

**WORCRAFT**  
PROFESSIONAL

**WPLM112**

**SK** Benzínový rotavátor

**CZ** Benzínový rotavátor

**HU** Benzínes rotakapa

**RO** Cultivator pe benzină

**EN** Gasoline tiller



- 
- Preklad originálneho návodu na použitie
  - Překlad originálním návodu k použití
  - Az eredeti használati útmutató fordítása
  - Traducerea manualului de utilizare original.
  - Instruction manual
- 

CBSPT750



1

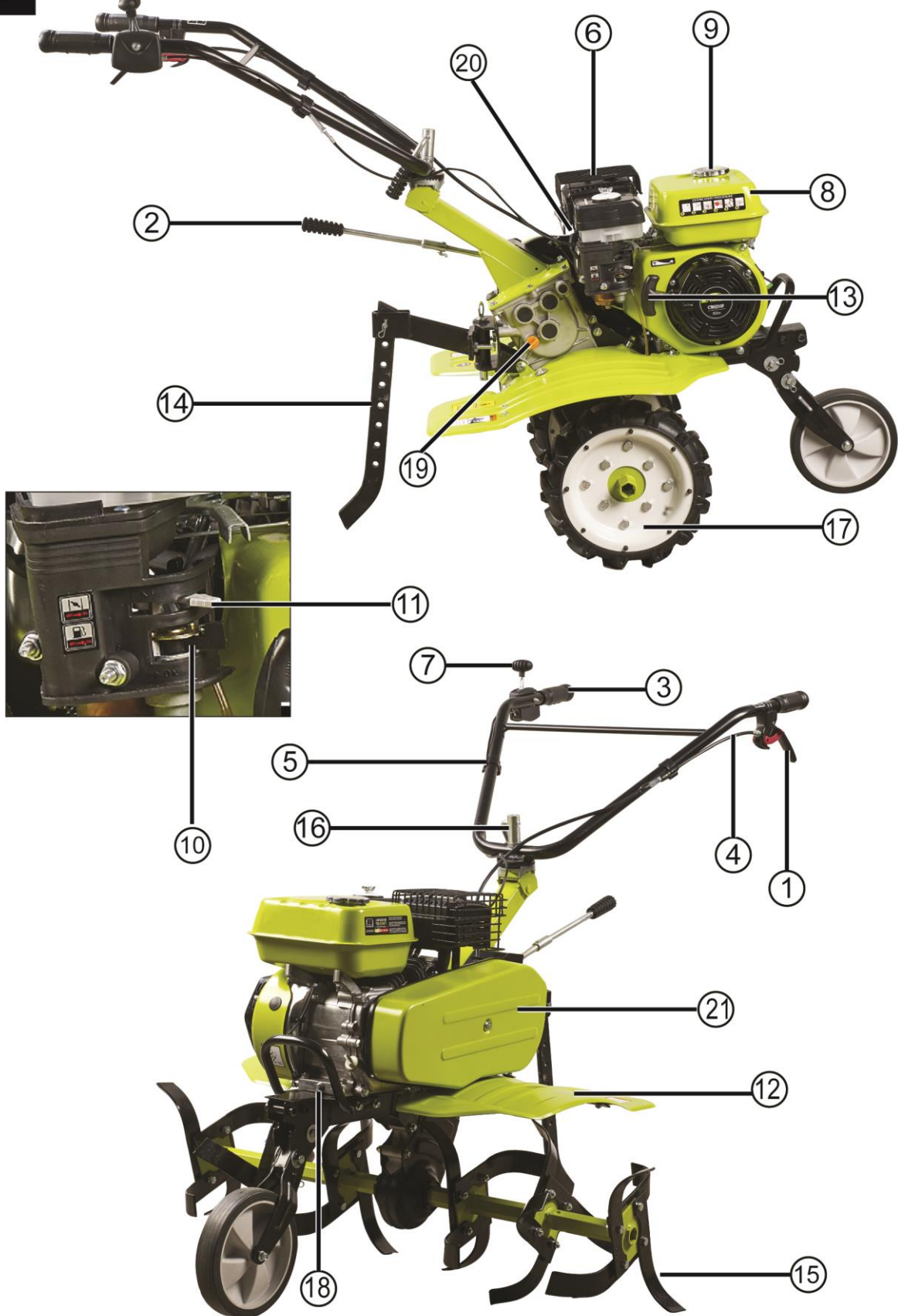

2

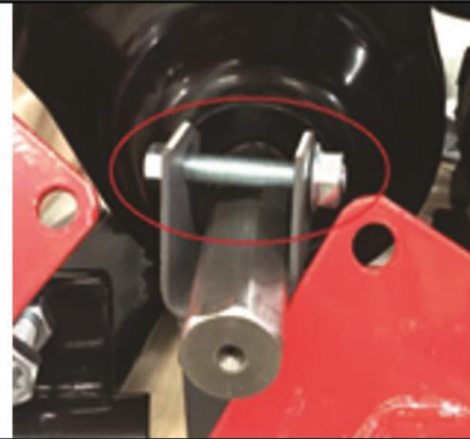
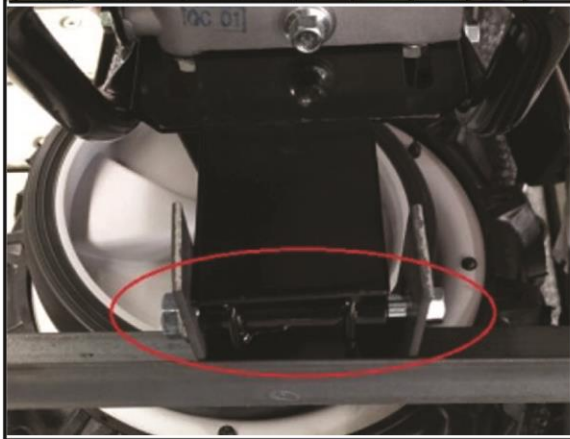

3

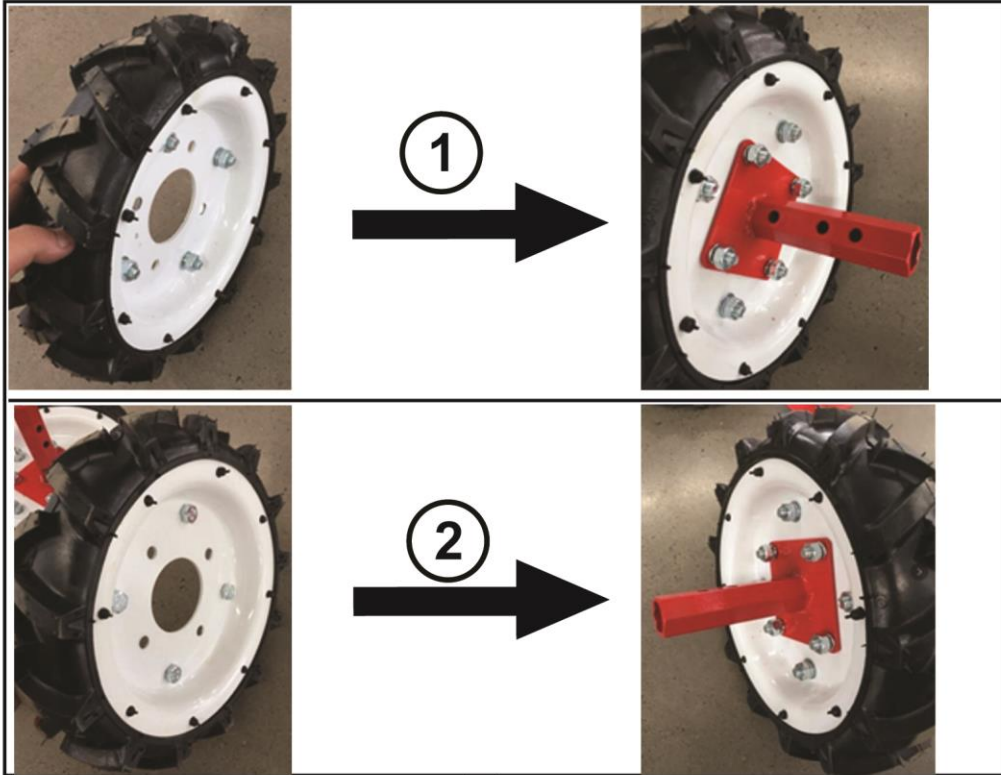

3



4

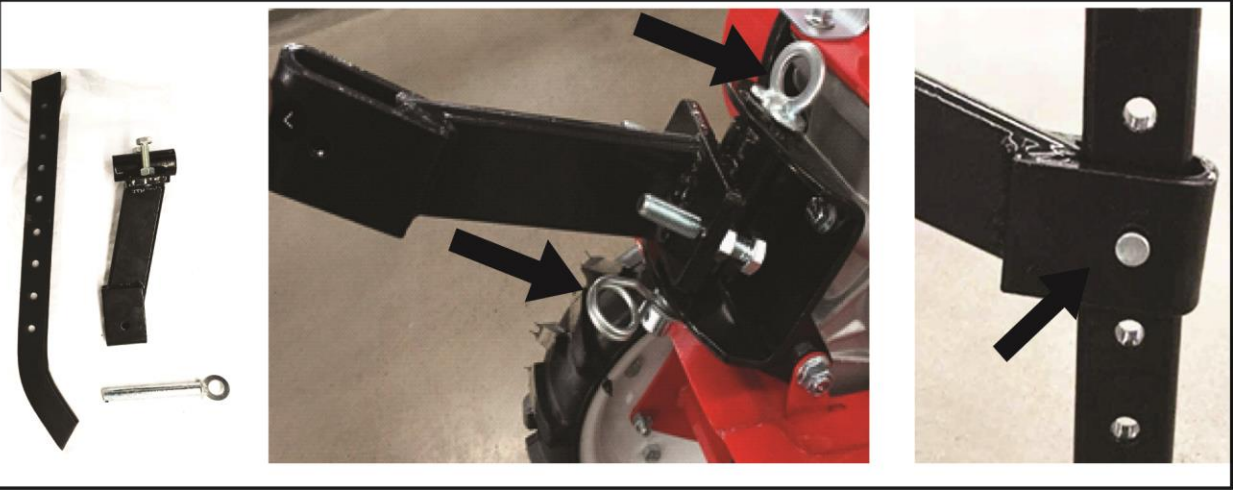

5



6

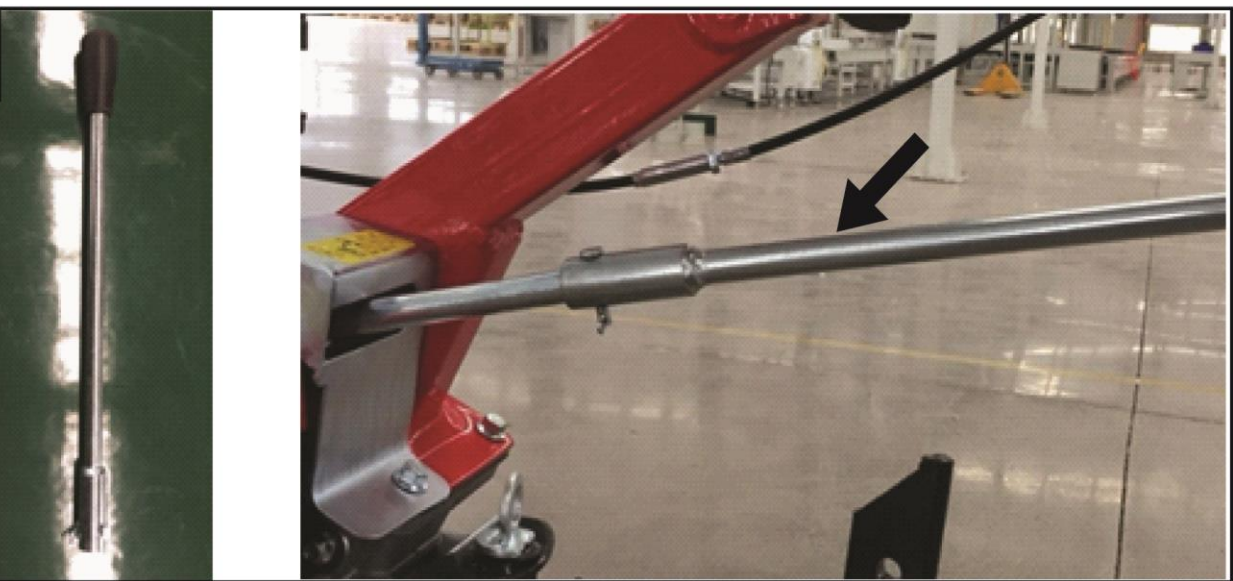

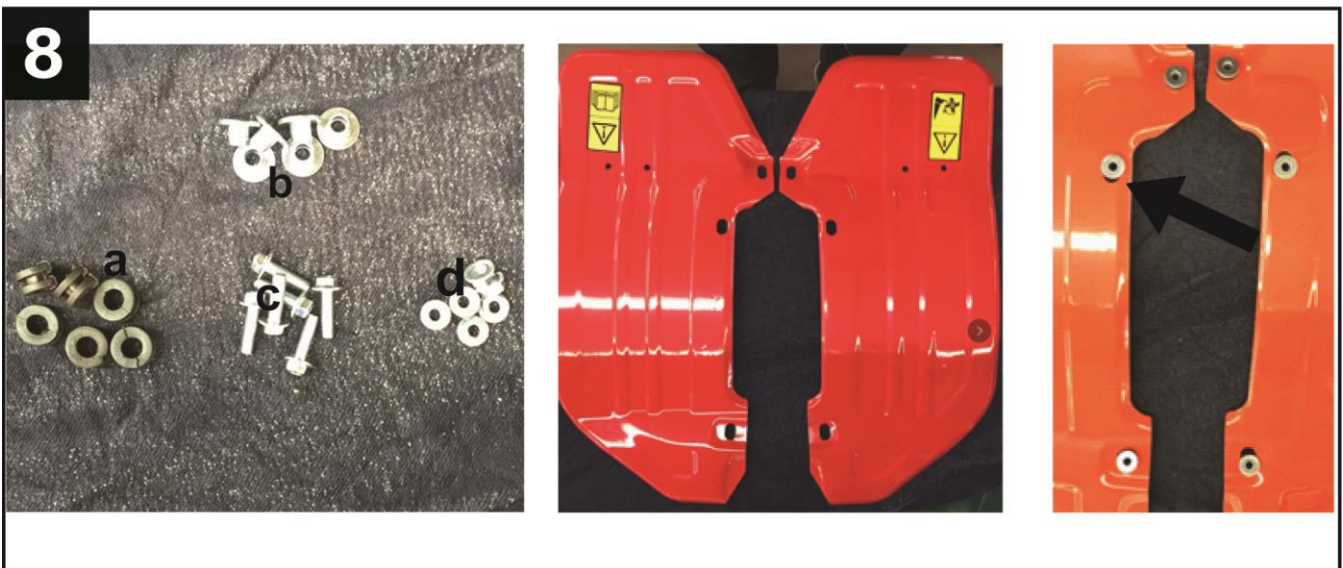
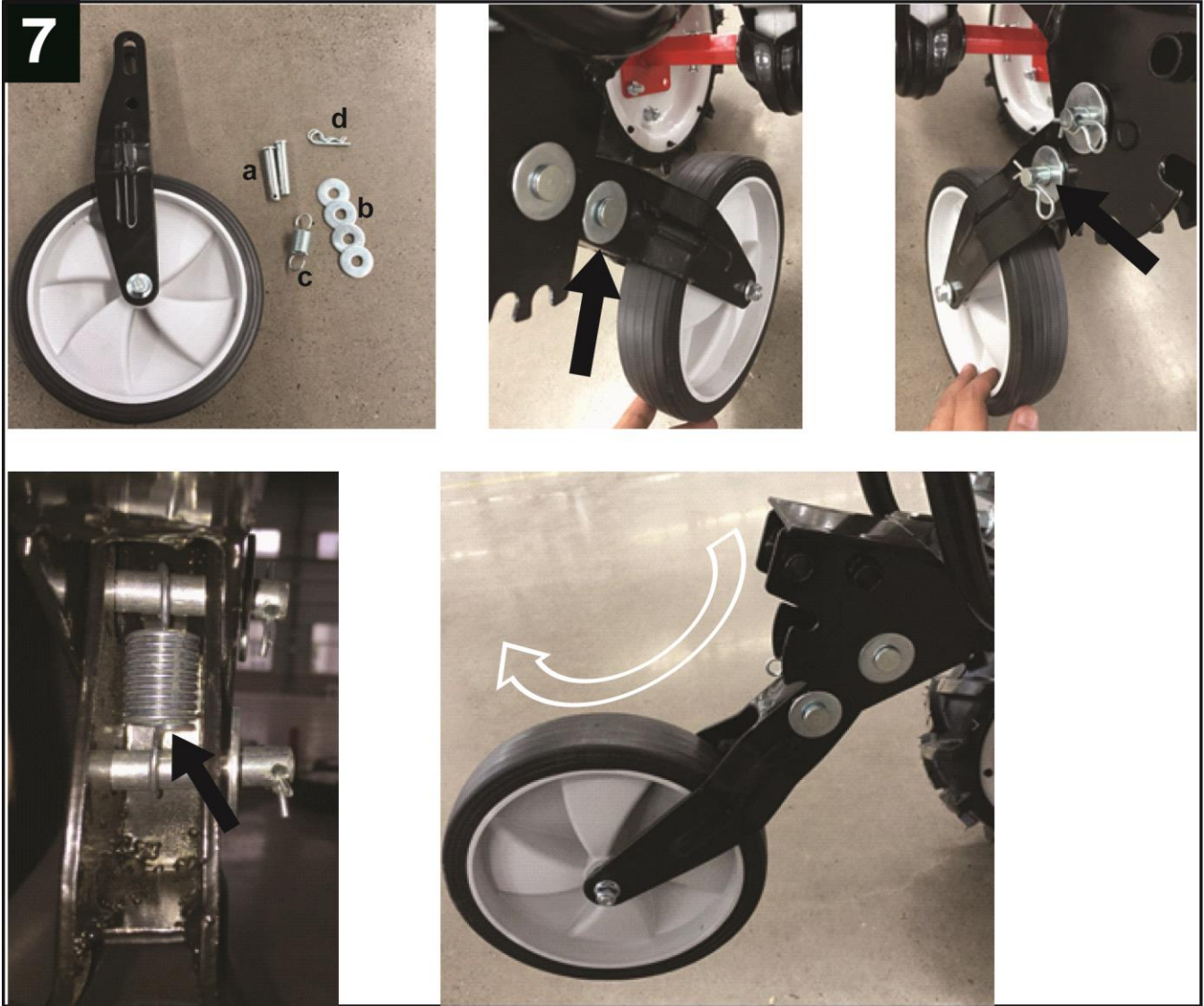

8

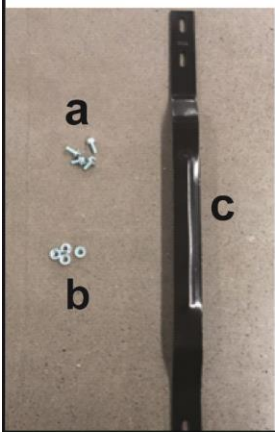
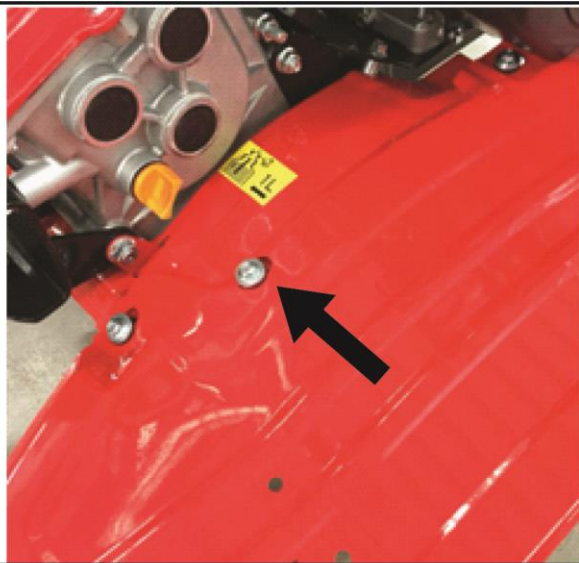
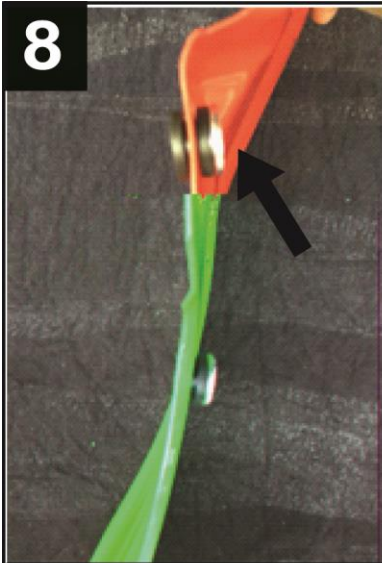

9

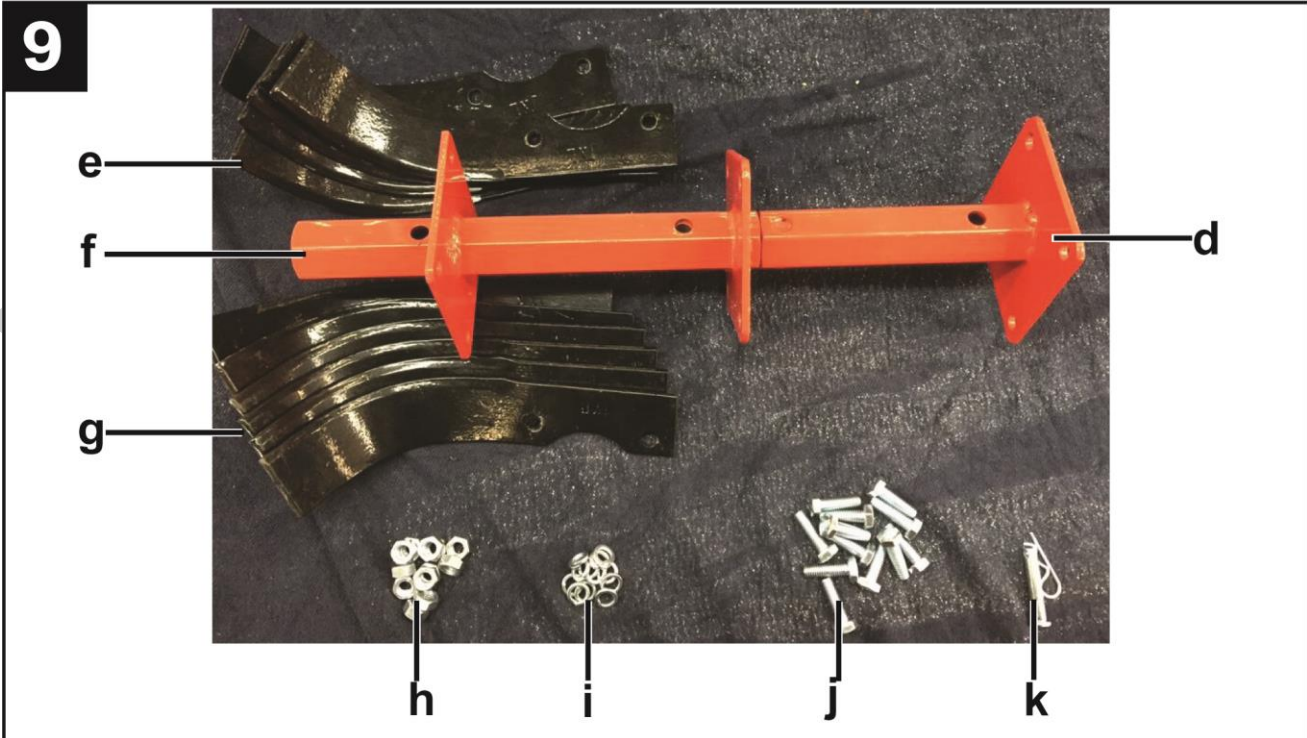

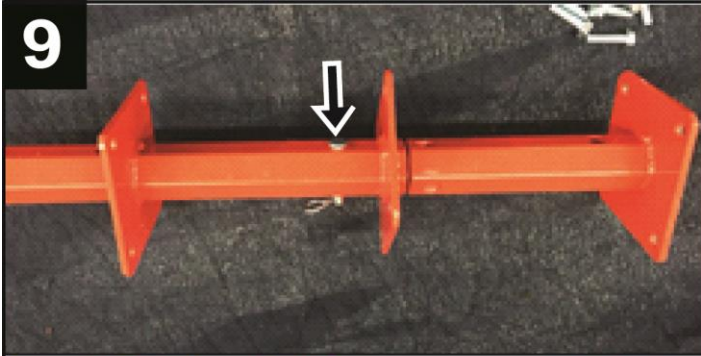

**9A**

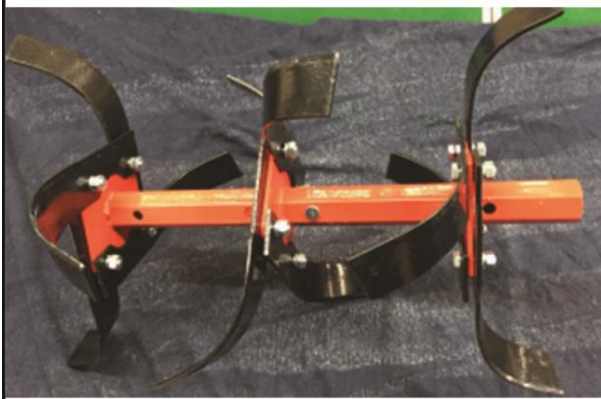

**9B**



**9C**





## BENZÍNOVÝ ROTAVÁTOR

### POUŽITIE

- Benzínový rotavátor je určený na obhospodarovanie malých záhrad a viníc. Je vhodný na preoranie pôdy pred sadením, ničenie burín a iné spôsoby obrábania pôdy.

Zariadenie používajte iba na predpísané účely. Akékoľvek iné použitie je považované ako prípad nesprávneho použitia. Používateľ/obsluha a nie výrobca bude zodpovedný za akékoľvek poškodenie, alebo zranenia spôsobené týmto nesprávnym používaním. Pamätajte si, že toto zariadenie nebolo navrhnuté pre komerčné alebo priemyselné používanie. Záruka nebude platná pokiaľ bude zariadenie používané na komerčné, priemyselné alebo podobné účely.

### TECHNICKÉ PARAMETRE









<b>MOTOR</b>	<b>TYP</b>	CBS210F OHV, 4-taktný, 1 valcový vzduchom chladený
	<b>OBJEM</b>	212 cm <sup>3</sup>
	<b>VÝKON</b>	7 HP
	<b>OTÁČKY</b>	3 600 rpm
	<b>KRÚTIACI MOMENT</b>	12,5 N.m / 2 500 rpm
	<b>KOMPRESNÝ POMER</b>	8,5 :1
	<b>ZAPAĽOVANIE</b>	tranzistorové bezkontaktné
	<b>ŠARTOVANIE</b>	ručné
	<b>PALIVO</b>	bezolovnatý benzín min. oktánové č. 95 (E10)
	<b>OBJEM PALIVOVEJ NÁDRŽE</b>	3,6 l
	<b>MOTOROVÝ OLEJ</b>	SAE15W-40
	<b>OBJEM OLEJOVEJ NÁDRŽE</b>	0,6 l
<b>PRACOVNÝ ZÁBER</b>		700 – 1 000 mm
<b>PRACOVNA HĽBKA</b>		150 – 250 mm
<b>POČET NOŽOV</b>		3-4
<b>MATERIÁL NOŽA</b>		kov
<b>TYP SPOJKY</b>		klinový remeň
<b>PREVODOVKA</b>	<b>MATERIÁL</b>	hliník
	<b>RÝCHLOSTI</b>	2 rýchlosti vpred a 1 vzad
<b>KOLESÁ</b>	<b>TYP</b>	3.50-8
	<b>MATERIÁL</b>	guma
	<b>PRIEMER</b>	320 mm
	<b>ŠÍRKA</b>	75 mm
<b>ROZMERY (D x Š x V)</b>		810 x 380 x 760 mm
<b>HMOTNOSŤ</b>	<b>NETTO</b>	80 kg
	<b>CELKOVÁ</b>	84 kg

### ČASTI VÝROBKU

1	Páčka na ovládanie spojky	12	Blatník
2	Rýchlostná páka	13	Ručné štartovanie
3	Riadidlá	14	Oporná motyčka
4	Lanko spojky	15	Nože
5	Upínacie svorky	16	Zaistovacia skrutka riadidiel
6	Tlmič výfuku motora	17	Koleso
7	Páčka na ovládanie plynu	18	Uzáver olejovej nádrže

8	Palivová nádrž	19	Plastová zátka na dopĺňanie oleja prevodovky
9	Uzáver palivovej nádrže	20	Zapaľovacia sviečka
10	Palivový ventil	21	Kryt klinového remeňa
11	Páčka sytiča		

### VYSVETLIVKY SYMBOLOV

	Prečítajte si návod na použitie.
	Výrobok je v súlade s platnými európskymi smernicami a bola vykonaná metóda hodnotenia zhody týchto smerníc.
	Nebezpečenstvo poranenia v dôsledku rotujúcich častí zariadenia.
	Existuje riziko vyhodenia predmetov ako sú napr. malé kamene, ktoré môžu ohroziť obsluhu, ostatných ľudí. Upozornenie: Počas prevádzky udržiavajte bezpečnú vzdialenosť od zariadenia.
	Noste ochranné rukavice.
	Pri práci používajte protišmykovú obuv.
	Nevyhadzujte do bežného domového odpadu. Namiesto toho, ekologicky prijateľnou cestou sa obráťte na recyklačné strediská. Prosím venujte starostlivosť ochrane životného prostredia.
	Za tento obal bol uhradený finančný príspevok na spätný odber a jeho ďalšie spracovanie recykláciou.
	Recyklovateľný výrobok

### BEZPEČNOSTNÉ POKYNY

- Starostlivo si prečítajte tento návod na použitie. Zoznámte sa s ovládacími prvkami a správnym použitím rotavátora.
- Výrobok nie je určený na používanie osobami (vrátane detí), ktorým fyzická, zmyslová alebo mentálna neschopnosť či nedostatok skúseností a znalostí zabraňuje v bezpečnom používaní výrobku, ak na ne nebude dohliadané alebo ak neboli inštruované ohľadom použitia spotrebiča osobou zodpovednou za ich bezpečnosť. Dávajte pozor na deti, aby ste zabezpečili, že sa nebudú môcť s výrobkom hrať.
- Nikdy nedovoľte, aby rotavátor používali deti alebo osoby neoboznámené s týmto návodom na použitie.
- Počas používania rotavátora sa nesmú zdržiavať v okruhu 3 metre žiadne iné osoby ani zvieratá.
- Obsluhujúca osoba alebo užívateľ je zodpovedný za úrazy a škody spôsobené iným osobám alebo za škody na ich majetku.
- Rotavátor používajte iba za denného svetla alebo pri dobrom umelom osvetlení.
- Nepracujte s rotavátorom vtedy, keď ste bosý, alebo keď máte obuté otvorené sandále. Pri práci noste vždy pevnú obuv a dlhé nohavice. Nenoste voľné oblečenie ani šperky. Dbajte na to, aby sa vaše vlasy, oblečenie, rukavice alebo iná časť Vášho tela nedostala do prílišnej blízkosti rotujúcich alebo rozpálených častí stroja.
- Pri používaní stroja buďte pozorní a ostražitý, venujte maximálnu pozornosť činnosti, ktorú práve prevádzate. Sústreďte sa na prácu. Nepracujte s rotavátorom ak ste unavení, alebo ste pod vplyvom drog, alkoholu alebo liekov. Aj chvíľková nepozornosť pri používaní rotavátora môže viesť k vážnemu poraneniu. Pri práci s rotavátorom nejedzte, nepite a nefajčite.
- Miesto použitia vopred dôkladne skontrolujte a odstráňte všetky predmety, ktoré by mohli byť strojom odhodnené.
- Pred použitím vždy vizuálne skontrolujte, či nie sú opotrebované alebo poškodené kultivačné nože. Z dôvodu zachovania vyváženia vymieňajte opotrebované alebo poškodené prvky a skrutky v sadách.
- Na svahoch si vždy zaistíte pevný postoj a s rotavátorom nepracujte v príliš strmých svahoch.
- Pri práci choďte v žiadnom prípade nebehajte.
- Pri spustení motora postupujte opatrne a dodržiavajte pokyny výrobcu, pritom udržiavajte bezpečnú

vzdialenosť nôh od kultivačných nožov.

- Pod, ani do blízkosti rotujúcich súčastí nesiahajte rukami ani nohami.

- Stroj nikdy nezdvíhajte ani neprenášajte za chodu motoru.

-V žiadnom prípade nerobte na zariadení nejaké zmeny. Nedovolené zmeny by mohli negatívne ovplyvniť bezpečnosť Vášho zariadenia a mať za následok zvýšenie hluku a vibrácií.

-Rotavátor vypnite:

a) vždy vtedy, keď sa od zariadenia vzdialite,

b) keď chcete odstrániť nečistoty blokujúce zariadenie,

c) keď budete zariadenie kontrolovať, čistiť, alebo na ňom niečo iné robiť (opravovať ho),

d) ak začne nezvyčajne vibrovať (okamžite skontrolujte).

- Kontrolujte a udržiavajte utiahnutie všetkých matíc a skrutiek a zaistite bezpečný prevádzkový stav zariadenia.

- Z dôvodu bezpečnosti opotrebované alebo poškodené súčasti vymeňte.

## MONTÁŽ

### **OBSAH BALENIA**

1 ks rotavátor

2 ks koleso

1 ks podporné koleso

1 ks oporná motyčka

1 ks ľavý blatník

1 ks pravý blatník

1 ks zadný podporný rám blatníkov

1 ks rýchlostná páka

4 ks hriadeľ noža

12 ks ľavý nôž

12 ks pravý nôž

1 ks igelitové vrecúško so spojovacím materiálom

1 ks návod na použitie

1 ks puzdro s náradím

### **Obsah puzdra s náradím**

- 1 ks 5 mm imbusový kľúč,

- 3 ks vidlicový kľúč 8 x 10, 12 x 14, 13 x 16 mm

- 1 ks skrutkovač

- 1 ks trubkový kľúč na zapaľovaciu sviečku

### **ROZBALENIE (OBR. 2)**

- Opatrne vybaľte stroj z krabice.

- Pomocou imbusového kľúča s priemerom 5 mm (súčasť balenia) odskrutkujte 4 šesťhranné skrutky v rohoch konzoly.

- Pomocou vidlicového kľúča (súčasť balenia) odskrutkujte skrutky zaisťujúce stroj pri preprave.

- Skontrolujte obsah balenia a v prípade, že niektoré časti chýbajú alebo sú poškodené kontaktujte predajcu alebo výrobcu.

- Obalové materiály nevyhadzujte pokiaľ neskontrolujete kompletnosť obsahu balenia.

- V žiadnom prípade nenechávajte obalové materiály (napr. plastové vrecúška, sponky atď.) v bezprostrednej blízkosti detí a nedovoľte aby sa s nimi hrali. Hrozí nebezpečenstvo prehltnutia alebo udusenía.

- Obalové materiály zlikvidujte ekologicky podľa platných predpisov.

### **MONTÁŽ KOLIES (OBR. 3)**

- Zariadenie je vybavené 2 kolesami.

- Pri montáži kolies dbajte na smer otáčania.

- Pomocou skrutiek M10 x 25 mm a podložiek Ø 10 mm namontujte držiaky kolies ku kolesám.

- Držiaky kolies namontujte na hriadeľ prevodovky tak aby otvory pre vloženie zaisťovacích kolíkov boli zarovnané.

- Do otvorov vložte zaisťovacie kolíky Ø 8 x 40 mm a zaistite kolesá.

### **MONTÁŽ OPORNEJ MOTYČKY (OBR. 3)**

- Do oceľového bloku v tvare písmene „U“ namontujte držiak opornej motyčky tak aby otvory pre vloženie

zaistovacieho kolíka boli zarovnané.

- Do otvorov vložte zhora zaistovací kolík a zdola ho zaistíte pomocou závlačky  $\varnothing$  3.5mm.
- Do otvoru na konci držiaku opornej motyčky namontujte opornú motyčku. Zvoľte si požadovanú pracovnú hĺbku a podľa toho zarovnajete otvory pre vloženie zaistovacej závlačky. Do otvorov vložte zaistovaciu závlačku  $\varnothing$  2 mm.

### **MONTÁŽ RIADIDIEL (OBR. 5)**

- Riadidlá umiestnite na rotavátor a zaistíte ich pomocou zaistovacej skrutky riadidiel.

### **MONTÁŽ RÝCHLOSTNEJ PÁKY (OBR. 6)**

- Namontujte rýchlostnú páku na riadiacu tyč tak aby otvory pre umiestnenie zaistovacieho kolíka boli zarovnané.
- Do otvorov vložte zhora zaistovací kolík a zdola ho zaistíte pomocou závlačky.

### **MONTÁŽ PODPORNÉHO KOLESA (OBR. 7)**

- Podporné koleso umiestnite do držiaku predného kolesa tak aby otvory pre umiestnenie zaistovacích kolíkov boli zarovnané.
- Do otvorov vložte zaistovacie kolíky (a) s podložkami (b) a zaistíte ich pomocou závlačiek (d).
- Zaveste pružinu (c) medzi zaistovacie kolíky. Podporné koleso je teraz možné nastaviť do 3 pozícií.

### **MONTÁŽ BLATNÍKOV (OBR. 8)**

- Vložte antivibračné gumové puzdrá (a) a podložky (b) do otvorov v blatníkoch.
- Pomocou skrutiek M6 x 20 mm (c) a matíc M6 (d) pripevnite blatníky na rotavátor.
- Zadný podporný rám blatníkov (e) umiestnite zo spodnej strany k blatníkom tak aby otvory pre zaistovacie skrutky boli zarovnané.
- Do otvorov pre zaistovacie skrutky vložte skrutky M6 x 12 mm (f) a matice M6 (g) a diely zaistíte dokopy.

### **MONTÁŽ NOŽOV (OBR. 9)**

- Rotavátor je vybavený 2 sadami nožov (ľavá a pravá).

#### **Montáž ľavej sady noža**

- Zmontujte dokopy ľavý hlavný a sekundárny nadstavec a zaistíte ich pomocou zaistovacieho kolíka M8 x 40 mm a závlačky  $\varnothing$  2mm.
- Pomocou skrutiek M8 x 25 mm, podložiek  $\varnothing$  8 mm a matíc M8 namontujte na nadstavec jednotlivé časti noža.

#### **Montáž pravej sady noža**

- Postupujte rovnakým spôsobom ako pri montáži ľavej sady.

## **POUŽITIE**

### **PRED POUŽITÍM:**

#### **1. Kontrola hladiny oleja**

##### **Motor**

- **UPOZORNENIE!** Prevádzka zariadenia s nízkou hladinou oleja môže spôsobiť závažné poškodenie motora, na ktoré sa nevzťahuje záruka.
- Pred každým použitím skontrolujte výšku hladiny oleja.
  1. Odstráňte uzáver olejovej nádrže a dosucha utrite olejovú mierku.
  2. Odmerajte výšku hladiny oleja v nádrži.
  3. Ak je hladina oleja v nádrži nízka, doplňte olej do nádrže.

Olej je hlavným faktorom, ktorý ovplyvňuje výkon a prevádzkovú životnosť. Používajte olej pre štvortaktné

motory. Pre bežné použitie odporúčame používať olej SAE 15W-40.

### **Prevodovka**

- Pri výrobe bol do prevodovky naliaty olej. Počas prvého roku používania sa nevyžaduje kontrola hladiny oleja ani sa neodporúča pridávať olej. Po uplynutí roku používania postupujte podľa pokynov uvedených nižšie:
- Pri vodorovnej polohe stroja, musí hladina oleja v prevodovke dosahovať do výšky spodného okraja doplňovacieho otvoru, čo zistíme tak, že odskrutkujeme plastovú zátku na dopĺňanie oleja ktorá sa nachádza na pravej strane prevodovky a stroj mierne nakloníme smerom ku doplňovaciemu otvoru, pričom musí olej z otvoru začať vytekať. Ak olej z doplňovacieho otvoru nevyteká je potrebné ho doplniť. Po doplnení oleja znova zaskrutkujte plastovú zátku na dopĺňanie oleja.

### **2. Kontrola vzduchového filtra**

- Znečistený vzduchový filter bude brániť prívodu vzduchu do karburátora, čím bude znižovať výkon motora. Ak prevádzkujete motor vo veľmi prašnom prostredí, vykonávajte čistenie vzduchového filtra v kratších intervaloch, ako sú intervaly uvedené v pláne údržby.

**UPOZORNENIE!** Prevádzka motora bez vzduchového filtra alebo s poškodeným vzduchovým filtrom umožní vniknutie nečistôt do motora, čo spôsobí jeho rýchlejšie opotrebovanie. Na tento typ poškodenia sa nevzťahuje záruka predajcu.

Odstráňte kryt vzduchového filtra a skontrolujte filter. Vyčistite alebo vymeňte vložky vzduchového filtra. Ak sú vložky filtra poškodené, vždy ich vymeňte.

### **3. Palivo**

- **UPOZORNENIE!** Palivá zmiešané s alkoholom či palivá s prímiesou etanolu či metánu na seba môžu viazať vlhkosť, čo môže počas skladovania viesť k separácii a tvorbe kyselín. Počas skladovania môžu výpary kyselín poškodiť palivový systém motora. Tieto palivá sa nesmú v rotavátore používať.
- Štvortaktný motor funguje výlučne na čistý bezolovnatý benzín s oktánovým číslom minimálne 95 (E 10).
- **UPOZORNENIE!** Benzín je vysoko horľavý a výbušný. Pri dopĺňaní paliva hrozí nebezpečenstvo popálenia alebo výbuchu. Dodržujte nasledujúce pokyny pri dopĺňaní paliva:
  - Benzín skladujte vo vhodných nádobách, na bezpečnom mieste, v dostatočnej vzdialenosti od zdrojov tepla a otvoreného ohňa.
  - Nenechávajte nádoby s benzínom v dosahu detí.
  - Počas dopĺňania paliva nefajčite a vyhňte sa inhalácii výparov.
  - Palivo doplňujte vždy vo vonkajšom prostredí, keď je motor studený. Prípadné škvrnky či kvapky starostlivo utrite.
  - **UPOZORNENIE!** Okamžite očistite akúkoľvek stopu po palivovej zmesi, ktorá sa rozliala po stroji alebo po zemi a neštartujte motor, kým sa benzín úplne nevyparí.

1. Odstráňte uzáver palivovej nádrže.



2. Nalejte palivo do nádrže. Musí byť dosiahnuté minimálne množstvo paliva. Neprelievajte.

- **DÔLEŽITÁ INFORMÁCIA:** Ak nebudete rotavátor používať dlhšie než 30 dní, vypustite palivovú nádrž, naštartujte motor a nechajte ho bežať, kým nedôjde k vyprázdneniu palivového potrubia a karburátora (motor sám zhasne). Tento postup zabráni budúcim problémom s motorom. Pred opätovným použitím do nádrže dolejte čerstvé palivo.

### **POUŽITIE:**

#### **1. Štartovanie**

- Palivový ventil (10) nastavte do polohy "ON".

- Páku sýtiča (11) nastavte do polohy . (iba pri štartovaní za studena)
  - Posuňte páčku na ovládanie plynu (7) mierne smerom dopredu.
  - Vypínač ON/OFF nastavte do polohy "ON".
  - Pomaly zatiahnite za štartovaciu rukoväť (13), pokiaľ nezaberie a potom za ňu energicky zatiahnite. Po spustení nechajte štartovaciu rukoväť aby sa vrátila samovoľne do pôvodnej polohy.
  - Páku sýtiča (11) po naštartovaní motora nastavte do polohy .
- **UPOZORNENIE!** Po prvom naštartovaní motora môže dôjsť k miernemu výskytu dymu z dôvodu vypaľovania ochranných vrstiev v motore. Ide o celkom bežnú situáciu, ktorá nepredstavuje žiadny problém.

## 2. Prispôsobenie výšky rukoväte

- Rotavátor umiestnite na rovný a pevný povrch aby ste zabránili jeho prevráteniu.
- Povoľte zaistovaciu skrutku riadidiel a následne nastavte požadovanú výšku rukoväti.
- Zaistovaciu skrutku riadidiel po nastavení požadovanej výšky pevne utiahnite.
- Pre pohodlnú prácu odporúčame nastaviť rukoväť do výšky pása. V prípade, že pri práci stroj vykonáva trhaní pohyb smerom dopredu odporúčame rukoväť posunúť nadol.

## 3. Nastavenie pracovnej hĺbky

- Odstráňte zaistovacie kolíky a povoľte skrutku, ktorá zaistuje opornú motyčku.
- Opornú motyčku posuňte vyššie alebo nižšie.
- Čím viac je oporná motyčka vnorená do pôdy, tým hlbšie vniknú kultivačné nože do pôdy a tým pomalšie sa bude rotavátor pohybovať smerom dopredu.

## 4. Spojka

- Spojka zapája alebo odpája pohon z motora na prevodovku.
- Ak je stlačená páčka na ovládanie spojky (1), dôjde k zapnutiu spojky, prenosu výkonu a otáčaniu kultivačných nožov.
- Ak je páčka na ovládanie spojky (1) uvoľnená, spojka sa odpojí, výkon sa nebude prenášať a kultivačné nože sa nebudú pohybovať.

## 5. Zaradenie prevodového stupňa

- Páčku na ovládanie plynu (7) posuňte smerom doprava.
- Uvoľnite páčku na ovládanie spojky (1).
- Rýchlostnou pákou (2) zaradte požadovaný rýchlostný stupeň.
- **Poznámka:** Ak sa požadovaný rýchlostný stupeň nezaradí stlačte páčku na ovládanie spojky (1) a opatrne pohnite kolesami pre preradenie.
- Stlačte páčku na ovládanie spojky (1).

## 6. Podporné koleso

- Podporné koleso používajte výhradne na presun rotavátora. Pred začatím práce podporné koleso nadvihnite. Je možné ho však využívať aj pri práci a to s cieľom kontroly pracovnej hĺbky.

## 7. Vypnutie

- Uvoľnite páčku na ovládanie spojky (1).
- Rýchlostnou pákou (2) zaradte neutrál.
- Páčku na ovládanie plynu (7) posuňte úplne dozadu.
- Palivový ventil (10) nastavte do polohy "OFF".
- Vypínač ON/OFF nastavte do polohy "OFF".

## ÚDRŽBA

- Pred vykonávaním akejkoľvek údržby vypnite motor. Ak musí byť motor v prevádzke, uistite sa, či je zabezpečená dostatočná ventilácia. Výfukové plyny obsahujú jedovatý oxid uhoľnatý.

- Po každom použití úplne vylejte palivo z palivovej nádrže a karburátora.

- Všetky matice, svorníky a skrutky musia byť riadne dotiahnuté tak, aby zariadenie bolo v bezpečnom a prevádzkyschopnom stave.

- Pravidelne kontrolujte svoje zariadenie a keď zistíte, že niektoré súčiastky sú opotrebované alebo poškodené, preventívne ich kvôli vlastnej bezpečnosti vymeňte. Opotrebované či poškodené časti stroja sa môžu vymeniť iba v autorizovanom servise alebo ich výmenu zaistí predajca.

- Pravidelná údržba je základným predpokladom na zaistenie bezpečnosti používateľa, zachovanie prevádzkyschopnosti a vysokého výkonu rotavátora.

- Postarajte sa o to, aby boli použité originálne náhradné súčiastky značky Worcraft.

INTERVAL			PO 20 HODINÁCH POUŽÍVANIA	KAŽDÉ 3 MESIACE ALEBO PO 50 HODINÁCH POUŽÍVANIA	KAŽDÝCH 6 MESIACOV ALEBO PO 100 HODINÁCH POUŽÍVANIA	KAŽDÝ ROK ALEBO PO 300 HODINÁCH POUŽÍVANIA
ÚDRŽBA		PRAVIDELNE				
OLEJ V MOTORE	Skontrolujte hladinu	✓				
	Vymeňte		✓		✓	
VZDUCHOVÝ FILTER	Skontrolujte	✓				
	Skontrolujte			✓		
PALIVOVÉ SITKO	Vyčistite				✓	
ZAPAĽOVACIA SVIEČKA	Vyčistite a nastavte				✓	
OLEJ V PREVODOVKE	Skontrolujte hladinu	✓				
VÔĽU ZDVIHU	Vyčistite a nastavte					✓
PALIVOVÁ NÁDRŽ A SITKO	Vyčistite					✓
LANKO SPOJKY	Nastavte		✓		✓	
PLYNOVÉ LANKO	Nastavte					✓
KLINOVÝ REMEŇ	Nastavte		✓			
PALIVOVÉ POTRUBIE	Skontrolujte	<b>KAŽDÉ 2 ROKY ALEBO V PRÍPADE POTREBY</b>				

### ČISTENIE VZDUCHOVÉHO FILTRA

1. Odskrutkujte krídlovú maticu z krytu vzduchového filtra a odstráňte kryt vzduchového filtra.
2. Vyskrutkujte krídlovú maticu zo vzduchového filtra a vyberte vzduchový filter.
3. Vyberte molitanovú vložku z papierovej vložky filtra.
4. Skontrolujte obe vložky vzduchového filtra a ak sú poškodené, vymeňte ich. vždy vykonávajte výmenu papierové vložky vzduchového filtra v predpísanom intervale.
5. Ak musia byť vložky vzduchového filtra znovu použité, vyčistite je.

### **- Papierová vložka vzduchového filtra:**

- Pobúchajte vložkou vzduchového filtra niekoľkokrát o tvrdý povrch, aby došlo k odstráneniu nečistôt alebo vložku zvnútra vyfúkajte prúdom stlačeného vzduchu [tlak nesmie prekročiť 30 psi (207 kPa)]. Nikdy sa nepokúšajte nečistoty vykefovať, pretože kefovanie zatlačí nečistoty ešte viac do vlákien filtra.

### **- Molitanová vložka vzduchového filtra:**

- Vyperte vložku v teplom mydlovom roztoku, opláchnite ju a nechajte ju úplne vyschnúť. Alebo ju vyčistite v nehorľavom rozpúšťadle a nechajte ju vyschnúť. Namočte vložku filtra v čistom motorovom oleji a prebytočný olej vyžmýkajte. Ak zostane v molitanovej vložke filtra príliš veľa oleja, motor bude po naštartovaní dymiť.

## **ČISTENIE PALIVOVÉHO SITKA**

- Palivový ventil (10) nastavte do polohy "OFF".
- Odmontujte palivové sitko a tesniaci krúžok.
- Palivové sitko a tesniaci krúžok opláchnite. Dôkladne vysušte a namontujte naspäť na zariadenie.
- Palivový ventil (10) nastavte do polohy "ON".
- Skontrolujte či nedochádza k úniku paliva.

## **ÚDRŽBA ZAPAĽOVACEJ SVIEČKY**

- Upozornenie! Použitie nesprávnej zapaľovacej sviečky môže spôsobiť poškodenie motora.

1. Odpojte kábel zapaľovacej sviečky a odstráňte všetky nečistoty nachádzajúce sa v priestore zapaľovacej sviečky.
2. Vyskrutkujte zapaľovaciu sviečku pomocou kľúča na zapaľovacie sviečky.
3. Skontrolujte zapaľovaciu sviečku. Ak sú poškodené elektródy zapaľovacej sviečky alebo ak je poškodená jej izolácia, urobte výmenu zapaľovacej sviečky.
4. Vhodným meradlom zmerajte vzdialenosť elektród zapaľovacej sviečky. Odtrh by mal mať hodnotu 0,70 - 0,80 mm. Ak je to nutné, vykonajte nastavenie odtrhu ohybom bočnej elektródy.
5. Opatrne naskrutkujte zapaľovaciu sviečku rukou, aby ste zabránili poškodeniu závitú.
6. Po naskrutkovaní utiahnite zapaľovaciu sviečku kľúčom, aby došlo k stlačeniu podložky.
7. Pri opätovnej montáži pôvodnej zapaľovacej sviečky dotiahnite sviečku po usadení ešte o ďalšie 1/8 až 1/4 otáčky.
8. Pri montáži novej zapaľovacej sviečky dotiahnite sviečku po usadení ešte o ďalšiu 1/2 otáčky.

- **UPOZORNENIE!** Uvoľnená zapaľovacia sviečka sa môže prehrievať a môže poškodiť motor.

Nadmerné utiahnutie zapaľovacej sviečky môže poškodiť závit v hlave valca.

9. Pripojte k zapaľovacej sviečke koncovku kábla.

## **LANKO SPOJKY**

- Zmerajte vôľu voľnosti lanka spojky na špičke páčky pre ovládanie spojky (1).
- Vôľa voľnosti lanka spojky by mala byť 3 – 8 mm.
- V prípade potreby uvoľnite nastavovaciu skrutku a vôľu voľnosti lanka spojky nastavte.
- Dotiahnite nastavovaciu skrutku a skontrolujte funkčnosť spojky.

## **LANKO PLYNU**

- Zmerajte vôľu voľnosti lanka plynu na špičke páčky pre ovládanie plynu (7).
- Vôľa voľnosti lanka plynu by mala byť 5 – 10 mm.
- V prípade potreby uvoľnite nastavovaciu skrutku a vôľu voľnosti lanka plynu nastavte.

## **LANKO PLYNU**

- Zmerajte vôľu voľnosti lanka plynu na špičke páčky pre ovládanie plynu (7).
- Vôľa voľnosti lanka plynu by mala byť 5 – 10 mm.
- V prípade potreby uvoľnite nastavovaciu maticu a vôľu voľnosti lanka plynu nastavte.



## **KLINOVÝ REMEŇ**

- Zmerajte vôľu voľnosti klinového remeňa.
- Vôľa voľnosti klinového remeňa by mala byť 60 – 65 mm (Páčka na ovládanie spojky (1) je stlačená).
- V prípade potreby upravte vzdialenosť dvoch remení alebo nastavte lanka a lanovod ovládania napínacej páky aby ste nastavili vôľu voľnosti klinového remeňa.

## **SKLADOVANIE**

- Ak stroj dlhší čas nepoužívate uskladnite ho podľa nasledujúcich pokynov. Predĺžite tak životnosť stroja.
  - Kompletne vylejte palivo z palivovej nádrže a karburátora.
  - Vyskrutkujte zapaľovaciu sviečku a nalejte do otvoru malé množstvo motorového oleja.
  - Jemne potiahnite 2- až 3-krát štartér.
  - Čistou handrou vyčistite vonkajšie plochy.
  - Uskladnite na čistom a suchom mieste.

## **RIEŠENIE PROBLÉMOV**

- V prípade, že motor nenašartuje skontrolujte nasledujúce:
  - množstvo paliva v palivovej nádrži
  - či je palivový ventil (10) v polohe "ON"
  - či palivo preteká do karburátora
  - skontrolujte zapaľovaciu sviečku

Ak problémy naďalej pretrvávajú kontaktujte autorizovaný servis.

## **OCHRANA ŽIVOTNÉHO PROSTREDIA**



Symbol prečiarknutej nádoby na odpad na produktoch alebo v sprievodných dokumentoch znamená, že použité elektrické a elektronické výrobky nesmú byť pridané do bežného komunálneho odpadu. Pre správnu likvidáciu, obnovu a recykláciu doručte tieto výrobky na určené zberné miesta, kde budú prijaté zdarma. Alternatívne v niektorých krajinách môžete vrátiť svoje výrobky miestnemu predajcovi pri kúpe ekvivalentného nového produktu. Správnou likvidáciou tohto produktu pomôžete zachovať cenné prírodné zdroje a napomáhate prevencii potenciálnych negatívnych dopadov na životné prostredie a ľudské zdravie, čo by mohli byť dôsledky nesprávnej likvidácie odpadov. Ďalšie podrobnosti si vyžiadajte od miestneho úradu alebo najbližšieho zberného miesta. Pri nesprávnej likvidácii tohto druhu odpadu môžu byť v súlade s národnými predpismi udelené pokuty.

# ES VYHLÁSENIE O ZHODE

## ES DECLARATION OF CONFORMITY

vydané/issued by

Výrobca/Producer: Chongqing Comboss Power Equipment Co., Ltd.  
Sídlo/Seated: B Zone, Luohuang Industrial Park, Jiangjin District, Chongqing, P.R.C.

Firma/Company: SLOVAKIA TREND EXPORT - IMPORT, s.r.o.  
Sídlo/Seated: Michalovská 87/1414, Sobrance 07301, Slovensko  
IČO/ID Nr: 46512250

vyhlasuje na vlastnú zodpovednosť, že následne označené zariadenie na základe svojej koncepcie a konštrukcie, rovnako ako do obehu uvedené vyhotovenie, zodpovedá základným bezpečnostným požiadavkám príslušných legislatívnych predpisov/  
hereby declares that this appliance is in compliance with all basic safety requirements of all relevant directives.

**Benzínový Rotavátor / Gasoline Tiller Worcraft WPLM112, 7HP, 4 kW, 3 600 rpm, 500-1000 mm**

**Typ: CBSPT750**  
**Model: WPLM112**  
**Typ motora: CBS210F**

bol navrhnutý a vyrobená v zhode s nasledujúcimi normami/was constructed and produced in compliance with following standards:

Benzínový Rotavátor / Gasoline Tiller	Engine/ Motor
EN ISO 14982:2009	EN 55012:2007+A1
EN 709:1997+A4:2004	EN 61000-6-1:2007
EN 709:1997+A4/AC	EN 1679-1:1998+A1:2011

a nasledujúcimi predpismi (všetko v platnom znení)/and all relevant directives (all in compliance):

EMC 2014/30/EU  
MD 2006/42/EC  
RoHS 2011/65/EU

Noise measured Level/Hladina hluku nameraná LwA (98,2) dB(A)  
Noise guaranteed Level/Hladina hluku garantovaná LwA (99) dB(A)

Všetky súbory technickej dokumentácie sa nachádzajú k nahliadnutiu na adrese: /All related technical documentation and test report are available for checking at seat of company on following address: Slovakia TREND Export – Import s.r.o, Michalovská 87/1414, 073 01 Sobrance, Slovenská Republika

Last two digits when product has been introduced on market  
/ Posledné dve číslice roka, kedy bol výrobok označený značkou CE: 20

SLOVAKIA TREND EXPORT - IMPORT, s.r.o.  
Michalovská 87/1414  
073 01 SOB RANCE  
IČO: 46512250  
DIČ: 2023403371



Sobrance 13.12.2019

Dátum a miesto vydania vyhlásenia  
Place and date of issue

.....  
Vydal/Issued by. Pечатка/Подпис, Stamp/Signature  
Ing. Slavomír Čižmár, sales director/obch.riaditel

# WORCRAFT

POWER TOOLS

## Záručný list / Warranty

Výrobné číslo:	Dátum predaja:	Podpis a pečiatka predajcu:

Meno zákazníka (názov firmy):	Adresa zákazníka (sídlo firmy):

<b>Zákazník svojím podpisom potvrdzuje, že mu bolo zariadenie predvedené a vysvetlené, že bol oboznámený s návodom na obsluhu, nasadením a užívaním stroja a že mu zariadenie bolo vydané kompletne.</b>	Podpis zákazníka:

## Záznamy o reklamáciách- záručných opravách

Dátum prijatia reklamácie:	Dátum ukončenia reklamácie:	Evidenčné číslo reklamácie:	Podpis prevedenej záručnej opravy (Záznam o neoprávnenej reklamácie)	Pečiatka servisného technika:

### Podmienky záruky

- Dodávateľ poskytuje na tento výrobok záručnú dobu uvedenú v tomto záručnom liste za podmienok dodržania spôsobu používania a skladovania výrobku v súlade s platnými podmienkami a normami, ako i návodom na obsluhu. Záručná doba začína plynúť od dátumu predaja. Záruka na batérie je 12 mesiacov.
- Predĺžená záručná doba 5 rokov sa poskytuje na výrobok za podmienok, že tento výrobok je dodávateľom označený v zozname výrobkov s predĺženou zárukou, konečným zákazníkom je spotrebiteľ a výrobok nebude používaný na komerčné nasadenie. Predĺžená záruka je podmienená pravidelnými servisnými prehliadkami v autorizovaných servisných strediskách dodávateľa.
- Záručná doba sa predlžuje o dobu, počas ktorej bol výrobok v záručnej oprave a je o tom uvedený záznam v zozname o záručných opravách tohto záručného listu. Právo na záručnú opravu si spotrebiteľ môže uplatniť v niektorom autorizovanom servisnom stredisku, podľa priloženého zoznamu „A“ servisných stredísk. Servisné strediská „B“ prevádzajú záručné opravy len na výrobky, ktoré boli predané v ich prevádzkach. Zoznam servisných stredísk je pravidelne aktualizovaný u predajcov a na stránke dovozu: [www.strendpro.sk](http://www.strendpro.sk).
- Záručné stredisko je povinné zabezpečiť záručnú opravu v zákonom stanovenej lehote. Zákonom stanovená lehota na vybavenie reklamácie začína plynúť nasledujúcim dňom po dátume prijatia reklamácie v servisnom stredisku.
- Bezplatná záručná oprava nemôže byť uplatňovaná ak ide o poruchy, ktoré boli spôsobené používaním výrobku v rozpore s ustanoveniami uvedenými v návode na obsluhu, nesprávnou manipuláciou, mechanickým poškodením, bežným mechanickým opotrebením dielov spôsobeným prevádzkou stroja, vinou obsluhy, živelnou pohromou, neoprávneným zásahom do výrobku, poruchy zapríčinené použitím nevhodných náhradných dielov, použitím nevhodného paliva, a zrejme preťaženie stroja v dôsledku trvalého prekračovania hornej hranice výkonu. Práce spojené s čistením, základnou údržbou, ošetrovaním alebo nastavením zariadenia, ktoré môže viesť k obsluhu a sú uvedené v návode na obsluhu, nespádajú do rozsahu záruky.
- Za bežné opotrebenie dielov sa považuje hlavne opotrebenie: všetkých rotujúcich a pohyblivých častí, rezných častí a ich krytov, strižných skrutiek a klinov, prevodových a klinových remeňov, reťazových prevodov, trecie plochy brzd a spojok, dezény pneumatík a diely bežnej údržby ako sú: vzduchové, hydraulické a olejové filtre, zapalovacie sviečky, olejové a chladiace náplne.
- Z predĺženej záruky sú vyňaté časti strojov a zariadení, na ktoré ich konkrétny výrobca poskytuje kratšiu záruku ako dodávateľ na samotný výrobok, v ktorom sú namontované. Do tejto kategórie častí patria: akumulátory, žiarovky a podobne.
- Právo uplatniť nároky plynúce zo záruky má vlastník výrobku, pokiaľ tak urobí najneskôr v posledný deň záručnej doby.
- Pri reklamáciách sa postupuje podľa príslušných ustanovení Občianskeho zákonníka a Zákona o ochrane spotrebiteľa.
- Servisné prehliadky, ktoré sú podmienkou predĺženej 5 ročnej záruky, musia byť prevádzané len v autorizovanom servisnom stredisku dodávateľa, v pravidelných intervaloch a obdobie medzi jednotlivými prehliadkami nesmie prekročiť dobu 12 mesiacov. Prvá servisná prehliadka musí byť vykonaná najneskôr do 12 mesiacov od dátumu predaja výrobku. Servisné prehliadky vykonávajú servisné strediská v období posledných troch a prvých dvoch mesiacoch kalendárneho roku. Každá servisná prehliadka musí byť zaznamenaná v tomto záručnom liste s uvedeným dátumom prehliadky, podpisom a pečiatkou servisného strediska. Servisnou prehliadkou sa rozumie kontrola stroja, výmena náplní a filtrov podľa odporúčenia výrobcu, výmena opotrebených a poškodených dielov, ktoré môžu ovplyvniť poškodenie alebo opotrebenie iných dielov a samotné nastavenie stroja. Úkon servisnej prehliadky a použitý materiál sa účtuje podľa platného cenníka servisného strediska.

Pri uplatňovaní reklamácie je reklamujúci povinný predložiť k reklamácií čistý výrobok, doklad o kúpe alebo vyplnený a potvrdený záručný list. V prípade predĺženej záruky, záznamy o servisných prehliadkach a daňové doklady za jednotlivé prehliadky. Pri nesplnení niektorej z podmienok predĺženej záruky uvedenej v tomto záručnom liste, sa na výrobok poskytuje záručná doba 2 roky.

**ZÁRUČNÝ A POZÁRUČNÝ SERVIS VYKONÁVA SPLNOMOCNENÝ ZÁSTUPCA VÝROBCU**

Splnomocnený zástupca výrobcu: Slovakia Trend Export-Import s.r.o., Michalovská 87/1414, 073 01 Sobrance

Fax: (056) 652-2329 Tel: 0915 392 687 E-mail: [servis@slovakia-trend.sk](mailto:servis@slovakia-trend.sk)

## BENZÍNOVÝ ROTAVÁTOR

### POUŽITÍ

- Benzínový rotavátor je určen k obhospodařování malých zahrad a vinic. Je vhodný na preoraní půdy před sázením, ničení plevelů a jiné způsoby obdělávání půdy.

*Zařízení používejte pouze na předepsané účely. Jakékoliv jiné použití je považováno jako případ nesprávného použití. Uživatel / obsluha a ne výrobce bude zodpovědný za jakékoliv poškození nebo zranění způsobené tímto nesprávným používáním. Pamatujte si, že toto zařízení nebylo navrženo pro komerční nebo průmyslové použití. Záruka nebude platná pokud bude zařízení používáno pro komerční, průmyslové nebo podobné účely.*

### TECHNICKÉ PARAMETRY









<b>MOTOR</b>	<b>TYP</b>	CBS210F OHV, 4-taktný, 1 válcový vzduchem chlazený
	<b>OBJEM</b>	212 cm <sup>3</sup>
	<b>VÝKON</b>	7 HP
	<b>OTÁČKY</b>	3 600 rpm
	<b>KROUTÍCÍ MOMENT</b>	12,5 N.m / 2 500 rpm
	<b>KOMPRESNÍ POMĚR</b>	8,5 :1
	<b>ZAPALOVÁNÍ</b>	tranzistorové bezkontaktní
	<b>STARTOVÁNÍ</b>	ruční
	<b>PALIVO</b>	bezolovnatý benzín min. oktanové č. 95 (E10)
	<b>OBJEM PALIVOVÉ NÁDRŽE</b>	3,6 l
	<b>MOTOROVÝ OLEJ</b>	SAE15W-40
	<b>OBJEM OLEJOVÉ NÁDRŽE</b>	0,6 l
<b>PRACOVNÍ ZÁBĚR</b>		700 – 1 000 mm
<b>PRACOVNÍ HLOUBKA</b>		150 – 250 mm
<b>POČET NOŽŮ</b>		3-4
<b>MATERIÁL NOŽA</b>		kov
<b>TYP SPOJKY</b>		klínový řemeň
<b>PŘEVODOVKA</b>	<b>MATERIÁL</b>	Hliník
	<b>RYCHLOSTI</b>	2 rychlosti vpřed a 1 vzad
<b>KOLÁ</b>	<b>TYP</b>	guma
	<b>MATERIÁL</b>	
	<b>PRŮMĚR</b>	320 mm
	<b>ŠÍŘKA</b>	75 mm
<b>ROZMĚRY (D x Š x V)</b>		810 x 380 x 760 mm
<b>HMOTNOST</b>	<b>NETTO</b>	80 kg
	<b>CELKOVÁ</b>	84 kg

### ČÁSTI VÝROBKU

1	Páčka pro ovládání spojky	12	Blatník
2	Řadicí páka	13	Ruční startování
3	Řídítka	14	Opěrná motyčka
4	Lanko spojky	15	Nože
5	Upínací svorky	16	Zajišťovací šroub řídítek
6	Tlumič výfuku motoru	17	Kolo
7	Páčka pro ovládání plynu	18	Uzávěr olejové nádrže

8	Palivová nádrž	19	Plastová zátka na doplňování oleje převodovky
9	Uzávěr palivové nádrže	20	Zapalovací svíčka
10	Palivový ventil	21	Kryt klínového řemene
11	Páčka sytiče		

### VYSVĚTLIVKY SYMBOLŮ

	Přečtěte si návod k použití.
	Výrobek je v souladu s platnými evropskými směrnicemi a byla provedena metoda hodnocení shody těchto směrnic.
	Nebezpečí poranění v důsledku rotujících částí zařízení.
	Existuje riziko vyhození předmětů jako jsou např. malé kameny, které mohou ohrozit obsluhu, ostatních lidí. Upozornění: Během provozu udržujte bezpečnou vzdálenost od zařízení.
	Používejte ochranné rukavice.
	Při práci používejte protiskluzovou obuv.
	Nevyhazujte do běžného domovního odpadu. Namísto toho, ekologicky přijatelnou cestou se obraťte na recyklační střediska. Prosím věnujte péči ochraně životního prostředí.
	Za tento obal byl uhrazen finanční příspěvek na zpětný odběr a jeho další zpracování recyklací.
	Recyklovatelný výrobek

### BEZPEČNOSTNÍ POKYNY

- Pečlivě si přečtěte tento návod k použití. Seznamte se s ovládacími prvky a správným použitím rotavátoru.
- Výrobek není určen k používání osobami (včetně dětí), jimž fyzická, smyslová nebo mentální neschopnost či nedostatek zkušeností a znalostí zabraňuje v bezpečném používání výrobku, pokud na ně nebude dohlíženo nebo pokud nebyly instruovány ohledně použití spotřebiče osobou zodpovědnou za jejich bezpečnost. Dávejte pozor na děti, abyste zajistili, že se nebudou moci s výrobkem hrát.
- Nikdy nedovolte, aby rotavátor používaly děti nebo osoby neseznámené s tímto návodem k použití.
- Během používání rotavátoru se nesmí zdržovat v okruhu 3 metry žádné jiné osoby ani zvířata.
- Obsluhující osoba nebo uživatel je odpovědný za úrazy a škody způsobené jiným osobám nebo za škody na jejich majetku.
- Rotavátor používejte pouze za denního světla nebo při dobrém umělém osvětlení.
- Nepracujte s rotavátorem tehdy, když jste bosý, nebo když máte obuty otevřené sandály. Při práci noste vždy pevnou obuv a dlouhé kalhoty. Nenoste volné oblečení ani šperky. Dbejte na to, aby se vaše vlasy, oblečení, rukavice nebo jiná část těla nedostala do přílišné blízkosti rotujících nebo rozpálených částí stroje.
- Při používání stroje buďte pozorní a ostražití, věnujte maximální pozornost činnosti, kterou právě provádíte. Soustředte se na práci. Nepracujte s rotavátorem pokud jste unaveni nebo jste pod vlivem drog, alkoholu nebo léků. I chvilková nepozornost při používání rotavátoru může vést k vážnému poranění. Při práci s rotavátorem nejezte, nepijte a nekuřte.
- Místo použití předem důkladně zkontrolujte a odstraňte všechny předměty, které by mohly být strojem odhozeny.
- Před použitím vždy vizuálně zkontrolujte, zda nejsou opotřebované nebo poškozené kultivační nože. Z důvodu zachování vyvážení vyměňujte opotřebované nebo poškozené prvky a šrouby v sadách.
- Na svazích si vždy zajistěte pevný postoj a s rotavátorem nepracujte v příliš strmých svazích.
- Při práci jděte v žádném případě neběhejte.
- Při spuštění motoru postupujte opatrně a dodržujte pokyny výrobce, přitom udržujte bezpečnou vzdálenost nohou od kultivačních nožů.
- Pod ani do blízkosti rotujících součástí nesahejte rukama ani nohama.

- Stroj nikdy nezvedejte ani nepřenášejte za chodu motoru.
- V žádném případě neprovádějte na zařízení nějaké změny. Nedovolené změny by mohly negativně ovlivnit bezpečnost Vašeho zařízení a mít za následek zvýšení hluku a vibrací.
- Rotavátor vypněte:
  - a) vždy tehdy, když se od zařízení vzdálíte,
  - b) když chcete odstranit nečistoty blokující zařízení,
  - c) když budete zařízení kontrolovat, čistit nebo na něm něco jiného dělat (opravovat ho),
  - d) pokud začne neobvykle vibrovat (okamžitě zkontrolujte).
- Kontrolujte a udržujte utažení všech matic a šroubů a zajistěte bezpečný provozní stav zařízení.
- Z důvodu bezpečnosti opotřebované nebo poškozené součásti vyměňte.

## MONTÁŽ

### **OBSAH BALENÍ**

1 ks rotavátor	4 ks hřídel nože
2 ks kolo	12 ks levý nůž
1 ks podpůrné kolo	12 ks pravý nůž
1 ks opěrná motyčka	1 ks igelitový sáček se spojovacím materiálem
1 ks levý blatník	1 ks návod k použití
1 ks zadní podpůrný rám blatníků	1 ks pouzdro s nářadím
1 ks rychlostní páka	

### **Obsah pouzdra s nářadím**

- 1 ks 5 mm imbusový klíč,
- 3 ks vidlicový klíč 8 x 10, 12 x 14, 13 x 16 mm
- 1 ks šroubovák
- 1 ks trubkový klíč na zapalovací svíčku

### **ROZBALENÍ (OBR. 2)**

- Opatrně vybalte stroj z krabice.
- Pomocí imbusového klíče o průměru 5 mm (součást balení) odšroubujte 4 šestihranné šrouby v rozích konzoly.
- Pomocí vidlicového klíče (součást balení) odšroubujte šrouby zajišťující stroj při přepravě.
- Zkontrolujte obsah balení a v případě, že některé části chybí nebo jsou poškozeny kontaktujte prodejce nebo výrobce.
- Obalové materiály nevyhazujte pokud nekontrolujete kompletnost obsahu balení.
- V žádném případě nenechávejte obalové materiály (např. Plastové sáčky, sponky atd.) V bezprostřední blízkosti děti a nedovolte aby se s nimi hráli. Hrozí nebezpečí spolknutí nebo udušení.
- Obalové materiály zlikvidujte ekologicky podle platných předpisů.

### **MONTÁŽ KOL (OBR. 3)**

- Zařízení je vybaveno 2 koly.
- Při montáži kol dbejte na směr otáčení.
- Pomocí šroubů M10 x 25 mm a podložek  $\varnothing$  10 mm namontujte držáky kol ke kolům.
- Držáky kol namontujte na hřídel převodovky tak aby otvory pro vložení zajišťovacích kolíků byly zarovnané.
- Do otvorů vložte zajišťovací kolíky  $\varnothing$  8 x 40 mm a zajistěte kola.

### **MONTÁŽ OPĚRNÝCH MOTYČKA (OBR. 3)**

- Do ocelového bloku ve tvaru písmene "U" namontujte držák opěrné motyčky tak aby otvory pro vložení zajišťovacího kolíku byly zarovnané.
- Do otvorů vložte shora zajišťovací kolík a zdola ho zajistěte pomocí závlačky  $\varnothing$  3.5mm.
- Do otvoru na konci držáku opěrné motyčky namontujte opěrnou motyčku. Zvolte si požadovanou pracovní hloubku a podle toho srovnejte otvory pro vložení zajišťovací závlačky. Do otvorů vložte zajišťovací

závlačku Ø 2 mm.

### **MONTÁŽ ŘÍDÍTEK (OBR. 5)**

- Řídítka umístěte na rotavátor a zajistěte je pomocí zajišťovacího šroubu řídítek.

### **MONTÁŽ RYCHLOSTÍ PÁKY (OBR. 6)**

- Namontujte řadicí páku na řídicí tyč tak aby otvory pro umístění zajišťovacího kolíku byly zarovnané.
- Do otvorů vložte shora zajišťovací kolík a zdola ho zajistěte pomocí závlačky.

### **MONTÁŽ PODPŮRNÉHO KOLA (OBR. 7)**

- Podpůrné kolo umístěte do držáku předního kola tak aby otvory pro umístění zajišťovacích kolíků byly zarovnané.
- Do otvorů vložte zajišťovací kolíky (a) s podložkami (b) a zajistěte je pomocí závlaček (d).
- Zavěste pružinu (c) mezi zajišťovací kolíky. Podpůrné kolo je nyní možné nastavit do 3 pozic.

### **MONTÁŽ BLATNÍKŮ (OBR. 8)**

- Vložte antivibrační gumové pouzdra (a) a podložky (b) do otvorů v blatnících.
- Pomocí šroubů M6 x 20 mm (c) a matic M6 (d) připevněte blatníky na rotavátor.
- Zadní podpůrný rám blatníků (e) umístěte ze spodní strany k blatníkem tak aby otvory pro zajišťovací šrouby byly zarovnané.
- Do otvorů pro zajišťovací šrouby vložte šrouby M6 x 12 mm (f) a matice M6 (g) a díly zajistěte dohromady.

### **MONTÁŽ NOŽŮ (OBR. 9)**

- Rotavátor je vybaven 2 sadami nožů (levá a pravá).

#### **Montáž levé sady nože**

- Smontujte dohromady levý hlavní a sekundární nástavec a zajistěte je pomocí zajišťovacího kolíku M8 x 40 mm a závlačky Ø 2mm.
- Pomocí šroubů M8 x 25 mm, podložek Ø 8 mm a matic M8 namontujte na nástavec jednotlivé části nože.

#### **Montáž pravé sady nože**

- Postupujte stejným způsobem jako při montáži levé sady.

## **POUŽITÍ**

### **PŘED POUŽITÍM:**

#### **1. Kontrola hladiny oleje**

##### **Motor**

- **POZOR!** Provoz zařízení s nízkou hladinou oleje může způsobit závažné poškození motoru, na které se nevztahuje záruka.
- Před každým použitím zkontrolujte výšku hladiny oleje.
  1. Odstraňte uzávěr olejové nádrže a dosucha otřete olejovou měrkou.
  2. Změřte výšku hladiny oleje v nádrži.
  3. Pokud je hladina oleje v nádrži nízká, doplňte olej do nádrže.

Olej je hlavním faktorem, který ovlivňuje výkon a provozní životnost. Používejte olej pro čtyřtákní motory. Pro běžné použití doporučujeme používat olej SAE 15W-40.

##### **Převodovka**

- Při výrobě byl do převodovky nalitý olej. Během prvního roku používání se nevyžaduje kontrola hladiny oleje ani se nedoporučuje přidávat olej. Po uplynutí roku používání postupujte podle pokynů uvedených níže:



- Při vodorovné poloze stroje, musí hladina oleje v převodovce dosahovat do výšky spodního okraje doplňovacího otvoru, což zjistíme tak, že odšroubujeme plastovou zátku na doplňování oleje která se nachází na pravé straně převodovky a stroj mírně nakloníme směrem ke doplňovacího otvoru, přičemž musí olej z otvoru začít vytékat. Pokud olej z doplňovacího otvoru nevytéká je třeba jej doplnit. Po doplnění oleje znovu zašroubujte plastovou zátku na doplňování oleje.

## 2. Kontrola vzduchového filtru

- Znečištěný vzduchový filtr bude bránit přívodu vzduchu do karburátoru, čímž bude snižovat výkon motoru. Pokud provozujete motor ve velmi prašném prostředí, provádějte čištění vzduchového filtru v kratších intervalech, jako jsou intervaly uvedené v plánu údržby.

**UPOZORNĚNÍ!** Provoz motoru bez vzduchového filtru nebo s poškozeným vzduchovým filtrem umožní vniknutí nečistot do motoru, což způsobí jeho rychlejší opotřebení. Na tento typ poškození se nevztahuje záruka prodejce.

Odstraňte kryt vzduchového filtru a zkontrolujte filtr. Vyčistěte nebo vyměňte vložky vzduchového filtru. Pokud jsou vložky filtru poškozené, vždy je vyměňte.

## 3. Palivo

- **POZOR!** Paliva smíchané s alkoholem či paliva s příměsí etanolu či metanu na sebe mohou vázat vlhkost, což může během skladování vést k separaci a tvorbě kyselin. Během skladování mohou výpary kyselin poškodit palivový systém motoru. Tato paliva se nesmí v rotavátoru používat.

- Čtyřtákní motor funguje výlučně na čistý bezolovnatý benzín s oktánovým číslem minimálně 95 (E 10).

- **POZOR!** Benzín je vysoce hořlavý a výbušný. Při doplňování paliva hrozí nebezpečí popálení nebo výbuchu. Dodržujte následující pokyny při doplňování paliva:

- Benzín skladujte ve vhodných nádobách, na bezpečném místě, v dostatečné vzdálenosti od zdrojů tepla a otevřeného ohně.

- Nenechávejte nádoby s benzínem v dosahu dětí.

- Během doplňování paliva nekuřte a vyhněte se inhalaci výparů.

- Palivo doplňujte vždy ve venkovním prostředí, když je motor studený. Případné skvrny či kapky pečlivě otřete.

- **POZOR!** Okamžitě očistěte jakoukoliv stopu po palivové směsi, která se rozlila po stroji nebo po zemi a nespustíte motor, dokud se benzín zcela nevypaří.

1. Odstraňte uzávěr palivové nádrže.

2. Nalijte palivo do nádrže. Musí být dosaženo minimální množství paliva. Nepřelévejte.

- **DŮLEŽITÁ INFORMACE:** Pokud nebudete rotavátor používat déle než 30 dní, vypusťte palivovou nádrž, nastartujte motor a nechte ho běžet, dokud nedojde k vyprázdnění palivového potrubí a karburátoru (motor sám zhasne). Tento postup zabrání budoucím problémům s motorem. Před opětovným použitím do nádrže dolijte čerstvé palivo.

## POUŽITÍ:

### 1. Startování

- Palivový ventil (10) do polohy "ON".

- Páku sytiče (11) do polohy . (Pouze při startování za studena)

- Posuňte páčku pro ovládání plynu (7) mírně směrem dopředu.

- Vypínač ON / OFF do polohy "ON".

- Pomalu zatáhněte za startovací rukojeť (13), pokud nezabere a pak za ni energicky zatáhněte. Po spuštění nechte startovací rukojeť aby se vrátila samovolně do původní polohy.

- Páku sytiče (11) po nastartování motoru nastavte do polohy .

- **POZOR!** Po prvním nastartování motoru může dojít k mírnému výskytu kouře z důvodu vypalování ochranných vrstev v motoru. Jde o zcela běžnou situaci, která nepředstavuje žádný problém.

## 2. Přizpůsobení výšky rukojeti

- Rotavátor umístěte na rovný a pevný povrch abyste zabránili jeho převrácení.
- Povolte zajišťovací šroub řídítek a následně nastavte požadovanou výšku rukojeti.
- Zajišťovací šroub řídítek po nastavení požadované výšky pevně utáhněte.
- Pro pohodlnou práci doporučujeme nastavit rukojeti do výšky pasu. V případě, že při práci stroj provádí trhání pohyb směrem dopředu doporučujeme rukojeti posunout dolů.

## 3. Nastavení pracovní hloubky

- Odstraňte zajišťovací kolíky a povolte šroub, který zajišťuje opěrnou motyčku.
- Opěrnou motyčku posuňte vyšší nebo nižší.
- Čím více je opěrná motyčka vnořená do půdy, tím hlouběji vniknou kultivační nože do půdy a tím pomaleji se bude rotavátor pohybovat směrem dopředu.

## 4. Spojka

- Spojka zapojuje nebo odpojuje pohon z motoru na převodovku.
- Pokud je stlačena páčka pro ovládání spojky (1), dojde k zapnutí spojky, přenosu výkonu a otáčení kultivačních nožů.
- Pokud je páčka pro ovládání spojky (1) uvolněná, spojka se odpojí, výkon nebude přenášet a kultivační nože se nebudou pohybovat.

## 5. Zařazení převodového stupně

- Páčku na ovládání plynu (7) posuňte směrem doprava.
- Uvolněte páčku pro ovládání spojky (1).
- rychlostními pákou (2) zařadte požadovaný rychlostní stupeň.
- Poznámka: Pokud se požadovaný rychlostní stupeň nezařadí stlačte páčku pro ovládání spojky (1) a opatrně pohněte koly pro přeřazení.
- Stiskněte páčku pro ovládání spojky (1).

## 6. Podpůrné kolo

- Podpůrné kolo použijte výhradně na přesun rotavátoru. Před započatím práce podpůrné kolo zvedněte. Lze jej však využívat i při práci a to s cílem kontroly pracovní hloubky.

## 7. Vypnutí

- Uvolněte páčku pro ovládání spojky (1).
- Rychlostními pákou (2) zařadte neutrál.
- Páčku na ovládání plynu (7) posuňte zcela dozadu.
- Palivový ventil (10) do polohy "OFF".
- Vypínač ON / OFF do polohy "OFF".

## ÚDRŽBA

- Před prováděním jakékoli údržby vypněte motor. Pokud musí být motor v provozu, ujistěte se, zda je zajištěna dostatečná ventilace. Výfukové plyny obsahují jedovatý oxid uhelnatý.
- Po každém použití zcela vylijte palivo z palivové nádrže a karburátoru.
- Všechny matice, svorníky a šrouby musí být řádně dotaženy tak, aby zařízení bylo v bezpečném a provozuschopném stavu.
- Pravidelně kontrolujte své zařízení a když zjistíte, že některé součástky jsou opotřebované nebo poškozené, preventivně je kvůli vlastní bezpečnosti vyměňte. Opotřebované či poškozené části stroje se mohou vyměnit

pouze v autorizovaném servisu nebo jejich výměnu zajistí prodejce.

- Pravidelná údržba je základním předpokladem pro zajištění bezpečnosti uživatele, zachování provozuschopnosti a vysokého výkonu rotavátoru.

- Postarejte se o to, aby byly použity originální náhradní součástky značky Worcraft.

ÚDRŽBA		INTERVAL	PRAVIDELNĚ	PO 20 HODINÁCH POUŽÍVÁNÍ	KAŽDÉ 3 MĚSÍCE NEBO PO 50 HODINÁCH POUŽÍVÁNÍ	KAŽDÝCH 6 MĚSÍCŮ NEBO PO 100 HODINÁCH POUŽÍVÁNÍ	KAŽDÝ ROK NEBO PO 300 HODINÁCH POUŽÍVÁNÍ	
OLEJ V MOTORU	Zkontrolujte hladinu		✓					
	Vyměňte			✓		✓		
VZDUCHOVÝ FILTR	Zkontrolujte		✓					
	Zkontrolujte				✓			
PALIVOVÉ SÍTKO	Vyčistěte					✓		
ZAPALOVACÍ SVÍČKA	Vyčistěte a nastavte					✓		
OLEJ V PŘEVODOVCE	Zkontrolujte hladinu		✓					
VŮLE ZDVIHU	Vyčistěte a nastavte						✓	
PALIVOVÁ NÁDRŽ A SÍTKO	Vyčistěte						✓	
LANKO SPOJKY	Nastavte			✓		✓		
PLYNOVÉ LANKO	Nastavte						✓	
KLÍNOVÝ ŘEMEŇ	Nastavte			✓				
PALIVOVÉ POTRUBÍ	Zkontrolujte	KAŽDÉ 2 ROKY NEBO PŘÍPADNĚ						

### ČIŠTĚNÍ VZDUCHOVÉHO FILTRU

1. Odšroubujte křídlovou matici z krytu vzduchového filtru a odstraňte kryt vzduchového filtru.
2. Vyšroubujte křídlovou matici ze vzduchového filtru a vyjměte vzduchový filtr.
3. Vyberte molitanovou vložku z papírové vložky filtru.
4. Zkontrolujte obě vložky vzduchového filtru a pokud jsou poškozeny, vyměňte je. vždy provádějte výměnu papírové vložky vzduchového filtru v předepsaném intervalu.
5. Pokud musí být vložky vzduchového filtru znovu použity, vyčistěte je.

#### **- Papírová vložka vzduchového filtru:**

- Pobíchejte vložkou vzduchového filtru několikrát o tvrdý povrch, aby došlo k odstranění nečistot nebo vložku zevnitř vyfoukejte proudem stlačeného vzduchu [tlak nesmí překročit 30 psi (207 kPa)]. Nikdy se nepokoušejte nečistoty vykartáčovat, protože kartáčování zatlačí nečistoty ještě více do vláken filtru.

#### **- Molitanová vložka vzduchového filtru:**

- Vyperte vložku v teplém mýdlovém roztoku, opláchněte ji a nechte ji zcela vyschnout. Nebo ji vyčistěte v nehořlavém rozpouštědle a nechte ji vyschnout. Namočte vložku filtru v čistém motorovém oleji a přebytečný olej vyždímejte. Pokud zůstane v molitanové vložce filtru příliš mnoho oleje, motor bude po nastartování kouřit.

## **ČIŠTĚNÍ PALIVOVÉHO SITKA**

- Palivový ventil (10) do polohy "OFF".
- Odmontujte palivové sítko a těsnící kroužek.
- Palivové sítko a těsnící kroužek opláchněte. Důkladně vysušte a namontujte zpět na zařízení.
- Palivový ventil (10) do polohy "ON".
- Zkontrolujte zda nedochází k úniku paliva.

## **ÚDRŽBA ZAPALOVACÍ SVÍČKY**

- Upozornění! Použití nesprávné zapalovací svíčky může způsobit poškození motoru.

1. Odpojte kabel zapalovací svíčky a odstraňte všechny nečistoty nacházející se v prostoru zapalovací svíčky.
2. Vyšroubujte zapalovací svíčku pomocí klíče na zapalovací svíčky.
3. Zkontrolujte zapalovací svíčku. Pokud jsou poškozeny elektrody zapalovací svíčky nebo pokud je poškozena její izolace, proveďte výměnu zapalovací svíčky.
4. Vhodným měřidlem změřte vzdálenost elektrod zapalovací svíčky. Odtrh by měl mít hodnotu 0,70 - 0,80 mm. Pokud je to nutné, proveďte nastavení odtrhu ohybem boční elektrody.
5. Opatrně našroubujte zapalovací svíčku rukou, abyste zabránili poškození závitu.
6. Po našroubování utáhněte zapalovací svíčku klíčem, aby došlo ke stlačení podložky.
7. Pro opětovné montáži původní zapalovací svíčky dotáhněte svíčku po usazení ještě o další 1/8 až 1/4 otáčky.
8. Při montáži nové zapalovací svíčky dotáhněte svíčku po usazení ještě o další 1/2 otáčky.

- **POZOR!** Uvolněná zapalovací svíčka se může přehřívat a může poškodit motor.

Nadměrné utažení zapalovací svíčky může poškodit závit v hlavě válce.

9. Připojte k zapalovací svíčce koncovku kabelu.

## **LANKO SPOJKY**

- Změřte vůli volnosti lanka spojky na špičce páčky pro ovládání spojky (1).
- Vůle volnosti lanka spojky by měla být 3 - 8 mm.
- V případě potřeby uvolněte nastavovací šroub a vůli volnosti lanka spojky nastavte.
- Dotáhněte stavěcí šroub a zkontrolujte funkčnost spojky.

## **LANKO PLYNU**

- Změřte vůli volnosti lanka plynu na špičce páčky pro ovládání plynu (7).
- Vůle volnosti lanka plynu by měla být 5 - 10 mm.
- V případě potřeby uvolněte nastavovací šroub a vůli volnosti lanka plynu nastavte.

## **LANKO PLYNU**

- Změřte vůli volnosti lanka plynu na špičce páčky pro ovládání plynu (7).
- Vůle volnosti lanka plynu by měla být 5 - 10 mm.
- V případě potřeby uvolněte seřizovací matici a vůli volnosti lanka plynu nastavte.

## **KLÍNOVÝ ŘEMEN**

- Změřte vůli volnosti klínového řemene.
- Vůle volnosti klínového řemene by měla být 60 - 65 mm (Páčka pro ovládání spojky (1) je stlačena).
- V případě potřeby upravte vzdálenost dvou řemenic nebo nastavte lanka a lanovod ovládání napínací páky abyste nastavili vůli volnosti klínového řemene.

## SKLADOVÁNÍ

- Pokud stroj delší dobu nepoužíváte uskladněte ho podle následujících pokynů. Prodloužíte tak životnost stroje.

- Kompletně vylijte palivo z palivové nádrže a karburátoru.
- Vyšroubujte zapalovací svíčku a nalijte do otvoru malé množství motorového oleje.
- Jemně potáhněte 2- až 3krát startér.
- Čistou hadrem vyčistěte vnější plochy.
- Uskladněte na čistém a suchém místě.

## ŘEŠENÍ PROBLÉMŮ

- V případě, že motor nenastartuje zkontrolujte následující:

- množství paliva v palivové nádrži
- zda je palivový ventil (10) v poloze "ON"
- zda palivo protéká do karburátoru
- zkontrolujte zapalovací svíčku

Pokud problémy přetrvávají kontaktujte autorizovaný servis.

## OCHRANA ŽIVOTNÍHO PROSTŘEDÍ



Symbol přeškrtnuté popelnice na produktech nebo v průvodních dokumentech znamená, že použité elektrické a elektronické výrobky nesmí být přidány do běžného komunálního odpadu. Pro správnou likvidaci, obnově a recyklaci doručte tyto výrobky na určená sběrná místa, kde budou přijata zdarma. Alternativně v některých zemích můžete vrátit své výrobky místnímu prodejci při koupi ekvivalentního nového produktu. Správnou likvidací tohoto produktu pomůžete zachovat cenné přírodní zdroje a napomáháte prevenci potenciálních negativních dopadů na životní prostředí a lidské zdraví, což by mohly být důsledky nesprávné likvidace odpadů. Další podrobnosti si vyžádejte od místního úřadu nebo nejbližšího sběrného místa. Při nesprávné likvidaci tohoto druhu odpadu mohou být v souladu s národními předpisy uděleny pokuty.

# WORCRAFT

POWER TOOLS

## Záruční list / Warranty

Výrobní číslo:	Dátum prodeje:	Podpis a razítko prodejce:

Meno zákazníka (název firmy):	Adresa zákazníka (sídlo firmy):

<b>Zákazník svým podpisem potvrzuje, že mu bylo zařízení předvedeno a vysvětleno, že byl seznámen s návodem k obsluze, nasazením a užíváním stroje a že mu zařízení bylo vydáno kompletní.</b>	Podpis zákazníka:

## Záznamy o reklamaci – záručních opravách

Dátum přijetí reklamace:	Datum ukončení reklamace:	Evidenční číslo reklamace:	Podpis převedené záruční opravy (Záznam o neoprávněné reklamaci)	Razítko servisního technika:

### Podmínky záruky

- Dodavatel poskytuje na tento výrobek záruční dobu uvedenou v tomto záručním listu za podmínek dodržení způsobu používání a skladování výrobku v souladu s platnými podmínkami a normami, jako i návodem k obsluze. Záruční doba začíná běžet od data prodeje. Záruka na baterie je 12 měsíců.
- Prodoužená záruční doba 5 let se poskytuje na výrobek za podmínek, že tento výrobek je dodavatelem označený v seznamu výrobků s prodouženou zárukou, konečným zákazníkům je spotřebitel a výrobek nebude používán na komerční nasazení. Prodoužená záruka je podmíněna pravidelnými servisními prohlídkami v autorizovaných servisních střediscích dodavatele.
- Záruční doba se prodoužuje o dobu, po kterou byl výrobek v záruční opravě a je o tom uveden záznam v seznamu o záručních opravách tohoto záručního listu. Právo na záruční opravu si spotřebitel může uplatnit v některém autorizovaném servisním středisku, podle příloženého seznamu A servisních středisek. Servisní střediska B převádějí záruční opravy pouze na produkty, které byly prodány v jejich provozech. Seznam servisních středisek je pravidelně aktualizován u prodejců a na stránce dovozu: [www.strendpro.sk](http://www.strendpro.sk).
- Servisní středisko je povinné zajistit záruční opravu v zákonem stanovené lhůtě. Zákonem stanovená lhůta pro vyřízení reklamace začíná běžet dnem následujícím po datu přijetí reklamace v servisním středisku..
- Bezplatná záruční oprava nemůže být uplatňována pokud jde o poruchy, které byly způsobeny používáním výrobku v rozporu s ustanoveními uvedenými v návodu k obsluze, nesprávnou manipulací, mechanickým poškozením, běžným mechanickým opotřebením dílů způsobeným provozem stroje, vinou obsluhy, živelnou pohromou, neoprávněným zásahem do výrobku, poruchy zapříčiněné použitím nevhodných náhradních dílů, použitím nevhodného paliva, a zřejmě přetížení stroje v důsledku trvalého překračování horní hranice výkonu. Práce spojené s čištěním, základní údržbou, ošetřováním nebo nastavením zařízení, které může převést obsluha a jsou uvedeny v návodu k obsluze, nespádají do rozsahu záruky.
- Za běžné opotřebením dílů se zvažují hlavně opotřebením: všech rotujících a pohyblivých částí, řezných částí a jejich krytů, střížných šroubů a klínů, převodových a klínových řemenů, řetězových převodů, třecí plochy brzd a spojek, dezény pneumatik a díly běžné údržby jako jsou: vzduchové, hydraulické a olejové filtry, zapalovací svíčky, olejové a chladicí náplně.
- Z prodoužené záruky jsou vyjmuty části strojů a zařízení, na které je konkrétní výrobce poskytuje kratší záruku jako dodavatel na samotný výrobek, ve kterém jsou namontovány. Do této kategorie částí patří: akumulátory, žárovky a podobně.
- Právo uplatnit nároky plynoucí ze záruky má vlastník výrobku, pokud tak učiní nejpozději v poslední den záruční doby.
- Při reklamaci se postupuje podle příslušných ustanovení občanského zákoníku a Zákona o ochraně spotřebitele.
- Servisní prohlídky, které jsou podmínkou prodoužené 5 leté záruky, musí být prováděny pouze v autorizovaném servisním středisku dodavatele, v pravidelných intervalech a období mezi jednotlivými prohlídkami nesmí překročit dobu 12 měsíců. První servisní prohlídka musí být provedena nejpozději do 12 měsíců od data prodeje výrobku. Servisní prohlídky provádějí servisní střediska v období posledních tří a prvních dvou měsíců kalendářního roku. Každá servisní prohlídka musí být zaznamenána v tomto záručním listě s uvedeným datem prohlídky, podpisem a razítkem servisního střediska. Servisní prohlídkou se rozumí kontrola stroje, výměna náplní a filtrů dle doporučení výrobce, výměna opotřebených a poškozených dílů, které mohou ovlivnit poškození nebo opotřebením jiných dílů a samotné nastavení stroje. Úkon servisní prohlídky a použitý materiál se účtuje dle platného ceníku servisního střediska.

Při uplatňování reklamace je reklamující povinen předložit k reklamaci čistý a kompletní výrobek, doklad o koupi nebo vyplněný a potvrzený záruční list. V případě prodoužené záruky, záznamy o servisních prohlídkách a daňové doklady za jednotlivé prohlídky. Při nesplnění některé z podmínek prodoužené záruky uvedené v tomto záručním listu, se na výrobek poskytuje záruční doba 2 roky.

### ZÁRUČNÍ A POZÁRUČNÍ SERVIS PROVÁDÍ ZÁSTUPCE VÝROBCE

Zplnomocněný zástupce výrobce: Slovakia Trend Export-Import s.r.o., Michalovská 87/1414, 073 01 Sobrance

Fax: (056) 652-2329 Tel: 0915 392 687 E-mail: [servis@slovakia-trend.sk](mailto:servis@slovakia-trend.sk)

**BENZÍNES ROTAKAPA**

**HASZNÁLAT**

- A benzines rotakapa kis kertek és szőlőültetvények kezelésére tervezték. Alkalmos talaj szántására ültetés előtt, gyomirtáshoz és egyéb talajműveléshez.

*A készüléket csak az előírt célokra használja. Bármely más felhasználás a visszaélés példaként tekintendő. A felhasználó / üzemeltető felel az ilyen visszaélések által okozott károkért vagy sérülésekért. Ne feledje, hogy ezt az eszközt nem kereskedelmi vagy ipari használatra tervezték. A garancia nem érvényes, ha az eszközt kereskedelmi, ipari vagy hasonló célra használják.*

**TECHNIKAI ADATOK**

<b>MOTOR</b>	<b>TÍPUS</b>	CBS210F OHV, 4 ütemű, 1 hengeres, levegővel hűtve
	<b>MOTORTEJLESÍTMÉNY</b>	212 cm <sup>3</sup>
	<b>TERJESÍTMÉNY</b>	7 HP
	<b>FORDULATOK</b>	3 600 rpm
	<b>FORGATÓNYOMATÉK</b>	12,5 N.m / 2 500 rpm
	<b>TÖMORÍTÉSI ARÁNY</b>	8,5 :1
	<b>GYÚJTÁS</b>	tranzistoros érintés nélküli
	<b>INDÍTÁS</b>	kézi
	<b>ÜZEMANYAG</b>	ólommentes benzin min. oktánszám 95 (E10)
	<b>ÜZEMANYAGTARTÁLY KAPACITÁSA</b>	3,6 l
	<b>MOTOR OLAJ</b>	SAE15W-40
	<b>OLAJTARTÁLY KAPACITÁSA</b>	0,6 l
<b>MŰKÖDÉSI HATÁLY</b>		700 – 1 000 mm
<b>MŰKÖDÉSI MÉLYSÉG</b>		150 – 250 mm
<b>A KÉSEK SZÁMA</b>		3-4
<b>A KÉSEK ANYAGA</b>		fém
<b>SEBESSÉGVÁLTÓ TÍPUS</b>		ékszíz
<b>SEBESSÉGVÁLTÓ</b>	<b>ANYAG</b>	aluminium
	<b>GYORSASSÁGOK</b>	2 gyorsasság előrefele és 1 hátrafele
	<b>TÍPUS</b>	3.50-8
<b>KEREKEK</b>	<b>ANYAG</b>	gumi
	<b>ÁTMÉRŐ</b>	320mm
	<b>SZÉLESSÉG</b>	75mm
<b>MÉRETEK (H x SZ x M)</b>		810 x 380 x 760 mm
<b>SÚLY</b>	<b>NETTÓ</b>	80 kg
	<b>TELJES</b>	84 kg









**A TERMÉK DARABJAI**

1	Tengelykapcsoló vezérlőkar	12	Sárvédő
2	Sebességváltó	13	Kézi indítás
3	Kormány	14	Támasztó kapa
4	Tengelykapcsoló kábel	15	Kések
5	Szorítók	16	Kormányzár rögzítőcsavar
6	Kipufogó tompító	17	Kerek
7	Gázkar	18	Olajtartó kupak



8	Üzemanyagtartály	19	Műanyag olajatöltő dugó
9	Üzemanyagtartály kupakja	20	Gyújtógyertya
10	Üzemanyagszelep	21	Ékszíj burkolat
11	Fojtókar		

### A TERMÉKEN LÉVŐ JELEK LEÍRÁSA

	Olvassa el a használati utasítást.
	A termék megfelel az alkalmazandó európai irányelveknek, és ezen irányelvek megfelelésértékelési módszerét elvégezték.
	Sérülésveszély a gép forgó alkatrészei miatt.
	Fennáll annak a veszélye, hogy olyan tárgyakat dob ki, mint például. apró kövek, amelyek veszélyeztethetik más emberek és a gép működését is. Megjegyzés: Működés közben tartson biztonságos távolságot a készüléktől.
	Viseljen védőkesztyűt.
	Munka közben viseljen csúszásmentes cipőt.
	Ne dobja a háztartási hulladék közé. Ehelyett forduljon egy újrahasznosító központhoz környezetbarát módon. Kérjük, ügyeljen a környezet védelmére.
	Pénzügyi hozzájárulást kapott a csomagolásért a visszavételhez és a további újrahasznosításhoz.
	Újrahasznosítható termék

### BIZTONSÁGI ELŐÍRÁSOK

- Olvassa el figyelmesen ezeket az utasításokat. Ismerje meg a forgókészülék kezelőszerveit és megfelelő használatát.
- A terméket nem szabad olyan személyeknek (beleértve a gyermekeket) használni, akiknek fizikai, érzékszervi vagy mentális fogyatékosága vagy tapasztalat és ismeretek hiánya megakadályozza a termék biztonságos használatát, kivéve, ha a biztonságért felelős személy felügyeli vagy utasítja a készüléket. Óvakodj a gyermekektől, és győződjön meg arról, hogy nem játszanak a termékkel.
- Soha ne engedje, hogy gyermekek vagy emberek, akik nem ismerik ezt a használati utasítást, használják a forgatót.
- Más személy vagy állat nem tartózkodhat 3 méteres sugarú körön, miközben a forgatót használja.
- Az üzemeltető vagy a felhasználó felelős a balesetekért és más személyek által okozott károkért, vagy a vagyonukért.
- Rotavátor používejte iba za denného svetla alebo pri dobrom umelom osvetlení.
- Csak a napfényben vagy jó mesterséges megvilágításban használja a forgatógombot.
- Ne dolgozzon a forgóval, ha mezítláb vagy nyitott szandált visel. Munka közben mindig viseljen erős cipőt és hosszú nadrágot. Ne viseljen laza ruhát vagy ékszereket. Ügyeljen arra, hogy haja, ruha, kesztyű vagy test más része ne legyen túl közel a gép forgó vagy forró részeihez.
- A gép használatakor legyen óvatos és éber, különös figyelmet fordítva az elvégzett tevékenységre. Összpontosítson a munkára. Ne dolgozzon a rotavátorral, ha fáradt vagy drogok, alkohol vagy gyógyszerek hatása alatt áll. Egy pillanat figyelmetlenség a forgatógép használata közben is súlyos sérüléseket okozhat. A rotavátorral való munka közben ne egyen, igyon és dohányozzon.
- Alaposan ellenőrizze a megművelési helyet, és távolítsa el az esetleges tárgyakat, amelyeket a gép eldobhat.
- Használat előtt mindig szemrevételezéssel ellenőrizze a talajvágó késeket kopás és sérülés szempontjából. Az egyensúly fenntartása érdekében cserélje ki a kopott vagy sérült elemeket és csavarokat a készletben.
- Mindig ügyeljen arra, hogy a lejtőn határozottan álljon, és ne működtesse a forgógépet meredek lejtőn.- Ne fusson munka közben.

- A motor beindításakor óvatosan járjon el, és kövesse a gyártó utasításait, biztonságos távolságot tartva a lábak és a művelő kések között.
  - Ne nyúljon kezével vagy lábával a forgó alkatrészek alá vagy közé.
  - Soha ne emelje vagy vigye a gépet, amikor a motor jár.
  - Semmilyen körülmények között ne végezzen változtatást az eszközön. A jogosulatlan változások hátrányosan befolyásolhatják a készülék biztonsága, fokozott zajt és rezgést eredményezve.
- Kapcsolja le a rotavátort:
- a) minden alkalommal, amikor eltávolodik a készüléktől,
  - b) ha eltávolítja a szennyeződést a készülékről,
  - c) amikor az eszközt ellenőrzi, tisztítja, vagy bármi mást végez rajta (javítja),
  - d) ha rendellenesen rezegni kezd (azonnal ellenőrizze).
- Ellenőrizze és tartsa fenn az anyák és csavarok szorosságát, és biztosítsa a gép biztonságos működését.
  - Biztonsági okokból cserélje ki a kopott vagy sérült alkatrészeket.

## ÖSSZESZERELÉS

### **A CSOMAGOLÁS TARTALMA**

1 db rotavátor	1 db sebességváltó
2 db kerek	4 db késtengely
1 db tartó kerék	12 db bal kés
1 db tartó kapa	12 db jobb kés
1 db bal oldali sárvédő	1 db műanyag zacskó rögzítővel
1 db jobb oldali sárvédő	1 db használati útmutató
1 db hátsó sárvédő tartó	1 db szerszámtok

### **A szerszámtok tartalma**

- 1 db 5 mm-es imbusz kulcs,
- 3 db villás kulcs 8 x 10, 12 x 14, 13 x 16 mm
- 1 db csavarhúzó
- 1 db gyújtógyertya kulcs

### **SZÉTCOMAGOLÁS (2. ábra)**

- Óvatosan csomagolja ki a gépet a dobozból.
- 5 mm-es imbuszkulcs segítségével (mellékelve) csavarja le a 4 hatszögletű csavart a tartó sarkában.
- A villáskulccsal (a csomagolásban) csavarozza le a csavarokat, amelyek rögzítik a gépet szállítás közben.
- Ellenőrizze a csomag tartalmát, és lépjen kapcsolatba a forgalmazóval vagy a gyártóval, ha valamelyik alkatrész hiányzik vagy sérült.
- Ne dobja el a csomagolóanyagokat, amíg a csomag tartalmát nem ellenőrzik.
- Soha ne hagyjon csomagolóanyagokat (pl. Műanyag zacskók, gemkapcsok stb.) A gyermekek közvetlen közelében, és ne engedje, hogy velük játsszanak. Nyelés vagy fulladás veszélye áll fenn.
- A csomagolóanyagokat környezetbarát módon ártalmatlanítsa, a vonatkozó előírásoknak megfelelően.

### **A KEREKEK FELSZERELÉSE (3. ábra)**

- A gép 2 keréssel van felszerelve.
- A kerekek felszerelésekor vegye figyelembe a forgásirányt.
- Az M10 x 25 mm-es csavarokat és Ø 10 mm-es alátéteket szerelje fel a keréktartókra.
- Szerelje fel a keréktartókat a hajtómű tengelyére úgy, hogy a rögzítőcsapok behelyezéséhez szolgáló furatok igazodjanak.
- Helyezze Ø 8 x 40 mm-es rögzítőcsapokat a lyukakba és rögzítse a kerekeket.

### **A TÁMASZTÓKAPA FELSZERELÉSE (3. ábra)**

- Szerelje fel a támasztó karikatartót az U-alakú acélblokkba úgy, hogy a rögzítőcsap behelyezéséhez szolgáló

furatok igazodjanak.

- Helyezze a rögzítőcsapot a lyukakba felülről, és alulról rögzítse a  $\emptyset$  3,5 mm-es ütőcsappal.
- Helyezze a tartókarika a lyukba a tartóelem konzoljának végén. Válassza ki a kívánt munkamélységet, és igazítsa a furatokat a rögzítőcsap behelyezéséhez. Helyezzen be egy 2 mm-es  $\emptyset$  tűskét a lyukakba.

### **A KORMÁNY ÖSSZESZERELÉSE (5. ábra)**

- Helyezze a kormányt a rotavátorra és rögzítse be a kormányrúd rögzítő csavarjával.

### **A VÁLTÓKAR BESZERELÉSE (6. ábra)**

- Szerelje be a sebességváltót a vezérlőrudakra úgy, hogy a rögzítőcsap helyének furatait igazítsák.
- Helyezze a rögzítőcsapot a lyukakba felülről, és alulról rögzítse a hasított csappal.

### **A TARTÓKERÉK RÖGZITÉSE (7. ábra)**

- Helyezze a tartókeréket az első keréktartóba úgy, hogy a reteszelő csapok helyének furatai igazodjanak.
- Helyezze be a rögzítőcsapokat (a) alátétekkel (b) a lyukakba és rögzítse azokat az osztott csapokkal (d).
- Akassza a rugót (c) a rögzítőcsapok közé. A tartókeréket 3 helyzetbe lehet állítani.

### **A SÁRVÉDŐK FELSZERELÉSE (8. ábra)**

- Helyezze be a rezgésgátló gumi perselyeket (a) és az alátéteket (b) a sárvédő lyukakba.
- Az M6 x 20 mm-es csavarokkal (c) és az M6 anyákkal (d) használja a sárvédő rögzítését a forgóhengerhez.
- Helyezze a hátsó sárvédő tartókeretet (e) a sárvédő aljától úgy, hogy a rögzítőcsavarok furatai egyenesek legyenek.
- Helyezze be az M6 x 12 mm-es csavarokat (f) és az M6 anyákat (g) a rögzítő csavarlyukakba, és rögzítse az alkatrészeket.

### **A KÉSEK BESZERELÉSE (OBR. 9)**

- A rotakapa 2 készlezzel vannak felszerelve (bal és jobb).

#### **A bal oldali késkészletek beszerelése**

- Szerelje össze a bal oldali fő és másodlagos rögzítőelemeket, és rögzítse azokat az M8 x 40 mm rögzítőcsappal és 2 mm-es ütőcsappal.
- Az M8 x 25 mm-es csavarokkal,  $\emptyset$  8 mm-es alátétekkel és M8 anyákkal szerelje fel a pengeelemeket a rögzítőelemre.

#### **A jobb oldali késkészletek beszerelése**

- Azonos módon járjon el mint a bal oldali készlet telepítésével

## **HASZNÁLAT**

### **HASZNÁLAT ELŐTT:**

#### **1. Olajsint ellenőrzése**

##### **Motor**

- **FIGYELMEZTETÉS!** A gép alacsony olajsintű használata súlyos motorkárosodást okozhat, amelyre a garancia nem terjed ki.

- Minden használat előtt ellenőrizze az olajsintet.

1. Távolítsa el az olajsapkát és törölje meg az olajmérő pálcát.
2. Mérje meg az olajsintet a tartályban.
3. Ha az olajsint a tartályban alacsony, öntsön olajat a tartályba.

Az olaj fő tényező, amely befolyásolja a teljesítményt és az élettartamot. Használjon négyütemű olajat. Javasoljuk a SAE 15W-40 olaj normál használatnál.

## **Sebességváltó**

- A gyártás során olajat öntöttek a sebességváltóba. A használat első évében nem szükséges az olajsint ellenőrzése vagy olaj hozzáadás. A használati 1 év után kövesse az alábbi utasításokat:
- Ha a gépet vízszintes helyzetben tartja, a sebességváltóban az olajsintnek az olajbetöltő nyílás alján kell lennie, a csavarok lecsavarásával és a gép kissé megdöntésével az olajbetöltő nyílás felé a lyukból az olajnak szivárognia kell. Ha az olaj nem szivárog az olajbetöltő nyílásból, akkor töltsse fel. Az olaj újratöltése után tegye vissza a műanyag olajbetöltő dugót.

## **2. Légszűrő ellenőrzése**

- A piszkos légszűrő blokkolja a porlasztó levegőellátását, csökkentve ezzel a motor teljesítményét. Ha a motort nagyon poros környezetben üzemelteti, a karbantartási tervben meghatározottaktól rövidebb időközönként tisztítsa meg a légszűrőt.

**FIGYELMEZTETÉS!** Ha a motort légszűrő nélkül vagy sérült légszűrővel üzemelteti, a szennyeződés bejuthat a motorba, és ezzel gyorsabban kophat. Az ilyen típusú károokra az eladó jótállása nem vonatkozik.

Távolítsa el a légszűrő fedelét és ellenőrizze a szűrőt. Tisztítsa meg vagy cserélje ki a légszűrő patronokat. Mindig cserélje ki a szűrőbetéteket, ha azok sérültek.

## **3. Üzemanyag**

- **FIGYELMEZTETÉS!** Az alkohollal kevert üzemanyagok vagy az etanollal vagy metánnal kevert üzemanyagok megköthetik a nedvességet, ami elválasztáshoz és savképződéshez vezethet a tárolás során. Tárolás közben a savas füst károsíthatja a motor üzemanyagrendszerét. Ezeket az üzemanyagokat nem szabad használni a forgókészülékben.

- A négyütemű motor kizárólag tiszta ólom nélküli benzinre működik, amelynek oktánszám legalább 95 (E 10).

- **FIGYELMEZTETÉS!** A benzin nagyon gyúlékony és robbanásveszélyes. Tankoláskor égési sérülések vagy robbanás veszélye áll fenn. Tankoláskor vegye figyelembe az alábbi utasításokat:

- Tárolja a benzint megfelelő tartályokban, biztonságos helyen, hőforrástól és nyílt lángtól távol.
- Ne hagyja a benzintartályokat a gyermekek közelében.
- Az üzemanyag betöltése közben tilos dohányozni, és kerülje a gőzök belégzését.
- Az üzemanyagot kinti környezetben és hideg motornál töltsse fel. Óvatosan törölje le a foltokat vagy cseppeket.

- **FIGYELMEZTETÉS!** Azonnal tisztítson meg minden üzemanyag-keveréket, amely a gépre vagy utána kiszivárgott. Ne indítsa el a motort, amíg a benzin teljesen el nem párolog.

1. Távolítsa el az üzemanyag sapkát.

2. Öntsön üzemanyagot a tartályba. A minimális üzemanyagszintet el kell érni. Ne öntse túl a tartályt.

- **FONTOS INFORMÁCIÓ:** Ha a rotavátort 30 napig nem használják, engedje le az üzemanyagtartályt, indítsa el a motort, és addig működtesse, amíg az üzemanyag-vezeték és a porlasztó ki nem ürül (a motor önmagában leáll). Ez megakadályozza a jövőbeni motorproblémákat. Újrafelhasználás előtt töltsön újból üzemanyagot a tartályba.

## **HASZNÁLAT:**

### **1. Gyújtás**

- Állítsa az üzemanyagszelepet (10) "BE" állásba.
- Helyezze a fojtókart (11)  állásba. (csak hidegindítás esetén)
- Tolja kissé előre a fojtószelep-szabályozó kart (7).

- Állítsa a BE / KI kapcsolót „BE” állásba.
- Lassan húzza meg az indítófogantyút (13), amíg be nem pattan, majd erősen húzza meg. Indítás után hagyja, hogy az indítófogantyú önmagában visszatérjen az eredeti helyzetbe.
- A motor indítása után állítsa a fojtókart (11)  helyzetbe.
- **VIGYÁZAT!** A motor első indítása után enyhe füst fordulhat elő a motorban lévő védőrétegek égése miatt. Ez meglehetősen általános helyzet, és nem jelent problémát.

## 2. A fogantyú magasságának beállítása

- Helyezze a forgógépet egy sima és szilárd felületre, hogy ne forduljon hozzá.
- Lazítsa meg a kormányrúd rögzítőcsavarját, majd állítsa be a kívánt fogantyúmagasságot.
- A kívánt magasság beállítása után szorosan húzza meg a kormányrúd rögzítőcsavarját.
- A kényelmes munka érdekében javasoljuk, hogy a fogantyúkat derékmagasságra állítsa. Javasoljuk a fogantyúk lefelé mozgatását, amikor a gép előrehalad.

## 3. Munkamélység beállítása

- Távolítsa el a reteszelő csapokat és lazítsa meg a csavart, amely rögzíti a tartókapát.
- Mozgassa a tartókapa emelőt magasabbra vagy alacsonyabbra.
- Minél inkább a kapa beágyazódik a talajba, annál mélyebbre kerülnek a talajba a művelő kések, és minél lassabban halad előre a forgórész.

## 4. Tengelykapcsoló

- A tengelykapcsoló bekapcsolja vagy lekapcsolja a hajtást a motorról a sebességváltóra.
- Amikor a tengelykapcsoló vezérlő kart (1) megnyomják, a tengelykapcsoló bekapcsol, a teljesítmény átadódik és a talajvágó lapátok forognak.
- Ha a tengelykapcsoló karját (1) elengedik, a tengelykapcsoló ki van kapcsolva, a hatalom nem kerül továbbításra és a talajvágó kés nem mozog.

## 5. A sebesség váltása

- Mozgassa jobbra a fojtószelep-szabályozó kart (7).
- Engedje el a tengelykapcsoló vezérlő kart (1).
- Válassza ki a kívánt sebességet a sebességváltó kar segítségével (2).
- **Megjegyzés:** Ha a kívánt sebesség nincs bekapcsolva, nyomja meg a tengelykapcsoló kart (1) és óvatosan mozgassa a váltókerekeket.
- Nyomja meg a tengelykapcsoló vezérlő kart (1).

## 6. Tartókerek

- Csak a tartókereket használja a forgógépek mozgatásához. A munka megkezdése előtt emelje fel a tartókereket. Munka közben azonban felhasználható a munkamélység szabályozására is.

## 7. Kikapcsolás

- Engedje el a tengelykapcsoló vezérlő kart (1).
- Állítsa a sebességváltó kart (2) semleges helyzetbe.
- Tolja a fojtószelep-szabályozó kart (7) teljesen hátra.
- Állítsa az üzemanyagszelepet (10) "KI" állásba.
- Állítsa a BE / KI kapcsolót "KI" állásba.

## KARBANTARTÁS

- Karbantartás elvégzése előtt kapcsolja ki a motort. Ha a motornak működnie kell, ügyeljen a megfelelő szellőzésre. A kipufogógázok mérgező szén-monoxidot tartalmaznak.
- Minden használat után teljesen ürítse ki az üzemanyagtartályt és a porlasztót.
- Az összes anyát, csavart és csavart megfelelően meg kell húzni, hogy a berendezés biztonságos és

működőképes állapotban legyen.

- Rendszeresen ellenőrizze a készüléket, és cserélje ki saját biztonsági óvintézkedésként, ha úgy találja, hogy valamelyik alkatrész kopott vagy sérült. A gép kopott vagy sérült részeit csak hivatalos szervizközpont vagy kereskedő cserélheti.

- A rendszeres karbantartás nélkülözhetetlen előfeltétele a felhasználó biztonságának, a szervizelhetőségnek és a magas forgóhenger teljesítményének.

- Ügyeljen arra, hogy eredeti Worcraft pótalkatrészeket használjon.

INTERVALLUM		RENDSZERESEN	20 ÓRA HASZNÁLAT UTÁN	3 HÓNAPONTA VAGY 50 ÓRA HASZNÁLAT UTÁN	6 HÓNAPONTA VAGY 100 ÓRA HASZNÁLAT UTÁN	1X ÉVENTE VAGY 300 ÓRA HASZNÁLAT UTÁN
MOTOROLAJ	Ellenőrizze a mennyiséget	✓				
	Cserélje ki		✓		✓	
LÉGSZŰRŐ	Ellenőrizze	✓				
	Ellenőrizze			✓		
ÜZEMANYAG-SZŰRŐ	Tisztítsa meg				✓	
GYUJTÓ GYERTYA	Tisztítsa meg és állítsa be				✓	
SEBESSÉGVÁLTÓ OLAJ	Ellenőrizze a mennyiséget	✓				
SZABAD EMELÉS	Tisztítsa meg és állítsa be					✓
ÜZEMANYAG TARTÁLY ÉS SZŰRŐ	Tisztítsa meg					✓
KAPCSOLÓ KÁBEL	Állítsa be		✓		✓	
GÁZ KÁBEL	Állítsa be					✓
ÉKSZIJ	Állítsa be		✓			
ÜZEMANYAG CSŐ	Ellenőrizze	2 ÉVENTE VAGY A SZÜKSÉG ESETÉN				

### A LÉGSZŰRŐ TISZTÍTÁSA

1. Csavarja le a szárnyas anyát a légszűrő fedeléről és távolítsa el a légszűrő fedelét.
2. Csavarja le a szárnyas anyát a légszűrőről, és távolítsa el a légszűrőt.
3. Távolítsa el a habbetétet a szűrőpapír-betétből.
4. Ellenőrizze mindkét légszűrő betétet, és cserélje ki, ha sérült. Mindig cserélje ki a légszűrő papírbetétjét az előírt időközönként.
5. Ha a légszűrő betéteket újra kell használni, tisztítsa meg.

#### **- Légszűrő papírbetét:**

- Üsse hozzá többször a kemény felülethez a betétet a szennyeződés eltávolításához, vagy fújja át a betétet belülről sűrített levegő sugárral (a nyomás ne haladhatja meg a 30 psi (207 kPa)). Soha ne próbálja kikefélni a szennyeződést, mivel a kefe tovább tolja a szennyeződést a szűrőszálakba.

#### **- Molitan légszűrő betét:**

- Mossa le a betétet meleg szappanos oldatban, öblítse le és hagyja teljesen megszáradni. Vagy tisztítsa meg nem éghető oldószerrel és hagyja megszáradni. Áztassa a szűrőbetétet tiszta motorolajban, és nyomja ki a felesleges olajat. Ha túl sok olaj marad a habszűrő betétben, a motor beindulás után füstöl.

### **ÜZEMANYAG-SZŰRŐ TISZTÍTÁSA**

- Állítsa az üzemanyagszelepet (10) "KI" állásba.
- Távolítsa el az üzemanyag-szűrőt és a tömítőgyűrűt.
- Öblítse le az üzemanyagszűrőt és a tömítőgyűrűt. Alaposan szárítsa meg és szerelje vissza a gépen.
- Állítsa az üzemanyagszelepet (10) "BE" helyzetbe.
- Ellenőrizze nem-e szívárog az üzemanyag.

### **A GYÚJTÓGYERTYA KARBANTARTÁSA**

- Figyelem! Helytelen gyújtógyertya használata károsíthatja a motort.

1. Húzza ki a gyújtógyertya kábelét és távolítsa el a szennyeződések a gyújtógyertya-rekeszből.
2. Távolítsa el a gyújtógyertyát a gyújtógyertya-kulcs segítségével.
3. Ellenőrizze a gyújtógyertyát. Ha a gyújtógyertya elektródjai sérültek, vagy ha a szigetelés megsérült, cserélje ki a gyújtógyertyát.
4. Használjon megfelelő mérőt a szikraköz elektródarés mérésére. A felhúzásnak 0,70–0,80 mm-nek kell lennie. Ha szükséges, állítsa be az elszakadást az oldalsó elektród meghajlásával.
5. Óvatosan csavarja be a gyújtógyertyát kézzel, hogy elkerülje a menet sérülését.
6. A csavarozás után húzza meg a gyújtógyertyát csavarkulccsal az alátét megszorításához.
7. Az eredeti gyújtógyertya újratelepítéséhez az ülést követően húzza meg további 1/8 - 1/4 fordulattal a dugót.
8. Új gyújtógyertya felszerelésekor az ülés után húzza meg további 1/2-os fordulatot.

- **FIGYELEM!** A laza gyújtógyertya túlmelegedhet és megrongálhatja a motort.

A gyújtógyertya túlzott meghúzása károsíthatja a hengerfej menetet.

9. Csatlakoztassa a kábelt a gyújtógyertyához.

### **TENGELYKAPCSOLÓ KÁBEL**

- Mérje meg a tengelykapcsoló kábel hézagját a tengelykapcsoló-vezérlő kar (1) végén.
- A tengelykapcsoló kábel szabad magassága 3 - 8 mm legyen.
- Ha szükséges, lazítsa meg a beállító csavart és állítsa be a tengelykapcsoló kábel hézagját.
- Húzza meg a beállító csavart és ellenőrizze a tengelykapcsoló működését.

### **FOJTÓSZELEP KÁBEL**

- Mérje meg a fojtószelep-kábel szabad magasságát a fojtószelep-szabályozó kar (7) hegyén.
- A fojtószeleptávolságnak 5-10 mm-nek kell lennie.
- Szükség esetén lazítsa meg az állítóanyát és állítsa be a fojtószelep-hézagot.

### **ÉKSZÍJ**

- Mérjük meg az ékszíj hézagját.
- Az ékszíj szabad magassága 60–65 mm legyen (a tengelykapcsoló vezérlőkarja (1) le van nyomva).
- Ha szükséges, állítsa be a távolságot a két tárcsa között, vagy állítsa be a feszítőkábelt az ékszíj szabad magasságának beállításához.

## TÁROLÁS

- Ha hosszú ideig nem használja a gépet, tárolja a következő utasítások szerint. Ez meghosszabbítja a gép élettartamát.

- Öntse ki az üzemanyagot teljesen az üzemanyagtartályból és a porlasztóból.
- Csavarja ki a gyújtógyertyát, és öntsön be egy kis mennyiségű motorolajat a lyukba.
- Finoman húzza meg az indítógombot kétszer vagy háromszor.
- Tisztítsa meg a külső felületet tiszta ruhával.
- Tiszta, száraz helyen tárolandó.

## PROBLÉMÁK MEGOLDÁSA

- Ha a motor nem indul el, ellenőrizze a következőket:

- az üzemanyag mennyiségét az üzemanyagtartályban
- az üzemanyagszelep (10) a "ON" helyzetben van-e
- folyik-e az üzemanyag a porlasztóba
- ellenőrizze a gyújtógyertyát

Ha a probléma továbbra is fennáll, vegye fel a kapcsolatot egy hivatalos szervizközponttal.

## KÖRNYEZETVÉDELEM



A termékeken vagy a kísérő dokumentumokon az áthúzott kerek szemétkosár szimbólum azt jelenti, hogy a használt elektromos és elektronikus termékeket nem szabad hozzáadni a szokásos háztartási hulladékhoz. A megfelelő ártalmatlanítás, hasznosítás és újrahasznosítás érdekében ezeket a termékeket ingyenesen szállíthatja a kijelölt gyűjtőhelyekre. Alternatív megoldásként egyes országokban a termékeket visszaadhatja a helyi kiskereskedőnek, ha ezzel egyenértékű új terméket vásárol. A termék megfelelő ártalmatlanításával segít megőrizni az értékes természeti erőforrásokat, és segít megelőzni

a környezetre és az emberi egészségre gyakorolt esetleges negatív hatásokat, amelyek a nem megfelelő hulladékkezelés eredménye. További részletekért forduljon a helyi hatósághoz vagy a legközelebbi gyűjtőhelyhez. Az ilyen típusú hulladék nem megfelelő ártalmatlanítása a nemzeti előírásoknak megfelelően bírságot szabhat ki.



# WORCRAFT

POWER TOOLS

## Garancialevél/Warranty

Modellszám:	Eladás dátuma:	Eladó aláírása és pecsétje:

Ügyfél neve (cég neve):	Ügyfél címje (Cég címje):

<b>Az ügyfél az aláírásával megerősíti, hogy a készüléket bemutatták és elmagyarázták neki, hogy ismeri a gép üzemeltetésére és használatára vonatkozó utasításokat, valamint hogy a készülék teljesen volt neki kiadva.</b>	Ügyfél aláírása:

## Jegyzések a panszokról – jótálási javítások

A panasz elfogadásának dátuma:	A panasz befejezésének dátuma:	A panasz száma:	Aláírás az átvett jótálási javításról (Jegyzések a jogosulatlan panszról)	Serviztechnikus pecsétje:

### Jótállás feltételek

- A szállító biztosítja a termék jótálását amely szerepel a garancialevelen a feltétellel, hogy a használat és tárolás összhangban lesz a feltételekkel és normákkal, valamint a használati utasítással. A garanciaidő az értékesítés időpontjától kezdődik.  
A jótálási idő a töltőkre 12 hónap.
- A kiterjesztett garanciát 5 éves időszakra nyújtják a feltétellel, hogy a termék bevan írva a hoszab garancia termékek listájára, az utolsó használó a vevő, es nemlesz használva kereskedelmi célokra. A kiterjesztett jótállás rendszeres szervizellenőrzést igényel a szállító hivatalos szervizközpontjában.
- A garancia időtartama meghosszabbodik a termék garanciális idejével mikor a szervizközpontba volt javításba, és a jótállási lapon felvann jegyezve ez az idő. A jótállási igényt a fogyasztó igényelheti egy hivatalos szervizközpontban, a mellékelt "A" szervizközpont lista szerint. A "B" szervizközpontokba csak ojan termékeken végeznek javításokat amelyeket ott adtak ell. A szervizközpontok listáját rendszeresen frissítik a gyártók és az import oldalon: [www.strendpro.sk](http://www.strendpro.sk).
- A Szervizközpontnak a törvényi határidőn belül jótálási javítást kell biztosítania. A panaszkezelés törvényes határideje a panasz kézhezvételét követő napon kezdődik
- Az ingyenes garanciális javítás nem alkalmazható a termék helytelen használatából eredő hibákra, az üzemeltetési utasítás okal elentétben, a nem megfelelő kezelésének, a gép mechanikai károsodásra, az általános mechanikai károsodásra amely általános használatkor keletkezik, az üzemeltető helytelen használatára, természeti katasztrófáknál, a termékkel való illetéktelen beavatkozásnál, a nem megfelelő pótalkatrészek használatánál a nem megfelelő tüzelőanyag használatnál és a látszólagos gépi túlterhelés következtében fellépő hibáknál a felső teljesítmény határ folyamatos túllépése miatt. Az üzemeltető által kezelhető, és a használati utasításban felsorolt tisztítási, karbantartási, gondoskodás és a beállítási munkák nem tartoznak a jótállás hatálya alá.
- Az alkatrészek kopásának elsősorban ojan alkatrészek kopása érthető mind: minden forgó és mozgó alkatrész, vágó rész és burkolat, kapcsok és ékek, fogaskerekek és ékszíjak, láncos fogaskerekek, súrlódás és tengelykapcsoló súrlódó felületek, gumiabroncs futófelületek és rutinszerű karbantartási alkatrészek, mint például: , hidraulikus és olajsűrűk, gyújtógyertyák, olaj- és hűtőfolyadék-kazetták
- A kiterjesztett garanciából kivannak hagyva olyan gépek és berendezések mentesített részeit, amelyeknél az adott gyártó rövidebb garanciát nyújt, mint maga a termék gyártója. Ez a kategória magában foglalja: akkumulátorok, izzók és hasonlók
- A garancia alá tartozó igények igénybevételéhez való jog a termék tulajdonosa, feltéve hogy ezt legkésőbb a jótállási időszak utolsó napján teszi meg.
- A követelések feldolgozása a Polgári Törvénykönyv és a Fogyasztóvédelmi Törvény vonatkozó rendelkezéseinek megfelelően történik.
- A meghosszabbított 5 éves garanciális feltételeknek megfelelő szervizellenőrzést csak rendszeres időközönként, a szállító hivatalos szervizközpontjában lehet elvégezni, és az egyes vizsgálatok közötti időszak nem haladhatja meg a 12 hónapot. Az első szervizvizsgálatot legkésőbb a termék értékesítésének napjától számított 12 hónapon belül kell elvégezni. A szervizvizsgálatokat a naptári év utolsó három és első két hónapjában szervizközpontok végzik. Minden szervizvizsgálatot fel kell jegyezni a jótállási jegyen a szervizközpont ellenőrzésének, aláírásának és bélyegzőjének dátumával. A szervizvizsgálat a gyártó által ajánlott gépellőrzést, a patronok és szűrők cseréjét, a kopott és sérült alkatrészek cseréjét, amelyek a más alkatrészek károsodását, kopását és a gép beállítását érinthetik. A szolgáltatási ellenőrzést és a felhasznált anyagot egy érvényes kiszolgálóközponti árlista szerint kell kiszámítani.

A panasz benyújtásakor a panaszolt köteles benyújtani egy tiszta és teljes terméket, a vásárlás igazolását, vagy egy kitöltött és megerősített garanciajegyet a panszra. A kiterjesztett garancia esetén a szervizvizsgálatok és az egyes tőrak adózási dokumentumait rögzítik.  
Ha a garanciális kártyán a meghosszabbított garanciális feltételek egyikének sem felel meg, a termék 2 év garanciát vállal.

**A JÓTÁLLÁSON BELÜLI ÉS JÓTÁLLÁSON KÍVÜLI SZERVIZT A GYÁRTÓ FELHATALMAZOTT KÉPVISELŐJE VÉGI**

A gyártó felhatalmazott képviselője: Slovakia Trend Export-Import s.r.o., Michalovská 87/1414, 073 01 Sobrance

Fax: (056) 652-2329 Tel: 0915 392 687 E-mail: [servis@slovakia-trend.sk](mailto:servis@slovakia-trend.sk)

**RO ROMÂNĂ****CULTIVATOR PE BENZINĂ****UTILIZAREA PENTRU CARE A FOST CONCEPUT**

Cultivatorul pe benzină este potrivit pentru cultivarea solului nisipos și argilos dintr-o bază de sere de legume și teren uscat. Pentru terenuri pline de buruieni și rădăcini adânci, îndepărtați buruienile înainte de a utiliza cultivatorul pentru a cultiva pământul. Nu este conceput pentru uz comercial.











**SPECIFICAȚII TEHNICE**

Model	WPLM112		
	Motor	Cultivator	
Model motor	CBS210F	Dimensiuni (L x W x H)	810 x 380 x 760mm
Tip	4 timpi, 1 cilindru, OHV, răcit cu aer forțat	G.B / G.N (kg)	80 / 84 KG
Deplasare	212cc	Sistem de transmisie	Curea+lant
Alezaj x cursă	70x55mm	Gama de aplicare pentru arat (mm)	700-1000
Rata de compresie	8.5 : 1	Adâncime pentru arat (mm)	150-250
Putere max. (HP/rpm)	7.5 HP / 3600	Nivel presiune acustică	LpA=85 dB(A), K=3 dB(A)
Putere nominală (HP/rpm)	7 HP / 3600	Nivel presiune acustică	LpA=96 dB(A), K=3 dB(A)
Cuplu maxim (N.M)	12.5 / 2500	Vibrație LwA	LwA=6,5m/s <sup>2</sup> , k=1,5m/s <sup>2</sup>
Sistem de aprindere	Tranzistor magnetou		
Sistem de pornire	Pornire manual		
Capacitate ulei	0.6 L		
Capacitate rezervor combustibil	3.6 / 6 L		

**DESCRIEREA MAȘINII**

1	Manetă frână	12	Apărătoare
2	Bară de schimb	13	Starter recul
3	Bară mâner	14	Regulator adâncime
4	Cablu frână	15	Lame
5	Clemă cablu	16	Buton de reglare a înălțimii mânerului
6	Amortizor	17	Roată
7	Manetă accelerație	18	Capac de adăugare a uleiului de motor
8	Rezervor combustibil	19	Capac de adăugare a uleiului de transmisie
9	Capac combustibil	20	Bujie
10	Supapă combustibil	21	Capac curea
11	Manetă de șoc		

**EXPLICAREA SIMBOLURILOR**

	Citiți manualul de instrucțiuni.		Nu folosiți gardul în ploaie și nu lăsați-l în aer liber când plouă.
	Aveți grijă ca trecătorii să nu fie răniți de obiecte străine aruncate de la mașină. Avertisment: păstrați o distanță sigură față de mașină în timpul funcționării.		Instrumente rotative! Lama de sapă se oprește după o perioadă după oprirea motorului.
	Purtați ochelari și căști de protecție.		Se recomandă purtarea încălțămintei de protecție.
	Purtați mănuși		Fumatul interzis
	Țineți departe de flacără deschisă		În conformitate cu standardele esențiale de siguranță ale directivelor europene aplicabile

**SIGURANȚA**

**Avertismente generale privind siguranța sculelor electrice Citiți toate avertismentele și toate instrucțiunile de siguranță.** Nerespectarea avertismentelor și a instrucțiunilor poate duce la șoc electric, incendiu și / sau vătămări grave.

•  Nu lăsați niciodată copiii sau persoanele care nu cunosc aceste instrucțiuni să utilizeze mașina. Reglementările locale pot restricționa vârsta operatorului. Atunci când nu este în uz, nu depozitați mașina la îndemâna copiilor.

Păstrați toate avertismentele și instrucțiunile pentru referințe ulterioare.

## Operarea

cu excepția cazului în care au primit o supraveghere sau instrucțiuni privind utilizarea mașinii de către o persoană responsabilă pentru siguranța acestora. Copiii trebuie supravegheați pentru a vă asigura că nu se joacă cu mașina.

- Niciodată nu folosiți mașina în timp ce oamenii, în special copiii sau animalele de companie, sunt în apropiere. Apa care intră într-o sculă electrică va crește riscul de electrocutare.
- Operatorul sau utilizatorul este responsabil pentru accidente sau pericole care apar la alte persoane sau bunurile lor.
- Alte persoane și animale ar trebui să rămână la o distanță de 3 metri sau mai mult atunci când aparatul este în uz. Operatorul este responsabil pentru terțe persoane în zona de lucru.
- Folosiți mașina numai în lumina zilei sau în lumină artificială bună.
- Nu folosiți niciodată produsul atunci când sunteți obosit, bolnav sau sub influența alcoolului, a drogurilor sau a medicamentului.
- Evitați să folosiți mașina în condiții meteorologice nefavorabile, mai ales când există riscul de fulgere.
- Atunci când folosiți această sculă, purtați îmbrăcăminte de protecție în partea superioară a corpului și membre.
- Nu folosiți mașina dacă sunteți desculți sau purtați sandale deschise, purtați întotdeauna încălțăminte de protecție și pantaloni lungi.
- Nereușita de a împiedica îmbrăcăminte largă să fie trasă în admisia de aer poate duce la vătămări corporale.
- Verificați cu atenție zona în care trebuie utilizată mașina și îndepărtați toate firele și alte obiecte străine.

## REGULI SUPPLEMENTARE DE SIGURANȚĂ PENTRU CULTIVATORI

Pentru siguranța dvs. și siguranța altora, vă rugăm să acordați o atenție specială acestor măsuri de precauție

- Acest cultivator este proiectat pentru a oferi un serviciu sigur și de încredere dacă este operat conform instrucțiunilor.
- Citiți și înțelegeți manualul proprietarului înainte de a folosi cultivatorul. Nerespectarea acestui lucru poate duce la vătămări corporale sau daune ale echipamentului.
- Gazul de eșapament conține monoxid de carbon otrăvitor.
- Nu operați niciodată cultivatorul într-o zonă închisă.
- Asigurați o ventilație adecvată.
- Dacă este instalat un sistem de ventilație, asigurați-vă că respectați regulile de siguranță aplicabile.
- Piesele rotative sunt ascuțite și se rotesc cu viteză mare. Contactul accidental poate provoca vătămări grave.
- Țineți-vă mâinile și picioarele departe de piese în timp ce motorul funcționează.
- Opriți motorul și dezactivați ambreiajul înainte de inspecția sau întreținerea dinților.
- Deconectați bujia pentru a preveni pornirea accidentală. Purtați mănuși groase pentru a vă proteja mâinile atunci când curățați pânze sau când inspecți sau înlocuiți dinții.

## Responsabilitatea operatorului

- Păstrați cultivatorul în stare bună de funcționare. Exploatarea unui cultivator în condiții precare sau îndoielnice poate duce la vătămări grave.
- Asigurați-vă că toate dispozitivele de siguranță funcționează și că etichetele de avertizare sunt la locul lor. Aceste articole sunt instalate pentru siguranța dumneavoastră.
- Asigurați-vă că capacele de siguranță (capacul ventilatorului, capacul starterului de recul) sunt în poziție.
- Învățați cum să opriți rapid motorul și dinții în caz de urgență. Înțelegeți utilizarea tuturor controalelor.
- Țineți ferm ghidonul. Acestea pot avea tendința să se ridice în timpul cuplării ambreiajului
- Permitea oricui să opereze acest cultivator fără o pregătire corespunzătoare poate duce la vătămări. • Purtați încălțăminte rezistentă, cu acoperire completă, folosind acest cultivator desculț sau cu încălțăminte sau sandale cu vârful deschis, crește riscul de vătămare.

- Această mașină nu este destinată utilizării de către persoane (inclusiv copii) cu capacități fizice, senzoriale sau mentale reduse sau fără experiență și cunoștințe,

- Îmbrăcați-vă rezonabil. Îmbrăcăminte largă poate fi prinsă în piese mobile, crescând riscul de rănire.
- Fiți atenți! Exploatarea acestui cultivator atunci când sunteți obosit, bolnav sau sub influența alcoolului sau a drogurilor poate duce la vătămări grave.
- Țineți toate persoanele și animalele de companie departe de zona de lucru.
- Asigurați-vă că bara de tracțiune este pe locul său și reglată corect.

## Siguranța copiilor

- Țineți copiii în interior și supravegheați-i în permanență, în timp ce în apropiere se folosesc echipamente electrice exterioare. Copiii mici se mișcă repede și sunt atrași mai ales de dinții și activitatea de prelucrare.
- Nu presupuneți niciodată că copiii vor rămâne acolo unde i-ați văzut ultima dată, fiți atenți și opriți cultivatorul dacă copiii intră în zonă.
- Nu trebuie niciodată permis copiilor să opereze cultivatorul, chiar și sub supravegherea adulților.

## Risc de proiectare a obiectelor

- Obiectele lovite de dinții rotativi pot fi aruncate de la cultivator cu o forță mare și pot provoca vătămări grave.
- Înainte de arat, curățați zona de arat de bețe, pietre mari, sârmă, sticlă, etc. Arați doar în lumina zilei.
- Piese aruncate de pe dinții uzați sau deteriorați pot provoca vătămări grave. Verificați întotdeauna dinții înainte de a utiliza cultivatorul.

## Risc de incendiu și arsuri

- Benzina este extrem de inflamabilă, iar vaporii de benzină pot exploda.
- Aveți grijă atunci când manipulați benzină. Nu păstrați benzina la îndemâna copiilor.
- Realimentați într-o zonă bine ventilată cu motorul oprit.
- Lăsați motorul să se răcească înainte de realimentare. Vaporii de combustibil sau combustibilul vărsat pot fi aprinși.
- Motorul și sistemul de evacuare devin foarte fierbinți în timpul funcționării și rămân fierbinți un timp după oprire. Contactul cu componentele motorului fierbinte poate provoca arsuri și poate aprinde unele materiale.
- Evitați să atingeți un motor fierbinte sau un sistem de evacuare.
- Lăsați motorul să se răcească înainte de a efectua întreținerea sau depozitarea cultivatorului în interior.

## Pericol de intoxicare cu monoxid de carbon

- Fumul de evacuare conține monoxid de carbon toxic, un gaz incolor și inodor. Inhalarea fumului de eșapament poate provoca pierderea cunoștinței și poate duce la deces
- Dacă rulați motorul într-o zonă închisă sau chiar parțial închisă, aerul pe care îl respirați poate conține o cantitate periculoasă de gaz de evacuare. Pentru a împiedica acumularea gazelor de eșapament, asigurați o ventilație adecvată.

## Operarea pe versanți

- Când arați pe versanți, mențineți rezervorul de combustibil mai puțin de jumătate plin pentru a minimiza deversarea combustibilului.
- Arați de-a lungul pantei (la intervale egale) și nu în sus și în jos.
- Fiți foarte atenți când schimbați direcția cultivatorului pe o pantă.
- Nu folosiți cultivatorul pe o pantă mai mare de 10 °. Unghiul maxim pentru lucru sigur (așa cum se arată) este doar în scopuri de referință și ar trebui să fie determinat în funcție de tipul de sculă.
- Înainte de a porni motorul, verificați dacă cultivatorul nu este deteriorat și este în stare bună. Pentru siguranța dvs. și siguranța altora, aveți grijă extremă atunci când utilizați cultivator în susul și în josul unui deal.

## AVERTISMENTE DE SIGURANȚĂ PRIVIND BENZINA

AVERTISMENT: Aveți grijă suplimentară la manipularea combustibililor. Sunt inflamabile și vaporii sunt explozivi. Trebuie respectate următoarele puncte.

- Folosiți doar un recipient omologat.
- Nu scoateți niciodată capacul de combustibil și nici nu adăugați combustibil cu sursa de alimentare funcțională. Lăsați componentele de evacuare ale motorului să se răcească înainte de realimentare.
- Nu fumați.

- Nu alimentați niciodată mașina în interior.
- Nu depozitați niciodată mașina sau recipientele de combustibil în interior, unde există o flacără deschisă, cum ar fi un încălzitor de apă.
- În caz de vărsare de combustibil, nu încercați să porniți sursa de alimentare, ci îndepărtați mașina de zona deversată înainte de pornire.
- Înlocuiți și strângeți întotdeauna capacul de combustibil după realimentare.
- Dacă rezervorul este scurs, acest lucru trebuie făcut în exterior.

## DESPACHETAREA (a se vedea fig. 2)

**AVERTISMENT Materialele de ambalare nu sunt jucării! Copiii nu trebuie să se joace cu pungi de plastic! Există pericolul de sufocare!**

- Îndepărtați toate materialele de ambalare.
- Îndepărtați ambalajele rămase și inserțiile de ambalare (dacă sunt incluse).
- Verificați dacă conținutul pachetului este complet.
- Verificați dacă aparatul, cablul de alimentare, fișa de alimentare și toate accesoriile sunt deteriorate în timpul transportului.
- Păstrați materialele de ambalare pe cât posibil până la sfârșitul perioadei de garanție. Apoi duceți-le la sistemul dvs. local de eliminare a deșeurilor.

1. Folosiți o cheie hexagonală de 5 mm furnizată pentru a deșuruba șuruburile hexagonale pe cele patru colțuri ale suportului.
2. Folosiți cheia furnizată pentru a demonta șuruburile prezentate în linia de cerc roșie din pic.2.
3. Scoateți cultivatorul și toate celelalte componente, vă rugăm să verificați toate articolele în conformitate cu listele de mai jos.

1 x Cultivator

2 x Roți

1 x Roată frontală

1 x Regulator de viteză

1 x Apărătoare stânga

1 x Apărătoare dreapta

1 x Suport spate apărătoare

1 x Schimbător

Cutia de accesorii nr. 1

4 x Arbore lamă

12 x Lamă stânga

12 x Lamă dreapta

Cutia de accesorii nr. 2

1 x Cutie de scule

1 x Manual

1 x Pungă standard pentru piese

1 x Plug pe o singură parte

## ASAMBLAREA

### Asamblarea roților de transport (a se vedea fig.3)

Furnizorul cultivatorului furnizează două roți care nu necesită întreținere pentru transport.

Atenție: când asamblați roțile din stânga și dreapta, vă rugăm să acordați multă atenție indicațiilor.

Asamblarea roții din stânga

Folosind șuruburile M10x25mm și șaiba Ø10mm pentru a asambla suportul roții stângi la roata din stânga. A se vedea acțiunea 1 din fig. 3.

Asamblarea roții din dreapta

Folosind șuruburile M10x25mm și șaiba Ø10mm pentru a asambla suportul roții din dreapta la roata dreaptă. A se vedea acțiunea 2 din fig. 3.

Asamblarea roții din stânga și dreapta la cultivator

Aliniați coloana suportului roții cu axul și introduceți-o.

Aliniați găurile între coloană și ax, apoi introduceți știftul de blocare Ø8x40mm, apoi fixați-l cu o clemă de tip R Ø2mm. A se vedea acțiunea 3.

### Asamblarea colierului de conectare și a regulatorului de adâncime (a se vedea fig. 4)

1. Puneți suportul de conectare pe blocul de oțel de tip U și aliniați orificiile între ele.

2. Introduceți arborele fișe în orificiul de sus.

3. Folosind o clemă de tip R Ø3.5mm pentru a fixa arborele de pe acesta.

4. Puneți regulatorul de adâncime prin fanta de capăt a suportului de conectare și conectați un ax de Ø8mm la orificiile alinate după cum doriți. Apoi folosiți o clemă de tip Ø2mm R pentru a fixa știftul arborelui pe locul respectiv.

Asamblarea suportului mânerului de funcționare (a se vedea fig. 5)

1. Puneți mânerul de funcționare pe cultivator și aliniați găurile.

2. Puneți succesiv blocul de locație, șaibă cu arc Ø14mm

1. Montați împreună arborele secundar stâng și cel stâng împreună.

Folosiți știftul arborelui M8x40mm și clemă Ø2mm R pentru a-l fixa. A se vedea fig. 9A.

2. Folosind șurubul M8x25mm, șaiba cu arc Ø 8mm și piulița M8 pentru blocarea și fixarea lamelor. Acordați mai multă atenție locației între prima direcție a lamei și arborele lamei. A se vedea fig. 9B.

pe ea și mânerul de blocare pe mânerul de operare. Și apoi fixați-l.

Asamblarea schimbătorului (a se vedea fig. 6)

1. Aliniați bara schimbătorului și maneta schimbătorului pe cultivator, apoi conectați-le.

2. Aliniați găurile între cele două părți.

3. Introduceți știftul arborelui și fixați-l cu o clemă de tip R.

Asamblarea roții față (a se vedea fig. 7)

1. Puneți roata din față pe suportul din față al cultivatorului.

2. Aliniați găurile între cele două părți.

3. Introduceți arborele (a) cu șaiba plată (b) prin orificii

4. Fixați arborele cu clemă de tip R (d).

5. Agățați arcul între doi arbori, astfel încât roata față poate fi reglată pentru a fi așezată în trei fante după cum doriți. Pur și simplu trageți-l și eliberați-l.

Asamblarea apărătorii din stânga și dreapta (a se vedea fig.8)

1. Introduceți bușele anti-vibrații din cauciuc (a) și șaibele (b) în orificiile apărătorilor.

2. Folosind șuruburile M6x20mm (c) și piulița M6 (d) pentru a monta apărătoarele pe cultivator conform imaginii din fig. 8.3.

Puneți suportul de protecție spate (f) pe partea inferioară a apărătorului, așa cum se arată în poza 8.

4. Folosind șurubul M6x12mm (e) și piulița M6 (9) pentru a le bloca și fixa împreună.

Asamblarea lamelor (a se vedea fig.9)

Mașina este echipată cu două lame de set, stânga și dreapta.

Scoateți toate lamele și accesoriile din ambalaj.

3. Pentru a asambla lama dreaptă, faceți aceiași pași ca în partea stângă. Acordați mai multă atenție locației dintre prima direcție a lamei și arborele lamelor. A se vedea fig. 9C

4. După ce ați asamblat lama stânga și dreapta, verificați din nou. Ansamblul lamei stânga și dreapta trebuie să fie în oglindă.

## OPERAREA

## AVERTISMENT IMPORTANT!

Prima utilizare: adăugați mai întâi uleiul de transmisie și, după aceea, puneți adăuga ulei de motor.

### Adăugați sau verificați uleiul de transmisie.

Puneți cultivatorul pe o suprafață plană și îndepărtați capacul de umplere a uleiului de transmisie. Uleiul trebuie să fie la nivel cu marginea inferioară a orificiului de umplere a uleiului. Adăugați ulei de transmisie de înaltă calitate GL-4/5 75W-90 ulei dacă nivelul este scăzut. Când completați pentru prima dată, veți avea nevoie de 1,2 l de ulei de transmisie.

### Adăugați sau verificați nivelul uleiului

Scoateți capacul / joa filtrului de ulei și ștergeți-l cu o cârpă uscată. Introduceți capacul / garnitura de umplere în gâtul umpluturii de ulei, dar nu-l înșurubați, apoi scoateți-l pentru a verifica nivelul uleiului. Dacă nivelul uleiului este aproape sau sub limita limită inferioară a jojei, completați cu ulei auto SAE10W-30 în patru timpi până la limita superioară. Nu supraîncărcați. Reinstalați capacul de umplere a uleiului / joa. Când completați pentru prima dată veți avea nevoie de 0,6 l de ulei de motor.

### Adăugați combustibil în rezervorul de combustibil

Scoateți capacul rezervorului de combustibil  
Folosiți benzină fără plumb sau combustibil E10  
Utilizați o pâlnie adecvată pentru a adăuga combustibilul la rezervorul de combustibil al motoarelor. Nu vărsați niciun combustibil și nici nu reumpleți rezervorul.

### Pre-inspecția-prima inspecție-inspecția la pornire

**IMPORTANT!** Motorul poate fi avariat grav dacă este pornit fără ulei. Verificați întotdeauna nivelul uleiului înainte de utilizare. Mașina trebuie să stea pe sol la nivel.

- Asigurați-vă că toate protecțiile de siguranță sunt în poziție și că toate piulițele și șuruburile sunt sigure.
  - Verificați nivelul uleiului din carterul motorului.
  - Verificați curățenia filtrului de aer.
  - Verificați alimentarea cu combustibil. Nu umpleți complet rezervorul de benzină, lăsați spațiul pentru extinderea combustibilului.
  - Asigurați-vă că firul bujiei este atașat și bujia este strânsă.
  - Verificați poziția pârghiei regulatorului de adâncime.
  - Examinați motorul de dedesubt și în jurul motorului pentru a detecta scurgerile de ulei sau combustibil.
  - Verificați etanșeitarea furtunurilor de combustibil.
  - Verificați să nu existe semne de avarie a motorului.
  - Îndepărtați resturile excesive din zona amortizorului și a demarorului
- AVERTISMENT** Mașina este echipată cu aparate de protecție. Motorul nu poate fi pornit niciodată fără el sau cu ajutorul unor aparate deteriorate.

### Pornirea motorului

- Mutați maneta supapei de combustibil în poziția „ON”
  - Asigurați-vă că maneta ambreiajului este decuplată.
  - Când porniți motorul rece, rotiți maneta șocului în poziția „N”,
  - Când porniți motorul cald, rotiți maneta de șoc în poziția „H”.
- Stând în spatele unității, trageți ușor funia de pornire până când simțiți rezistență, apoi trageți repede.
- Întoarceți ușor funia demarorului.
  - Când ați terminat de cultivat, repuneți maneta de combustibil în poziția „OFF”.

### Aratul

- Roata față în sus: scoateți știftul de blocare și puneți știftul de blocare în a doua poziție de blocare.
- Porniți motorul ca mai sus. Lăsați motorul să funcționeze câteva minute să se încălzească înainte de utilizare.
- Strângeți mânerul ambreiajului și mențineți-l prins, lamele sau roțile se vor roti și mașina va merge înainte.
- Eliberați mânerul ambreiajului pentru a opri lamele sau roțile.
- Schimbați maneta de la dreapta la stânga, respectiv, de la viteză scăzută, viteză ridicată, viteză neutră și retur.
- Când schimbați vitezele, eliberați mai întâi maneta ambreiajului pentru a opri mișcarea mașinii. Apoi deplasați maneta schimbătorului spre stânga sau spre dreapta până când atingeți viteza de schimbare a țintei. În cele din urmă, apăsați în jos maneta ambreiajului și mașina se mișcă din nou în viteză corespunzătoare.
- Mânerul poate fi setat în aproape toate direcțiile posibile și face mașina mai confortabilă pentru lucru. : dacă solul este fixat pe lama de sapa, nu încercați să-l îndepărtați înainte să:
- Eliberați maneta ambreiajului
- Opriți motorul
- Deconectați cablul bujiei.
- Așteptați până la 30 de minute după utilizare pentru a permite răcirea motorului.
- Nu puneți mâna în lama sapei.

### După utilizare

- Verificați dacă există piese libere sau deteriorate. Dacă este necesar, schimbați piesele deteriorate.
- Strângeți șuruburile și piulițele desfăcute.
- Curățați ambele lame.
- Puneți maneta supapei de combustibil în poziția „OFF”.
- Deconectați cablul bujiei.

## ÎNTREȚINEREA



### Motorul trebuie oprit înainte de a efectua reglaje.

Menținerea cultivatorului în condiții de funcționare optimă îi va prelungi viața și vă va ajuta să obțineți performanțe optime. Vă rugăm să citiți acest program normal de întreținere și să luați în considerare intervalele de operare recomandate pentru a prelungi durata de viață a unității dumneavoastră.

Operațiune de întreținere		La fiecare utilizare	Primele 5 ore	La fiecare 25 de ore sau anual	La fiecare 50 de ore sau anual	În fiecare an
Ulei de motor	Verificați nivelul	√				
	Schimbați		√		√	
Filtru de aer	Verificați	√				
	Curățați			√	√	
	Înlocuiți					√
Filtru de combustibil	Verificați	√				
	Schimbați					√
Bujia	Verificați				√	
	Înlocuiți					√

1) Este nevoie de întreținere mai frecventă când este folosit în zone cu praf.

2) Schimbați uleiul la fiecare 25 de ore când este folosit în sarcină mare sau în atmosfere cu temperaturi ridicate.

## DEPOZITAREA

Pregătirea pentru depozitare

Urmați pașii de mai jos pentru a pregăti cultivatorul pentru depozitare.

- Protejați roțile și osiile de rugină:
- Scurgeți complet sistemul de combustibil, porniți motorul și lăsați-l să funcționeze până când se oprește din cauza lipsei de combustibil sau adăugați stabilizator de combustibil pentru a împiedica combustibilul să nu mai poată fi utilizat în perioada de stocare prelungită.
- În timp ce motorul este încă cald, scurgeți uleiul din motor. Adăugați ulei proaspăt de tipul recomandat.
- Curățați suprafețele externe, motorul și ventilatorul de răcire.
- Scoateți bujia, turnați cca. 30 ml ulei SAE 30 în orificiul bujiei.
- Trageți cablul de pornire încet de câteva ori pentru a distribui uleiul uniform în zona chiulasei.
- Reinstalați bujia.
- Transportați unitatea într-un loc de depozitare adecvat. Dacă ați ales să utilizați un stabilizator de combustibil și nu ați scurs sistemul de combustibil, urmați toate instrucțiunile de siguranță și precauțiile de depozitare din acest manual pentru a preveni posibilitatea unui incendiu din cauza aprinderii vaporilor de benzină. Nu uitați, vaporii de benzină se pot deplasa către surse îndepărtate de aprindere și aprindere, provocând explozii și incendii.
- Dacă există posibilitatea unei utilizări neautorizate sau a unei încălcări, scoateți bujia și depozitați-o într-un loc sigur înainte de a depozita unitatea cultivatoare. Asigurați-vă că ați obturat orificiul bujiei pentru a împiedica pătrunderea materialelor străine.

## PROTEJAREA MEDIULUI



Pentru a preveni deteriorarea mașinii în timpul transportului, aceasta este livrată într-un ambalaj rezistent. Majoritatea materialelor de ambalare pot fi reciclate. Duceți aceste materiale la locațiile corespunzătoare de reciclare. Duceți mașinile nedorite la distribuitorul local. Aici vor fi eliminate într-un mod sigur pentru mediu.

Aparatele electrice aruncate sunt reciclabile și nu ar trebui aruncate în deșeurile menajere! Vă rugăm să ne susțineți activ în conservarea resurselor și protejarea mediului prin returnarea acestui aparat în centrele de colectare (dacă sunt disponibile).

## DECLARAȚIE DE CONFORMITATE

Declarăm pe proprie răspundere că acest produs este în conformitate cu următoarele standarde sau documente standardizate: EN60335-1: 2012; EN709: 1997 + A4; EN62233: 2008; EN55014-1: 2006 + A1 + A2; EN55014-2: 1997 + A1 + A2; EN61000-3-2: 2006 + A1 + A2; EN61000-3-2: 2006 + A1 + A2; EN61000-3-3: 2013; în conformitate cu reglementările 2006/42 / EEC, 2014/30 / EEC. ZGOMOT / VIBRAȚIE Măsurat în conformitate cu Directiva UE privind zgomotul 2004/14 / CE și 2005/88 / CE, nivelul de presiune scustică al acestei scule este <68,7 dB (A), iar nivelul de putere acustică este <93 dB (A).

## CUTIA DE VITEZE Descriere detaliată pentru WPLM112

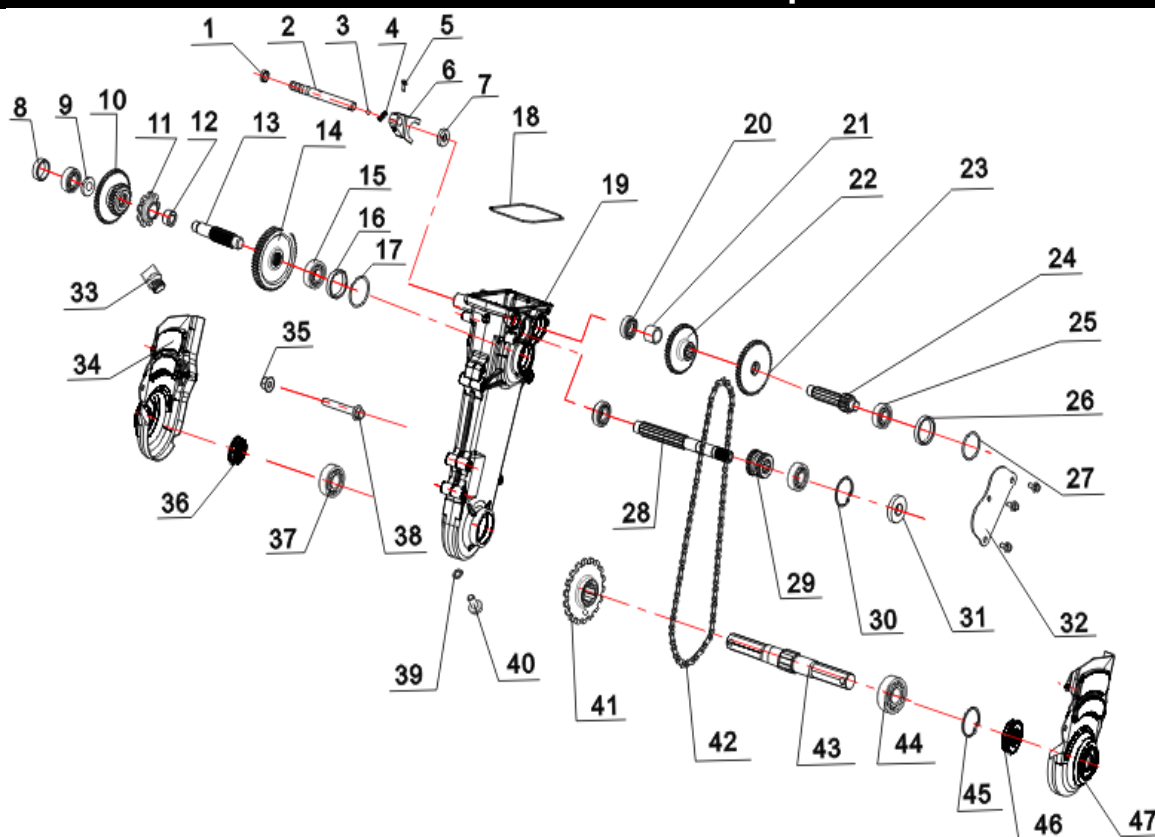

Nr. articol	Descriere	Cant.
1	Mănușă anti-praf $\phi 13 \times \phi 16 \times 5.5$	1
2	Arbore furcă	1
3	Coloană de oțel $\phi 6.3$	1
4	Arc furcă	1
5	Bolț cu placă M6*16	4
6	Furcă	1
7	Garnitură de ulei $\phi 12 \times \phi 22 \times 6$	1
8	Mănușă anti-praf $\phi 24 \times \phi 28 \times 6$	3
9		1
10	Angrenaj dublu marșarier	1
11	Pinion de antrenare	1
12	Bucșă	1
13	Arbore de antrenare	1
14	Angrenaj	1
15	Rulment 6203	1
16	Șaibă de reținere	1

Nr. articol	Descriere	Cant.
17	Inel O	1
18		1
19	Cutie de viteze	1
20	Rulment 6002	2
21	Contra- arbore cu piuliță	1
22	Contra-arbore angrenaj mic	1
23	Contra-arbore angrenaj mare	1
24	Contra-arbore	1
25	Rulment 6202	3
26	Șaibă de reținere $\phi 35 \times \phi 30 \times 6.5$	1
27	Inel o $\phi 40 \times 2.5$	1
28	Arbore principal	1
29	Arbore principal angrenaj dublu	1
30	Șaibă elastică $\phi 35$	1
31	Garnitură de ulei $\phi 15 \times \phi 35 \times 7$	1
32	Placă garnitură de ulei	1

Nr. articol	Descriere	Cant.
33	Dop ulei	1
34	Protector dreapta	1
35	Piuliță cu placă M8	1
36	Garnitură de ulei	1
37	Rulment 6005	1
38	Șurub cu placă M8*60	1
39	Garnitură de aluminiu	1
40	Șurub de scurgere M10*10*1.25	1
41	Pinion de antrenare	1
42	Lanț	1
43	Arbore hexagonal ieșire	1
44	Rulment 6205	1
45	Șaibă elastic internă $\phi 52$	1
46	Garnitură de ulei $25 \times 52 \times 13$	1
47	Protector stânga	1



## Ansamblu apărătoare de noroi Descriere detaliată pentru WPLM112

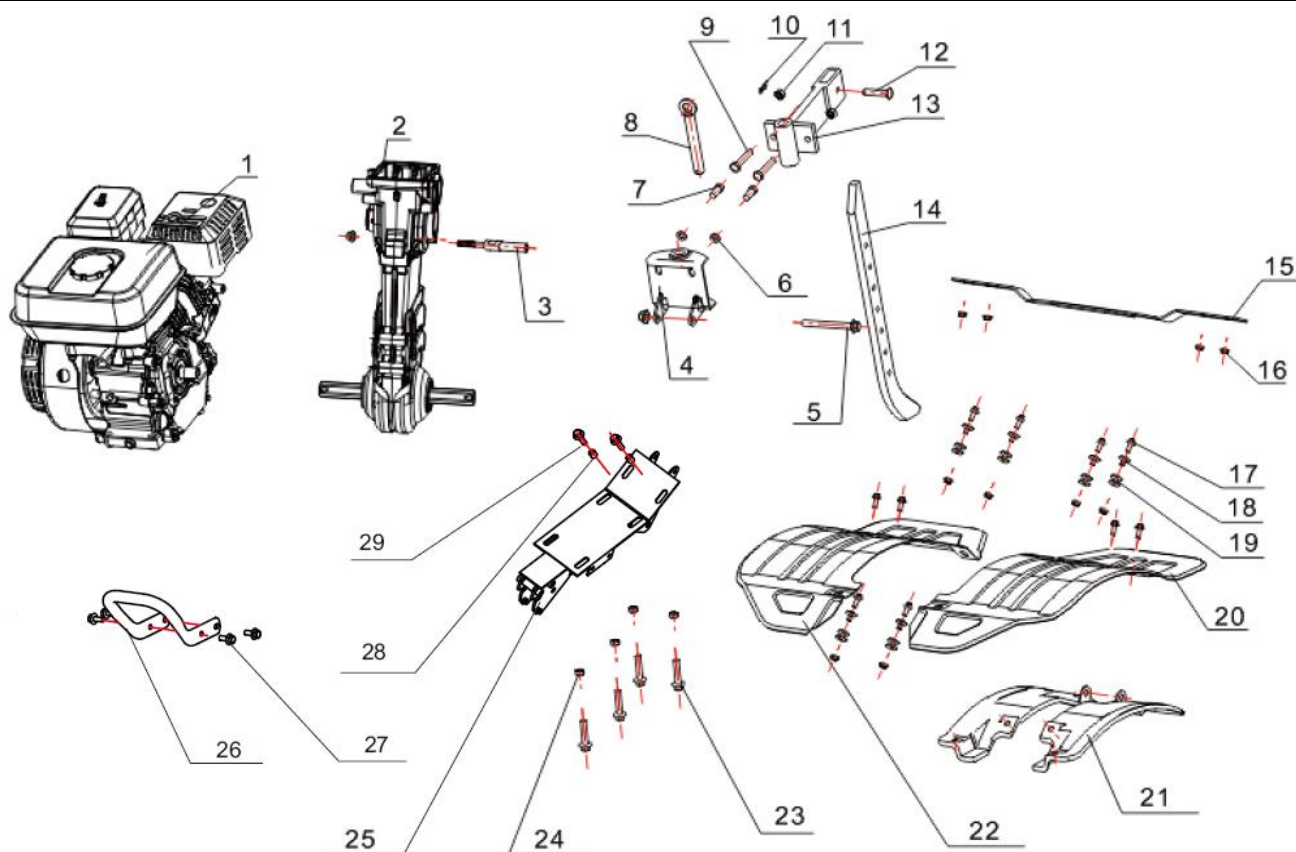

Nr. articol	Nr. articol	Cant.
1	motor	1
2		1
3	Tampon de tensiune	1
4	Cuplaj	1
5	Placă șurub M10*85*1.25	1
6		4
7	Șurub hexagonal M8*25	2
8	Ax mare	1
9	Șurub hexagonal M10*55	2
10	Șurub tip B 2*38	1
11	Piuliță M10	2
12	Pin cu gaură tip B $\phi 8 \times 40$	1
13	Conector controller viteză	1
14	Controler viteză	1
15	Suport spate apărătoare noroi	1

Nr. articol	Nr. articol	Cant.
16	piuliță M6	10
17	Șurub cu placă M6*20	10
18	Bucșă ridicare apărătoare noroi	6
19	Mănușă apărătoare noroi	6
20	Apărătoare noroi stânga	1
21	Apărătoare noroi interioară	1
22	Apărătoare noroi dreapta	1
23	Șurub cu placă M8*35	4
24	Piuliță M8	7
25	Suport motor	1
26	Amortizor	1
27	Șurub cu placă M8*16	4
28	Bucșă apărătoare noroi	2
29	Șuruburi	2

## Ansamblu roată față Descriere detaliată pentru WPLM112

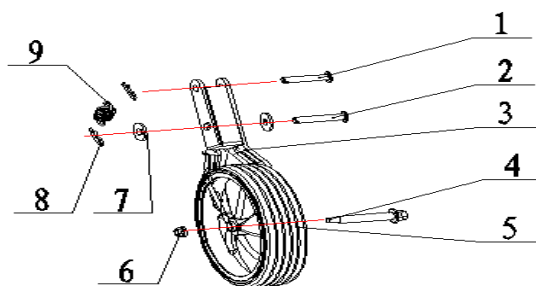

ITEM	DESCRIERE	CANT.
1	Fus arbore	1
2	Fus arbore cu gaură tip B - GB/T882-2008-10*50	2
3	Suport roată față	1
4	Șurub --φ12*M8	1
5	Roată față	1

ITEM	DESCRIERE	CANT.
6	Piuliță -GB/T 6187.1-2000-M8	1
7	Șaibă plată φ10*φ30*2	4
8	Șurub B	2
9	Arc roată față	1

## Ansamblu curea Descriere detaliată WPLM112

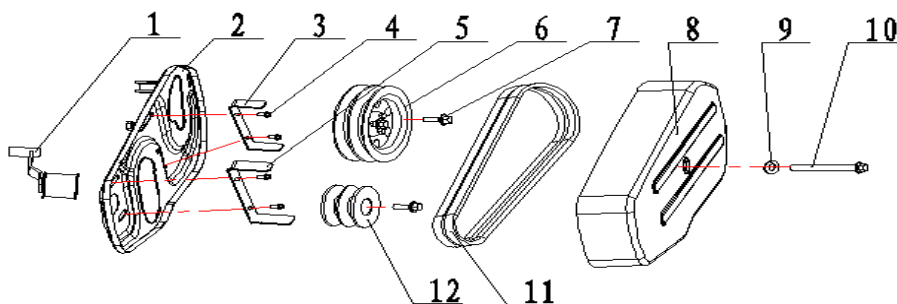

Item	Descriere	Cant.
1	Scripete de tensiune	1
2	Placă de antrenare	1
3	Întinzător C	1
4	Șurub cu placă M8*16	4
5	Întinzător A	1
6	Scripete de tensiune	1

Item	Descriere	Cant.
7	Șurub cu placă M8*20	2
8	Capac cura	1
9		1
10	Șurub cu placă M10*85	1
11	Curea /17*914Li	2
12	Scripete de acționare	1

## Ansamblu mâner Descriere detaliată WPLM112

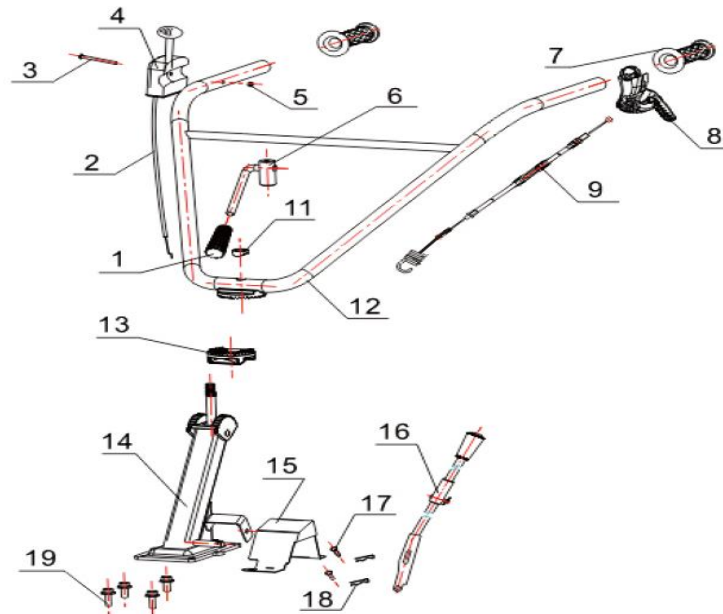

Item	Descriere	Cant.
1	Mănușă mâner	1
2	Funie accelerație	1
3	Șurub M6*50	1
4	Comutator accelerație	1
5	Piuliță M6	1
6	Mâner de blocare cotieră	1
7	Mănușă cotieră	2
8	Mâner ambreiaj	1
9	Funie ambreiaj	1

Item	Descriere	Cant.
11	Bucșă blocare cotieră	1
12	Cotieră	1
13	Placă disc dințat reglabilă	1
14	Suport cotieră	1
15	Capac schimbător	1
16	Schimbător	1
17	Ax cu gaură tip B $\phi 5 \times 25$	2
18	Ax cu gaură tip B 1.2*27	2
19	Șurub cu placă M8*25	4

## Ansamblu cauciuc Descriere detaliată pentru WPLM112

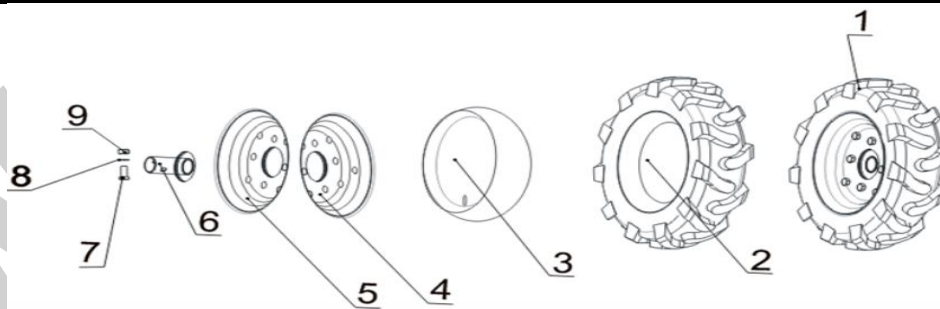

Item	Descriere	Cant.
1	Ansamblu cauciuc stânga	1
	Ansamblu cauciuc dreapta	1
2	Cauciuc exterior	1
3	Țeavă interioară	1
4	Jantă toată stânga	1

Item	Descriere	Cant.
5	Jantă roată dreapta	1
6	Arbore roată	2
7	Șurub cu placă M10*25	8
8	Garnitură cu arc $\phi 10$	8
9	Piuliță M10	8

## Ansamblu lama "Pubert" Descriere detaliată pentru WPLM112

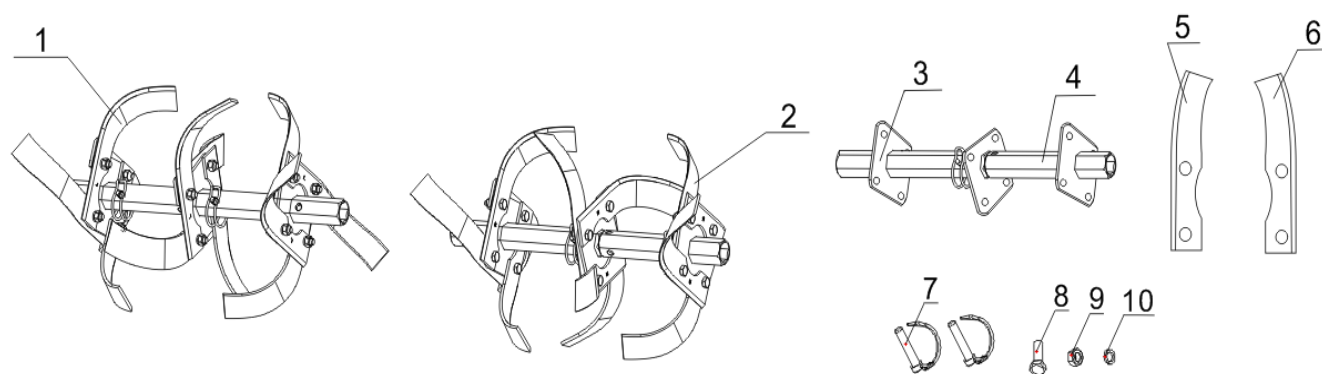

ITEM	DESCRIERE	CANT.
1	Ansamblu dreapta lame teren uscat (4 buc*3grup,2+1)	1
2	Ansamblu stânga lame teren uscat (4 buc*3grup,2+1)	1
3	Arbore principal	2
4	Arbore suplimentar	2
5	Lama stânga	12
6	Lama dreapta	12
7	Ax cu gaură tip B $\phi 8 \times 40$	4
8	Șurub cu placă M8*25	24
9	Piuliță M8	24
10	Garnitură cu arc $\phi 8$	24

# WORCRAFT

POWER TOOLS

## Lista de garanție / Warranty

Numărul de fabricație:	Data vânzării:	Semnătura și ștampila vânzătorului:

Numele clientului (denumirea firmei):	Adresa clientului (sediul firmei):

<b>Clientul prin semnătura sa confirmă, că instalația i-a fost prezentată și explicată, că a fost încunoștințat cu modul de folosire, punerea în funcțiune a mașinii și utilizare, și că instalația i-a fost eliberată (predată) completă.</b>	Semnătura clientului:

## Note despre reparații – reparații de garanție

Data primirii reclamației:	Data de sfârșit al reclamației:	Numărul de evidență a reclamației:	Semnătura de reparație garantată (nota despre reparația nexecutată)	Ștampila tehnicianului serviciului:

### Condițiile de garanție

- Furnizorul oferă pentru acest produs perioada de garanție menționată în această listă de garanție cu respectarea condițiilor modului de utilizare și depozitare a produsului, corespunzător cu condițiile și normele în vigoare, în sensul indicațiilor de utilizare. Perioada de garanție începe la data vânzării produsului. Garanția pentru baterii este de 12 luni.
- Perioada de garanție prelungită de 5 ani se acordă clienților pentru produsul trecut în tabelul produselor cu garanția prezentată. Ultimul client este consumatorul, în condițiile că produsul nu va fi folosit ca obiect de comerț. Perioada prelungită este condiționată de control reglementar la centre de servicii autorizate ale furnizorului.
- Perioada de garanție se prelungeste cu timpul cât a fost produsul în reparații de garanție. Această condiție este consemnată și în tabelul de reparații garantate. Beneficiarul poate revendica dreptul la asigurarea reparației la unul din centre de servis autorizat conform tabelului anexă „A” – centre de serviciu. Centre de serviciu „B” execută reparații de garanție numai la produsele, care au fost vândute la centrele lor de desfacere. Tabelul centrelor de serviciu este actualizat regulat la vânzătorii, cât și pe siteul de import: [www.strendpro.sk](http://www.strendpro.sk).
- Centrul de servicii este obligat să asigure reparația în termen stabilit de lege. Termenul stabilit de lege pentru rezolvarea reclamației începe cu ziua următoare după data de primire a reclamației de centru de servicii.
- Reparația garantată fără plată poate nu fi revendicată când este vorba despre defecțiuni care au fost produse de folosirea produsului contrar prevederilor din indicațiile de utilizare, manipulare necorespunzătoare, defectarea mecanică curentă, uzura produsă de funcționarea mașinii, din vina deservirii, dezastru nestăvilit, intervenție neîndreptătită în produs, defecțiuni pricinuite de folosirea pieselor necorespunzătoare, carburanților necorespunzători și supraîncărcarea mașinii ca urmare a depășirii continue a limitei superioare de randament. Lucrările de curățire, întreținere curentă, repararea sau reglarea instalației, care poate executată de deservirea și sunt cuprinse în indicații de utilizare, nu fac parte din prevederile garanției.
- Drept uzura curentă a pieselor se consideră uzura principală: a tuturor pieselor rotative și în mișcare, părților de tăiere și capacelor, șuruburilor tăietoare și pironului, curelelor de transmisie, transmisie în lanț, suprafeții de frecare a frânelor și ambreaj, dezenul anvelopelor și piesele de întreținere curentă cum sunt: filtre de aer, hidraulice și de ulei, lumânări de aprindere, rezervoare de ulei și de răcire.
- Din garanția prelungită sunt scoase părțile mașinilor și instalației pentru care producătorul concret al acestor piese acordă garanția mai scurtă decât furnizorul pentru fiecare product în care sunt montate. Din această categorie fac parte: acumulatele, becurile și etc.
- Dreptul de aplicare a revendicării rezultat din garanție are proprietarul produsului, dacă face acest lucru cel târziu în ultima zi a perioadei de garanție.
- La rezolvarea reclamațiilor se procedează conform prevederilor corespunzătoare ale Codului comercial și Legii de protecție a consumatorului.
- Controlul de servicii, care constituie condiția garanției prelungite de 5 ani poate fi efectuat numai în centrul de servicii autorizat al furnizorului, în intervale regulate; perioada între două controale nu poate depăși 12 luni. Primul control de servicii trebuie făcut cel târziu 12 luni de la data vânzării produsului. Controlul serviciilor efectuează centrele de servicii în perioada ultimelor trei luni și primelor două luni anului calendaristic. Fiecare control de servicii trebuie înregistrat în această listă de garanție cu introducerea datei controlului, semnătura și ștampila serviciului de control. Prin controlul serviciilor se înțelege controlul mașinii, înlocuirea materialului de umplură și filtrelor conform recomandării producătorului, înlocuire pieselor uzate și defecte, cât și reglarea proprie a mașinii. Randamentul controlului de servicii și materialul folosit se stabilește conform tarifului valabil al centrului de servicii.

La aplicarea reclamației reclamantul este obligat să preîntepe lângă reclamație produsul complet și curat, documentul de cumpărare sau lista de garanție completată și confirmată. În cazul garanției prelungite înregistrări ale controlului de servicii și documentele de impoyit pentru fiecare control. În cazul neîndeplinirii a vreunei condiții garanției prelungite cuprinse în această listă de garanție, se acorda pentru produs perioada de garanție de 2 ani.

**SERVICE ÎN GARANȚIE ȘI POSTGARANȚIE ESTE EFECTUAT DE CĂTRE REPREZENTANTUL AUTORIZAT AL PRODUCĂTORULUI**

Reprezentantul împuternicit al producătorului: Slovakia Trend Export-Import s.r.o., Michalovská 87/1414, 073 01 Sobrance

Fax: (056) 652-2329 Tel: 0915 392 687 E-mail: [servis@slovakia-trend.sk](mailto:servis@slovakia-trend.sk)

GB

**English****GASOLINE TILLER****INTENDED USE**

The petrol cultivator is suitable for cultivating the sandy and clayey soil of a canopied vegetables base and dry land. For weedy and deep plots, remove the weeds before using the cultivator to cultivate the land. It is not designed for commercial use.











**TECHNICAL SPECIFICATIONS**

Model	WPLM112		
	Engine	Cultivator	
Engine Model	CBS210F	Dimension (L x W x H)	810 x 380 x 760mm
Type	4-stroke, 1-cylinder, OHV, forced air cooled	G.W / N.W (kg)	80 / 84 KG
Displacement	212cc	Transmission system	Belt + Chain
Bore x stroke	70x55mm	Tilling Scope (mm)	700-1000
Compression Ratio	8.5 : 1	Tilling Depth (mm)	150-250
Max. Output (HP/rpm)	7.5 HP / 3600	Sound pressure level	LpA=85 dB(A), K=3 dB(A)
Rated Output (HP/rpm)	7 HP / 3600	Sound pressure level	LpA=96 dB(A), K=3 dB(A)
Max. Torque (N.M)	12.5 / 2500	Vibration LwA	LwA=6,5m/s <sup>2</sup> , k=1,5m/s <sup>2</sup>
Ignition system	Transistor magneto		
Starting system	Maual start		
Oil capacity	0.6 L		
Fuel tank capacity	3.6 / 6 L		

**PRODUCT ELEMENT**

1	Brake lever	12	Fender
2	Shift bar	13	Recoil starter
3	Handle bar	14	Depth regulator
4	Brake cable	15	Blades
5	Cable clamp	16	Adjusting knob handle height
6	Silencer	17	Wheel
7	Throttle lever	18	Motor oil fill cap
8	Fuel tank	19	Transimission oil fill cap
9	Fuel cap	20	Spark plug
10	Fuel valve	21	Belt cover
11	Choke lever		

**EXPLANATION OF SYMBOLS**

	Read instruction manual.		Do not use the hedgecutter in the rain or leave it outdoors when it is raining.
	Pay attention that bystanders are not injured through foreign objects thrown from the machine. Warning: Keep a safe distance from the machine when operating.		Rotating tools ! The hoe blades take a while to stop after turning off the engine.
	Wear eye and ear protection.		Wearing of protective shoes advised.
	Wear gloves		No smoking
	Keep away from naked flame		In accordance with essential safety standards of applicable European directives

**SAFETY****General Power Tool Safety Warnings**

**⚠ WARNING** Read all safety warnings and all instructions.

Failure to follow the warnings and instructions may result in electric shock, fire and/or serious injury.

**Save all warnings and instructions for future reference.**

**Operation**

- Never allow children or people unfamiliar with these instructions to use the machine. Local regulations may restrict the age of the operator. When not in use store the machine out of reach of children.

- This machine is not intended for use by persons (including children) with reduced physical, sensory or mental capabilities, or lack of experience and knowledge,

unless they have been given supervision or instruction concerning use of the machine by a person responsible for their safety. Children should be supervised to ensure that they do not play with the machine.

- Never operate the machine while people, especially children or pets, are nearby. Water entering a power tool will increase the risk of electric shock.
- The operator or user is responsible for accidents or hazards occurring to other people or their property.
- Other persons and animals should remain at a distance of 3 metres or more when the machine is being used. The operator is responsible for third persons in the working area.
- Use the machine only in daylight or good artificial light.
- Never operate the product when you are tired, ill or under the influence of alcohol, drugs or medicine.
- Avoid operating the machine in bad weather conditions especially when there is a risk of lightning.
- Always wear substantial clothing on the upper body and limbs when operating this tool.
- Always wear substantial clothing on the upper body and limbs when operating this tool.
- Do not operate the machine when barefoot or wearing open sandals, always wear substantial footwear and long trousers.
- Failure to keep loose clothing from being drawn into air intake could result in personal injury.
- Thoroughly inspect the area where the machine is to be used and remove all wires and other foreign objects.

#### **ADDITIONAL SAFETY RULES FOR CULTIVATORS**

For your safety and the safety of others, please pay special attention to these precautions

- This cultivator is designed to give safe and dependable service if operated according to instructions.
- Read and understand the owner's manual before operating the cultivator. Failure to do so could result in personal injury or equipment damage.
- Exhaust gas contains poisonous carbon monoxide.
- Never run the cultivator in an enclosed area.
- Be sure to provide adequate ventilation.
- If a ventilation system is installed, ensure you follow the applicable safety rules.
- The rotating parts are sharp and they turn at high speed. Accidental contact can cause serious injury.
- Keep your hands and feet away from the parts while engine is running.
- Stop the engine and disengage the tines clutch before inspection or maintenance of tines.
- Disconnect the spark plug cap to prevent any possibility of accidental starting. Wear heavy gloves to protect your hands when clearing the tines or when inspecting or replacing the tines.

#### **Operator responsibility**

- Keep the cultivator in good operating condition. Operating a cultivator in poor or questionable condition could result in serious injury.
- Be sure all safety devices are in working order and warning labels are in place. These items are installed for your safety.
- Be sure the safety covers (fan cover, recoil starter cover) are in place.
- Know how to stop the engine and tines quickly in case of emergency. Understand the use of all controls.
- Keep a firm hold on the handlebars. They may tend to lift during clutch engagement
- Allowing anyone to operate this cultivator without proper training may result in injury.
- Wear sturdy, full-coverage footwear, operating this cultivator barefoot or with open toe shoes or sandals increases your risk of injury.

- Dress sensibly. Loose clothing may get caught in moving parts, increasing your risk of injury.
- Be alert! Operating this cultivator when you are tired, ill or under the influence of alcohol or drugs may result in serious injury.
- Keep all persons and pets away from the tilling area.
- Be sure drag bar is in place and properly adjusted.

#### **Child safety**

- Keep children indoors and supervised at all times while any outdoor power equipment is being used nearby. Young children move quickly and are attracted especially by the tines and tilling activity.
- Never assume children will remain where you last saw them, be alert and turn the cultivator off if children enter the area.
- Children should never be allowed to operate the cultivator, even under adult supervision.

#### **Thrown object hazard**

- Objects hit by the rotating tines can be thrown from the cultivator with great force, and may cause severe injury.
- Before tilling, clear the tilling area of sticks, large stones, wire, glass, etc. Till only in daylight.
- Pieces thrown from worn or damaged tines can cause serious injury. Always inspect the tines before using the cultivator.

#### **Fire and burn hazard**

- Petrol is extremely inflammable, and petrol vapour can explode.
- Use extreme care when handling petrol. Keep petrol out of reach of children.
- Refuel in a well-ventilated area with the engine stopped.
- Allow the engine to cool before refuelling. Fuel vapour or spilled fuel may be ignited.
- The engine and exhaust system become very hot during operation and remain hot for a while after stopping. Contact with hot engine components can cause burn injuries and can ignite some materials.
- Avoid touching a hot engine or exhaust system.
- Allow the engine to cool before performing maintenance or storing the cultivator indoors.

#### **Carbon monoxide poisoning hazard**

- Exhaust fumes contain poisonous carbon monoxide, a colourless and odourless gas. Breathing in exhaust fumes can cause loss of consciousness and may lead to death
- If you run the engine in an area that is confined or even partially enclosed, the air you breathe could contain a dangerous amount of exhaust gas. To keep exhaust gas from building up, provide adequate ventilation.

#### **Operation on slope**

- When tilling on slopes, keep the fuel tank less than half full to minimize fuel spillage.
- Till across the slope (at equally spaced intervals) rather than up and down it.
- Be very careful when changing the direction of the cultivator on a slope.
- Do not use the cultivator on a slope of more than 10°. The maximum angle for safe working (as shown) is for reference purposes only and should be determined according to the type of tool.
- Before starting the engine, check that the cultivator is not damaged and is in good condition. For your safety and the safety of others, exercise extreme care when using the cultivator up or down a hill.



## PETROL SAFETY WARNINGS

**⚠ WARNING** : Use extra care in handling fuels. They are inflammable and the vapours are explosive. The following points must be observed.

- Use only an approved container.
- Never remove the fuel cap or add fuel with the power source running. Allow engine exhaust components to cool before refueling.
- Do not smoke.

- Never refuel the machine indoors.
- Never store the machine or fuel containers inside where there is an open flame, such as a water heater.
- If fuel is spilled, do not attempt to start the power source, but move the machine away from the area of spillage before starting.
- Always replace and securely tighten the fuel cap after refueling.
- If the tank is drained, this should be done outdoors.

## UNPACKING (see fig 2)

**⚠ WARNING** Packaging materials are not toys! Children must not play with plastic bags! There is a danger of suffocation!

- Remove all packaging materials.
- Remove remaining packaging and packing inserts (if included).
- Check that the package contents are complete.
- Check the appliance, the power cord, the power plug and all accessories for transportation damage.
- Keep the packaging materials as far as possible until the end of the warranty period. Then take it to your local waste disposal system.

1. Using the 5mm hex key supplied to unscrew the hex bolts on the four bracket corners.
2. Using the spanner supplied to disassemble the bolts showed in red circle line of pic.2.
3. Pick out cultivator and all others, please check all items according below lists, if something missing, please contact your local dealer.

- 1 x Cultivator
- 2 x Wheels
- 1 x Front wheel
- 1 x Speed controller
- 1 x Left fender
- 1 x Right fender
- 1 x Fender back support
- 1 x Shift lever

- Accessory box No. 1
- 4 x Blade shaft
- 12 x Left blade
- 12 x Right blade
- Accessory box No. 2
- 1 x Tool box
- 1 x Manual
- 1 x Standard part bag
- 1 x Single side plough

## ASSEMBLY

### Assemble transportation wheels (see fig.3)

The cultivator supplier a two maintenance-free wheels for transportation.

Caution: when assembly left and right wheels, please pay more attention to the directions.

#### **Assembly left wheels**

Using the M10x25mm bolts and Ø10mm washer to assemble the left wheel bracket to the left wheel. See action 1 in fig 3.

#### **Assembly right wheels**

Using the M10x25mm bolts and Ø10mm washer to assemble the right wheel bracket to the right wheel. See action 2 in fig 3.

#### **Mountign left and right wheels to the cultivator**

Align the wheel bracket column with the shaft and insert. Align the holes between column and shaft, then insert the Ø8x40mm locking pin, then secured with a Ø2mm R type clip. See action 3.

### Assemble connection bracket and Depth regulator (see fig. 4)

1. Put the connection bracket on the U type steel block and align the holes each other.
2. Insert the plug shaft into the hole from top.
3. Using a Ø3.5mm R type clip to secure the plug shaft on it.
4. Put the depth regulator throught the end slot of the connetion bracket, and plug a Ø8mm shaft pin the aligned holes as the height you wish. Then use a Ø2mm R type clip to secure the shaft pin on the place.

### Assemble operation handle bracket (see fig. 5)

1. Put the operation handle on the cultivator and align their holes.
2. Successively put the location block, Ø14mm spring washer

on it, and the locking handle on the operation handle. And then fasten it.

### Assemble the shift bar (see fig. 6)

1. Align the shift bar and shift lever on the cultivator, then insert together.
2. Align the holes between the two parts.
3. Insert the shaft pin and secured with a R type clip.

### Assemble Front wheel (see fig. 7)

1. Put the front wheel on the cultivator front bracket.
2. Align the holes between the two parts.
3. Insert the shaft(a) with the flat washer(b) through the holes
4. Secured the shaft with R type clip(d).
5. Hook the spring between two shafts, So the front wheel can be adjusted to placed in three slots as you wish. Just pull it and release it.

### Assemble left and right Fender (see fig.8)

1. Put the anti-vibration rubber bushings (a) and washers(b) into the wholes of the fenders.
2. Using the M6X20mm bolts(c) and M6 flage nut(d) to mounting the fenders onto the cultivator according the pic showed in fig 8.
3. Put the rear fender bracket (f) on the bottom of fender as showed in pic 8.
4. Using the M6x12mm bolt(e) and M6 nut(9) to lock and secure them together.

### Assemble blades (see fig.9)

The machine has two sets blades, left and right. Find out

all blades and accessories from the package.

1. Mount left main and left secondary blade shaft together. Using the M8x40mm shaft pin and Ø2mm R clip to secure it. See fig. 9A.
2. Using the M8x25mm bolt, Ø 8mm spring washer and M8 nut to lock and secure the blades. Pay more attention the location relationship between the first blade direction and the blade shaft. See fig. 9B.

3. To assemble the right blade, do the same steps as does on the left one. Pay more attention the location relationship between the first blade direction and the blades shaft. See fig 9C
4. After left and right blade all assembled, check again. The left and right blade assembly should be mirror relationship.

## OPERATION

### **⚠ WARNING** IMPORTANT!

**First use: first add transmission oil, and after that, you can add the motor oil.**

#### **Add or check transmission gear oil.**

Place the cultivator on a level surface and remove the transmission oil filler cap. The oil should be level with the lower edge of the oil filler hole. Add high quality transmission gear GL-4/5 75W-90 oil if the level is low. When you fill for the first time you will need 1,2 l of transmission oil.

#### **Add or check oil level**

Remove the oil filter cap/dipstick and wipe it clean. Insert the oil filler cap/dipstick into the oil filler neck, but do not screw it in, then remove it to check the oil level. If the oil level is near or below the lower limit mark on the dipstick, fill with 4-stroke automotive detergent oil SAE10W-30 to the upper limit mark. Do not overfill. Reinstall the oil filler cap/dipstick. When you fill for the first time you will need 0,6 l of motor oil.

#### **Add fuel to fuel tank**

Remove the fuel tank cap  
Use unleaded gasoline or E10 fuel  
Use a suitable funnel to fill in the fuel to the engines fuel tank.  
Do not spill any fuel or overfill the tank.

#### **Pre- First - Start Inspection**

**IMPORTANT! The engine can be seriously damaged without oil. Always check the oil level before using. The machine must stand on level ground when checking.**

- Make sure all safety guards are in place and all nuts and bolts are secure.
- Check oil level in engine crankcase.
- Inspect air filter for cleanliness.
- Check the fuel supply. Do not fill petrol tank completely, allow space for fuel to expand.
- Be sure spark plug wire is attached and spark plug is tightened securely.
- Check depth regulator lever position.
- Examine underneath and around engine for signs of oil or fuel leaks.
- Inspect fuel hoses for tightness and fuel.
- Look for signs of engine damage.
- Remove excessive debris from silencer area and recoil starter

**⚠ WARNING** The machine is equipped with fenders. The motor may never be started without it or with damaged fenders.

#### **Starting the engine**

- Move the fuel valve lever to the 'ON' position
- Make sure the clutch lever is disengaged.
- When starting cool engine, turn throttle choke lever to "I" position,
- When starting warm engine and operating, turn throttle chock lever to "II" position.
- Standing behind the unit, pull the starter rope lightly until you feel resistance then pull briskly.
- Return the starter rope gently.
- When you finish cultivating, put the fuel lever back in the 'OFF' position.

#### **Tilling**

- Front wheel up: remove the lock pin and put the lock pin into the 2<sup>nd</sup> lock position.
- Start the engine as above. Let the engine run a few minutes to warm before use.
- Squeeze the clutch handle and keep it in grasp, the blades or wheels will rotating and the machine will move forward.
- Release the clutch handle to stop the blades or wheels.
- Shift lever from right to left is respectively low gear, high gear, neutral gear and reverse gear.
- When shifting gears, first release the clutch lever to stop moving the machine. Then moving the shift lever to the left or right until you reach the target shift gear. Finally press down the clutch lever and the machine moves again in the corresponding shift.
- The handle can be set in almost all possible directions and makes the machine more comfortable to work with.

**⚠ WARNING** : if the soil fastened on the hoe blade, do not try to remove it before:

- Release the clutch lever
- Stop the engine
- Disconnect the spark plug cable.
- Wait up to 30 minutes after use to allow the engine to cool.
- Do not put your hand inside the hoe blade.

#### **After use**

- Check for loose or damaged parts. If required, change damaged parts.
- Tighten loose screws and nuts.
- Clean both hoe blades.
- Put the fuel valve lever to the 'OFF' position.
- Disconnecting the spark plug cable.

## MAINTENANCE



**Engine should be off before adjusting any controls.**

Keeping your cultivator in top running condition will prolong its life, and help you obtain optimum performance. Please read this normal care schedule, and note the recommended care operating intervals to extend the life of your unit.

Maintenance Operation		Each use	First 5 hours	Every 25 hours or annually	Every 50hours or annually	Every year
Engine oil	Check level	√				
	Change		√		√	
Air filter	Check	√				
	Clean			√	√	
	Replace					√
Fuel filter	Check	√				
	Replace					√
Spark plug	Check				√	
	Replace					√

1) Service more frequently when used in dusty areas.

2) Change oil every 25 hours when used in heavy load or in high ambient temperatures.

## STORAGE

Prepare for storage

Follow the steps below to prepare your cultivator for storage.

- Protect wheels and axles from rust:
- Drain fuel system completely, start the engine and let it run until it stops due to lack of fuel, or add fuel stabilizer to prevent fuel from becoming unusable during extended storage period.
- While engine is still warm, drain the oil from the engine. Refill with fresh oil of the recommended grade.
- Clean external surfaces, engine and cooling fan.
- Remove sparking plug, pour ca. 30ml of SAE 30 oil into sparking plug hole.
- Pull starter cord slowly a couple of times to distribute oil evenly in cylinder head area.
- Reinstall sparking plug.
- Transport unit to a suitable storage location. If you have chosen to use a fuel stabilizer and have not drained the fuel system, follow all safety instructions and storage precautions in this manual to prevent the possibility of fire due to the ignition of petrol fumes. Remember, petrol fumes can travel to distant sources of ignition and ignite, causing explosions and fire.
- If there is any possibility of unauthorized use or tampering, remove the sparking plug and store it in a safe place before storing the cultivator unit. Be sure to plug the sparking plug hole to prevent foreign material from entering.

## ENVIRONMENT PROTECTION



In order to prevent the machine from damage during transport, it is delivered in a sturdy packaging. Most of the packaging materials can be recycled. Take these materials to the appropriate recycling locations. Take your unwanted machines to your local dealer. Here they will be disposed of in an environmentally safe way.

Discarded electric appliances are recyclable and should not be discarded in the domestic waste! Please actively support us in conserving resources and protecting the environment by returning this appliance to the collection centres (if available).

## DECLARATION OF CONFORMITY

We declare under our sole responsibility that this product is in conformity with the following standards or standardized documents: EN60335-1:2012; EN709:1997+A4; EN62233:2008; EN55014-1:2006+A1+A2; EN55014-2:1997+A1+A2; EN61000-3-2:2006+A1+A2; EN61000-3-2:2006+A1+A2; EN61000-3-3:2013; in accordance with the regulations 2006/42/EEC, 2014/30/EEC. NOISE/VIBRATION Measured in accordance with EU Noise Directive 2004/14/EC & 2005/88/EC the sound pressure level of this tool is <68,7 dB(A) and the sound power level is <93 dB(A) .

## GEAR BOX Exploded view for WPLM112

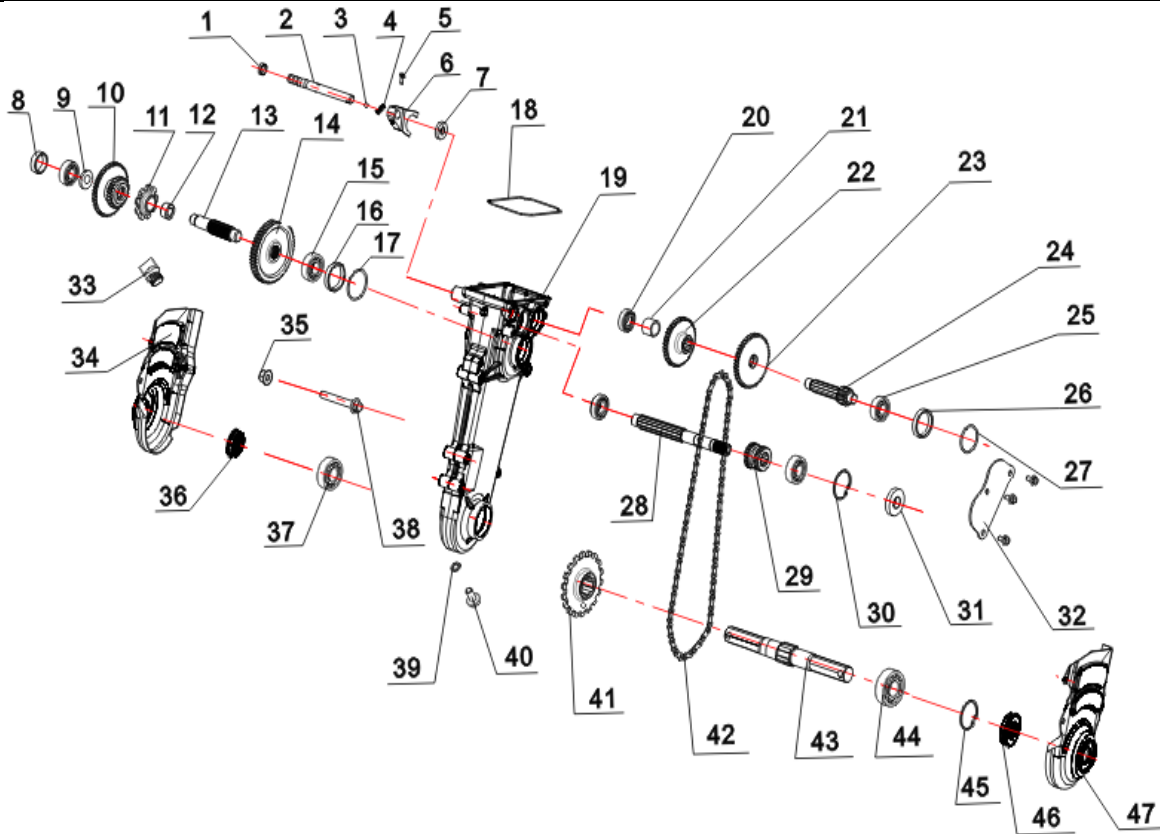

Item No	Description	Q'ty
1	dustproof glove $\phi$ 13* $\phi$ 16*5.5	1
2	shift fork shaft	1
3	steel column $\phi$ 6.3	1
4	shift fork spring	1
5	bolt with plate M6*16	4
6	shift fork	1
7	oil seal $\phi$ 12* $\phi$ 22*6	1
8	dustproof glove $\phi$ 24* $\phi$ 28*6	3
9		1
10	reverse twin gear	1
11	driving sprocket	1
12	driven gear bush	1
13	driven shaft	1
14	driven gear	1
15	bearing 6203	1
16	retaning washer	1

Item No	Description	Q'ty
17	O ring	1
18		1
19	gear box	1
20	bearing 6002	2
21	counter shaft bush	1
22	counter shaft small gear	1
23	counter shaft big gear	1
24	counter shaft	1
25	bearing 6202	3
26	retaning washer $\phi$ 35* $\phi$ 30*6.5	1
27	o ring $\phi$ 40*2.5	1
28	main shaft	1
29	main shaft twin gear	1
30	internal circlip $\phi$ 35	1
31	oil seal $\phi$ 15* $\phi$ 35*7	1
32	oil seal plate	1

Item No	Description	Q'ty
33	oil plug	1
34	right protector	1
35	Nut with plate M8	1
36	oil seal	1
37	bearing 6005	1
38	Bolt with plate M8*60	1
39	alluminium gasket	1
40	drain bolt M10*10*1.25	1
41	driven sprocket	1
42	chain	1
43	hexagon output shaft	1
44	bearing 6205	1
45	internal circlip $\phi$ 52	1
46	oil seal 25*52*13	1
47	left protector	1

## Mudguard Assy Exploded view for WPLM112

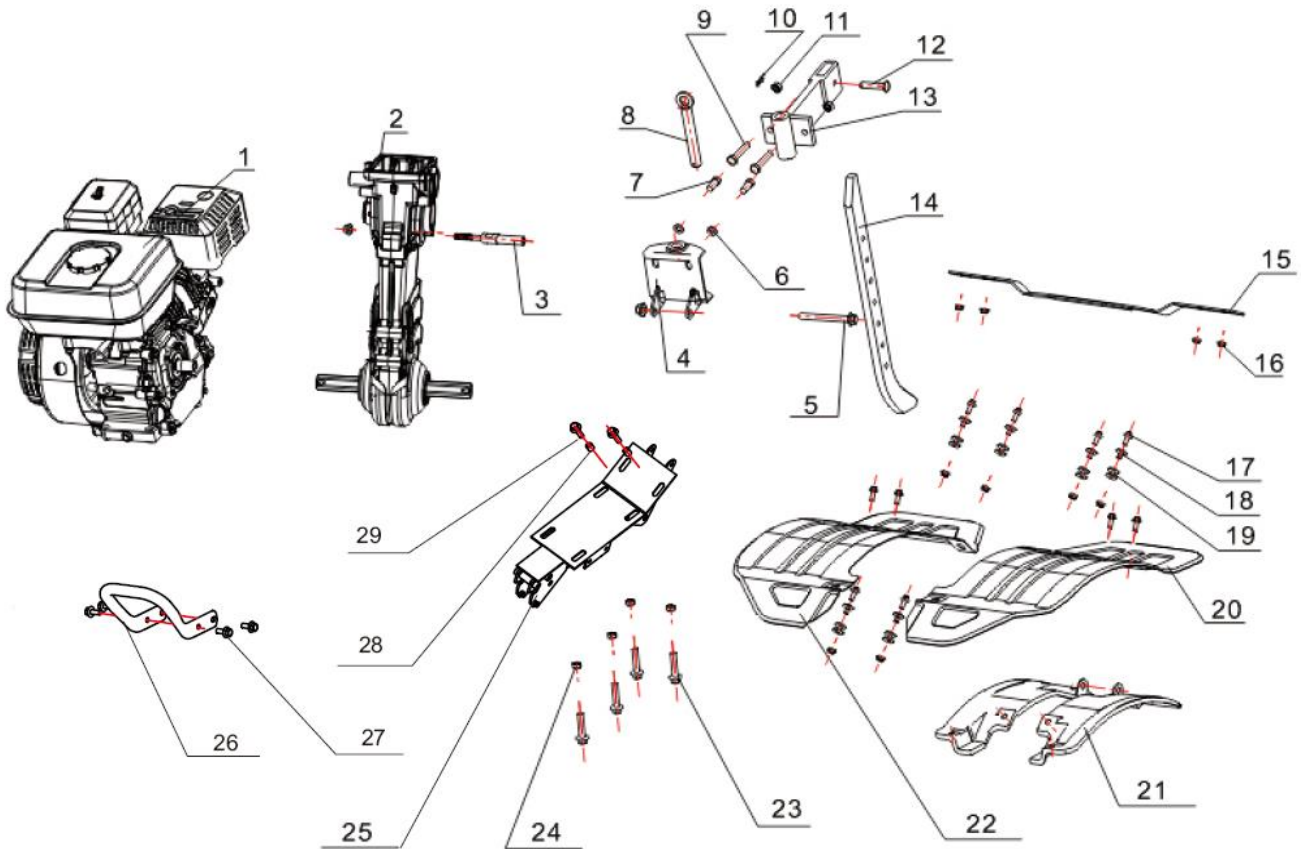

Item No	Item No	Q'ty
1	engine	1
2		1
3	tension dabber	1
4	coupling	1
5	bolt plate M10*85*1.25	1
6		4
7	hexagon bolt M8*25	2
8	big pin	1
9	hexagon bolt M10*55	2
10	B type cotter pin 2*38	1
11	Nut M10	2
12	B type hole pin $\phi 8 \times 40$	1
13	speed controler connector	1
14	speed controler	1
15	mudguard back support	1

Item No	Item No	Q'ty
16	nut M6	10
17	bolt with plate M6*20	10
18	mudguard turnup bush	6
19	mudguard glove	6
20	left mudguard	1
21	inner mudguard	1
22	right mudguard	1
23	bolt with plate M8*35	4
24	Nut M8	7
25	engine support	1
26	bumper	1
27	bolt with plate M8*16	4
28	mudguard bush	2
29	Screws	2

## Front wheel Assy exploded view for WPLM112

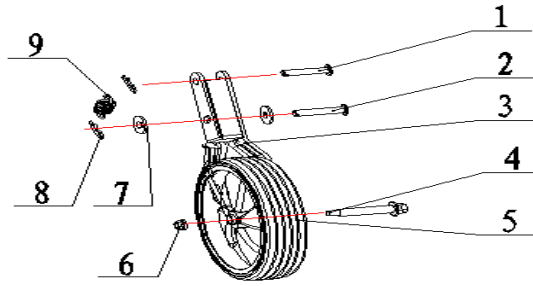

ITEM	DESCRIPTION	Q'TY
1	Shaft pin	1
2	B pin shaft with hole -GB/T882-2008-10*50	2
3	front wheel support	1
4	bolt --φ12*M8	1
5	front wheel	1

ITEM	DESCRIPTION	Q'TY
6	nut -GB/T 6187.1-2000-M8	1
7	Flat washer φ10*φ30*2	4
8	B cotter pin	2
9	front wheel spring	1

## Belt Assy exploded view & part list for WPLM112

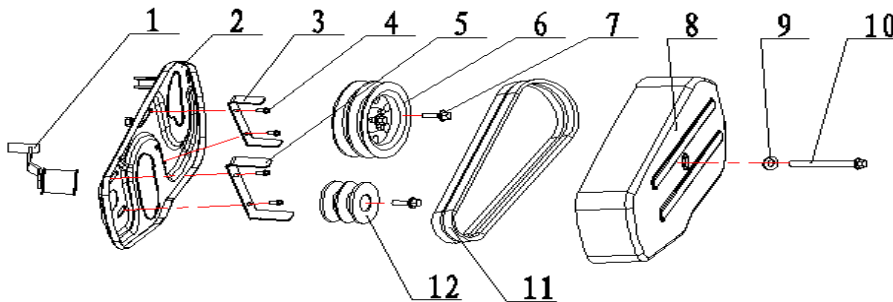

Item	Description	Q'ty
1	tension pulley	1
2	driven plate	1
3	tensioner C	1
4	bolt with plate M8*16	4
5	tensioner A	1
6	driven pulley	1

Item	Description	Q'ty
7	bolt with plate M8*20	2
8	belt cover	1
9		1
10	bolt with plate M10*85	1
11	belt/17*914Li	2
12	driving pulley	1

## Handle Assy exploded view & part list for WPLM112

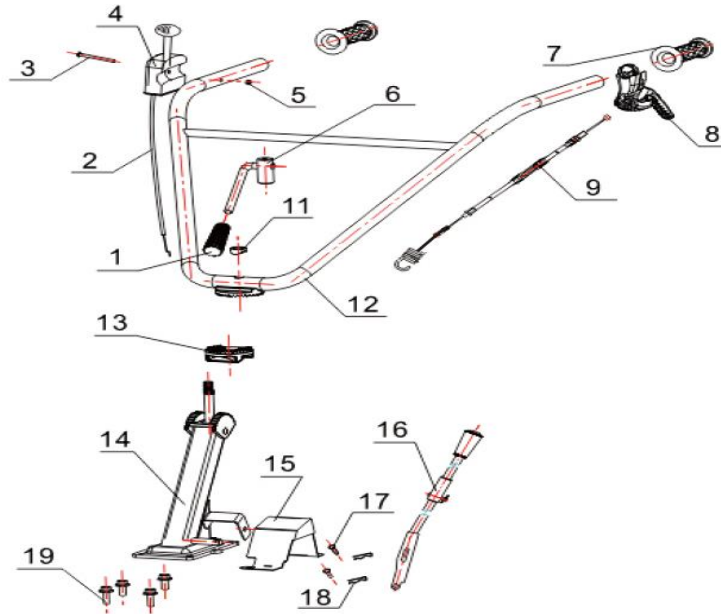

Item	Description	Q'ty
1	handle glove	1
2	throttle rope	1
3	bolt M6*50	1
4	throttle switch	1
5	nut M6	1
6	armrest locking handle	1
7	armrest glove	2
8	clutch handle	1
9	clutch rope	1

Item	Description	Q'ty
11	armrest locking bush	1
12	armrest	1
13	adjustable tooth disk plate	1
14	armrest seat	1
15	shift lever cover	1
16	shift lever	1
17	B type hole pin $\phi 5 \times 25$	2
18	B type hole pin 1.2*27	2
19	bolt with plate M8*25	4

## Tyre Assy exploded view & part list for WPLM112

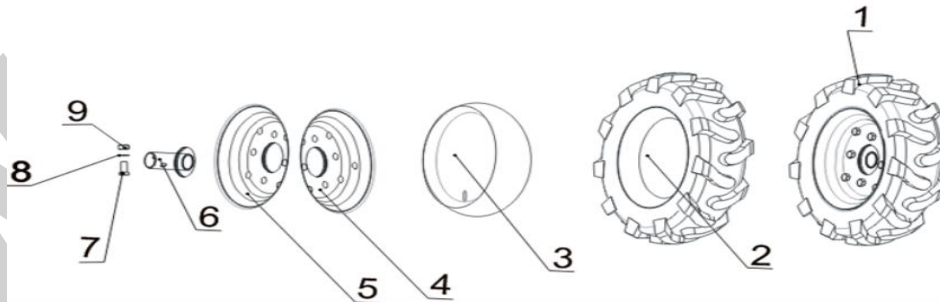

Item	Description	Q'ty
1	left rubber tyre assem.	1
	right rubber tyre assem.	1
2	outer tyre	1
3	inner tube	1
4	left tyre rim	1

Item	Description	Q'ty
5	fight tyre rim	1
6	wheel shaft	2
7	bolt with plate M10*25	8
8	spring gasket $\phi 10$	8
9	Nut M10	8

## "Pubert" blade Assy exploded view & part list for WPLM112

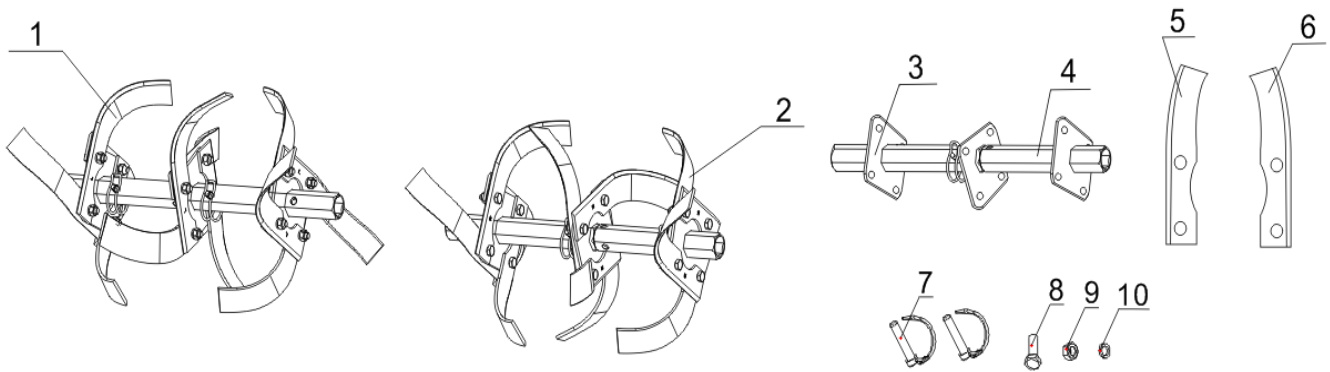

ITEM	DESCRIPTION	Q'TY
1	right dry land blades assem. (4pcs*3group,2+1)	1
2	left dry land blades assem. (4pcs*3group,2+1)	1
3	main shaft	2
4	additional shaft	2
5	Left blade	12
6	Right blade	12
7	B type hole pin $\phi$ 8*40	4
8	bolt with plate M8*25	24
9	Nut M8	24
10	spring gasket $\phi$ 8	24