

WORCRAFT
PROFESSIONAL

SK Príklepová vrtačka

CZ Příklepová vrtačka

HU Ütvefűró

RO Ciocan de foraj

EN Impact drill

ID-800

ID-1050



-
- Preklad originálneho návodu na použitie
 - Překlad originálním návodu k použití
 - Az eredeti használati útmutató fordítása
 - Traducerea manualului de utilizare original.
 - Instruction manual
-

LD202
LD204



1



ID-800 220-240V~ 800W 0-2700 min⁻¹ 13 mm 20 mm 13 mm 10mm

ID-1050 220-240V~ 1050W 0-1100 16 mm 26mm 16mm 12mm
0-2800 min⁻¹

2



ID-800

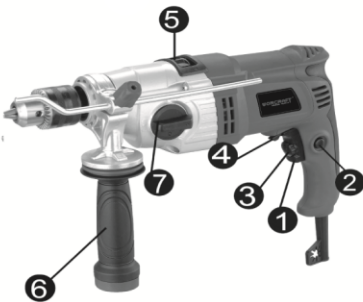

ID-1050

3

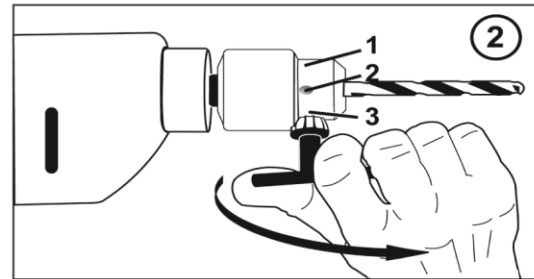
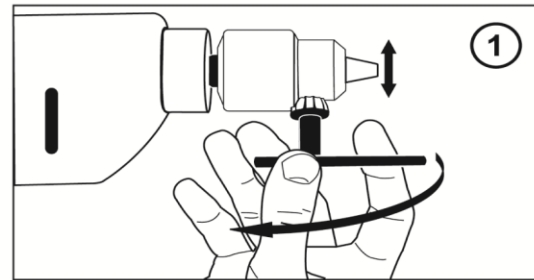
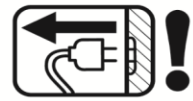

4

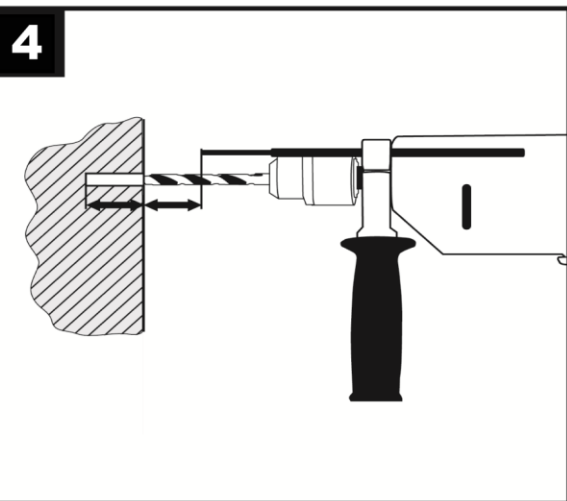

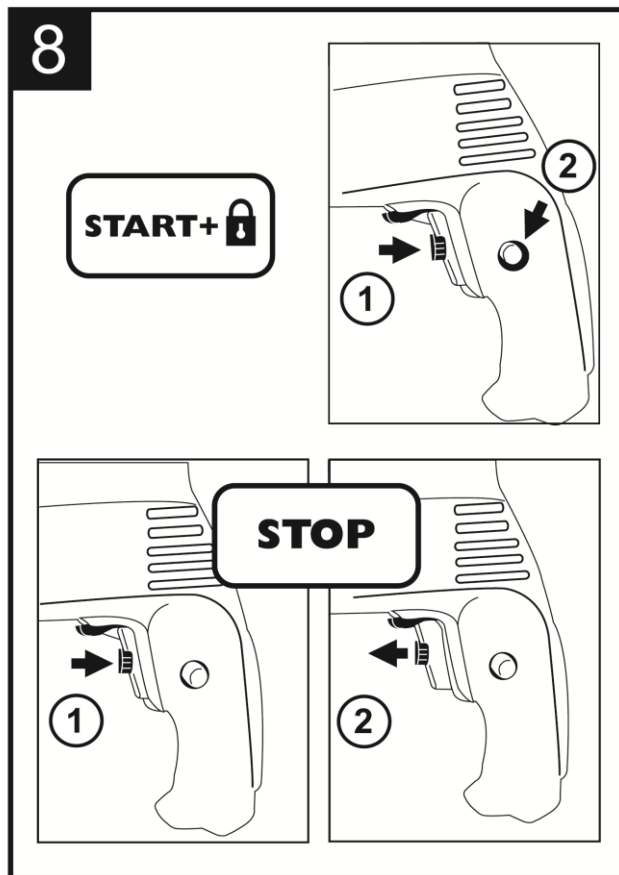
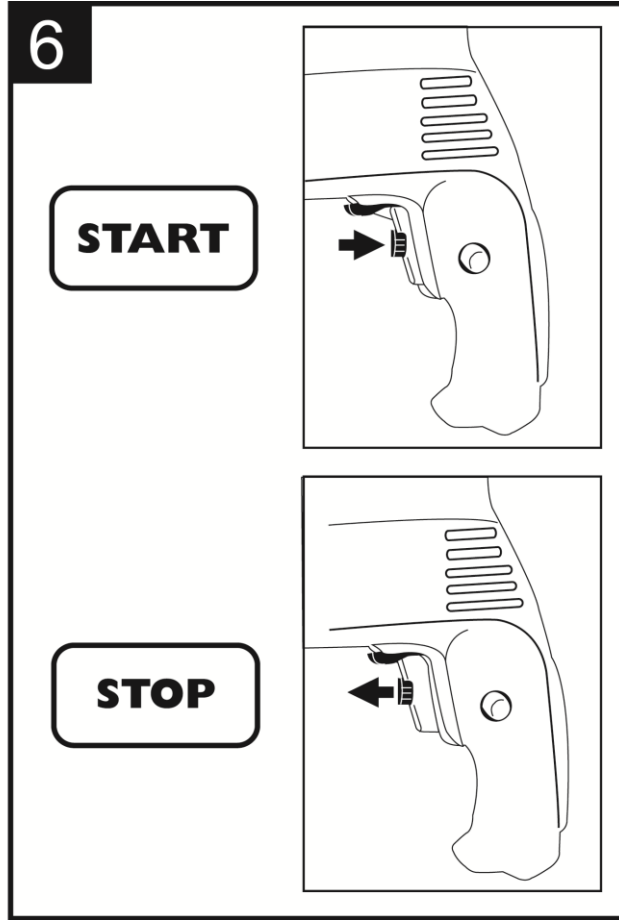
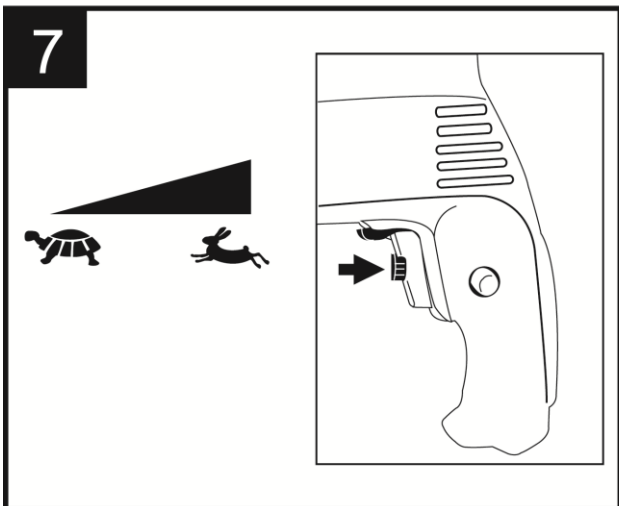
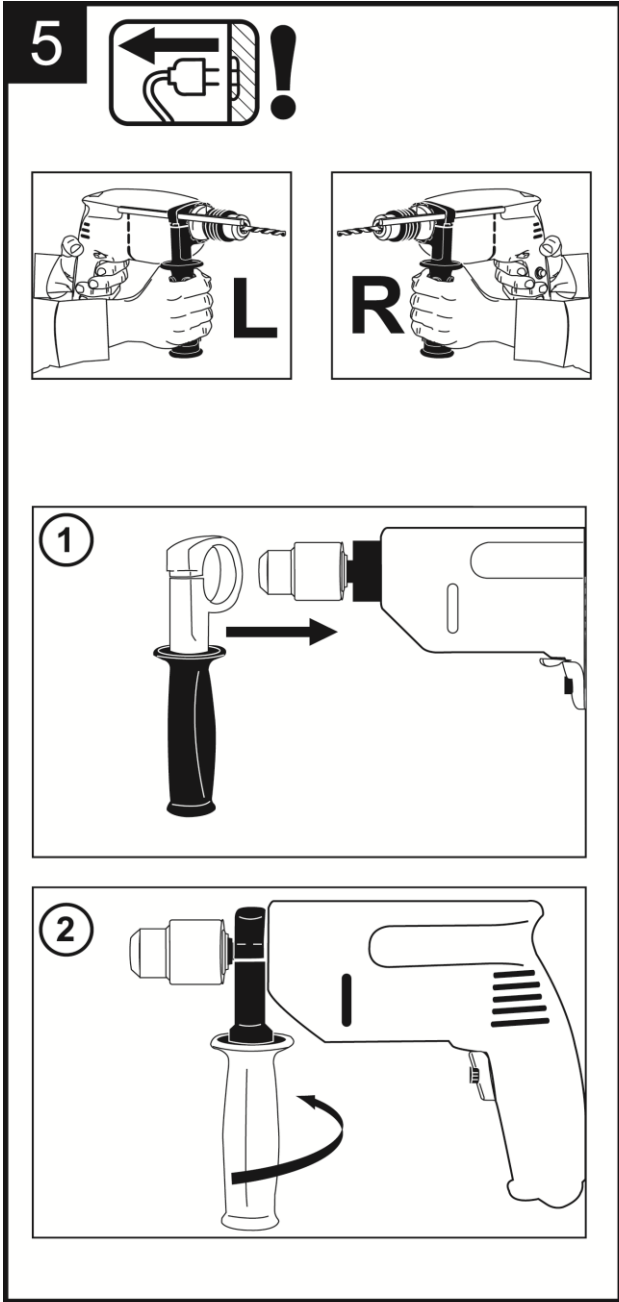

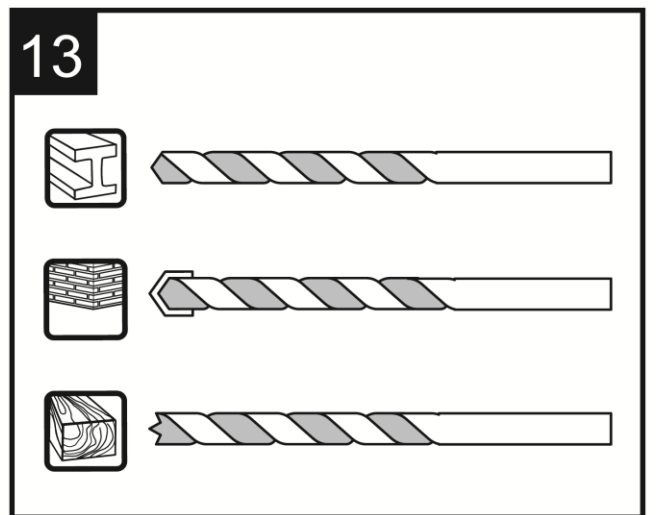
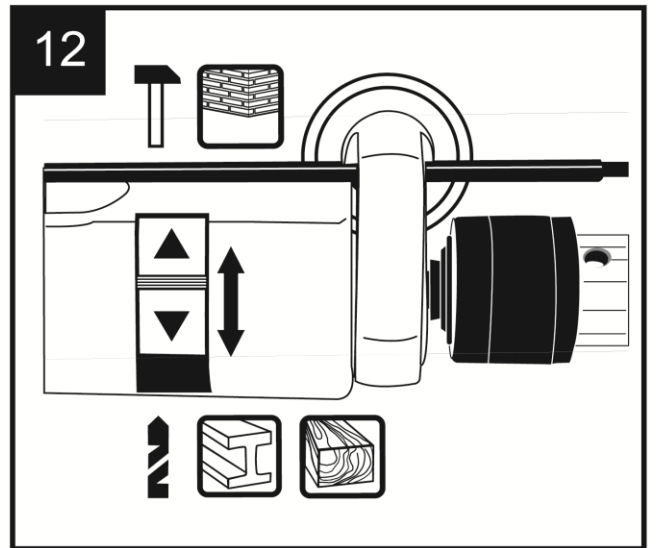
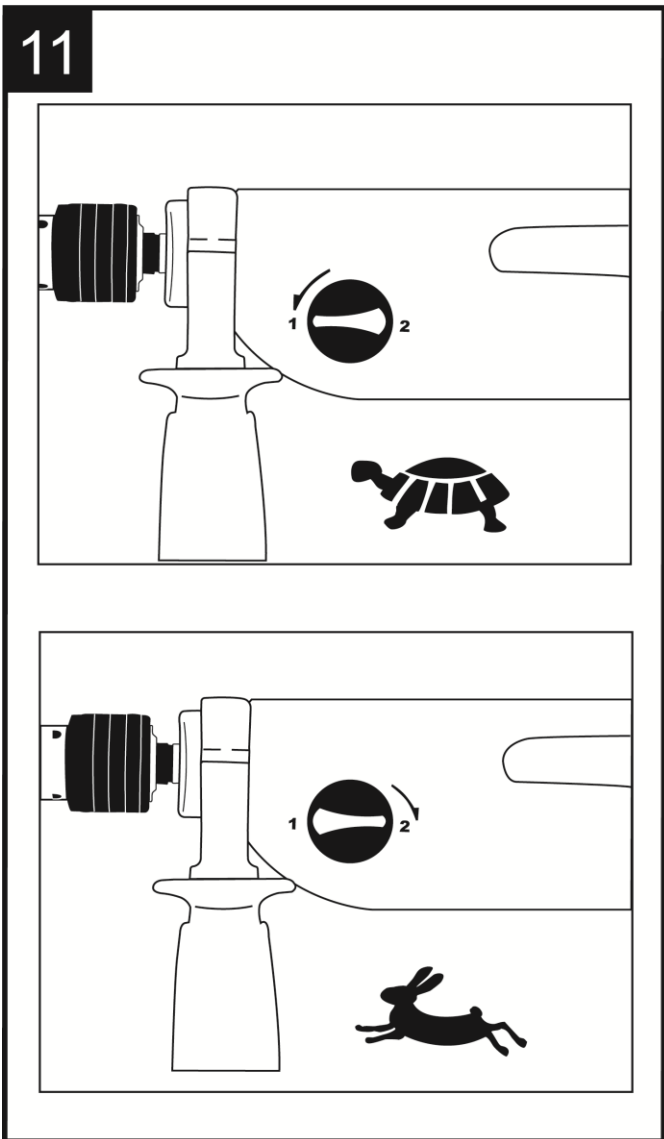
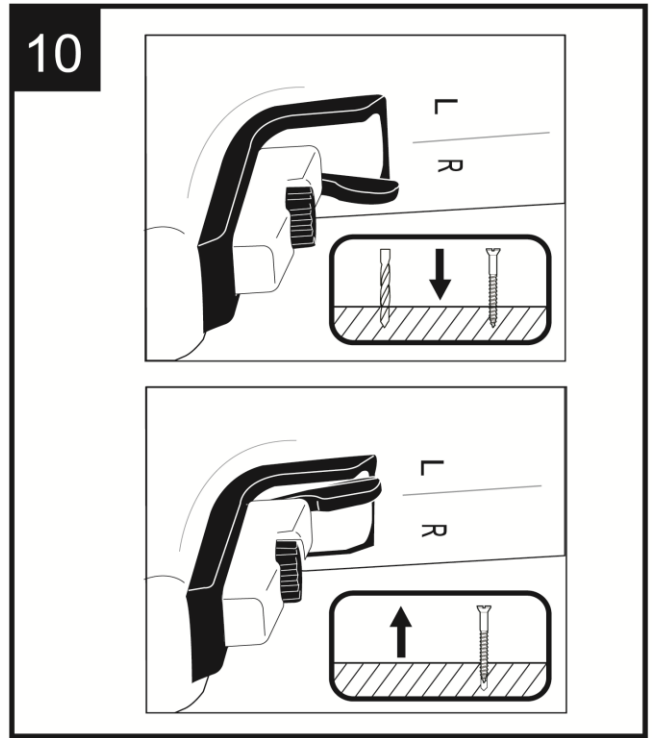
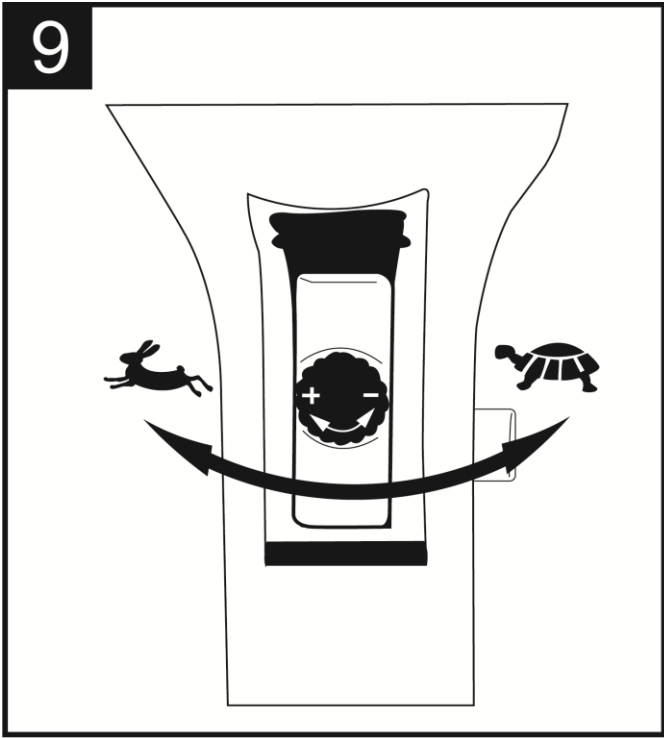











ELEKTRICKÁ PRÍKLEPOVÁ VŔTAČKA

POUŽITIE

Elektrická príklepová vŕtačka je určená na vŕtanie s príklepom do tehál, betónu a kameňa, ako aj na vŕtanie do dreva, kovu, keramiky a plastu. Je vybavená elektronickou reguláciou otáčok a prepínaním smeru otáčania doprava/doľava. Pomocou elektrickej príklepovej vŕtačky je možné aj skrutkovanie a rezanie závitov.

Zariadenie používajte iba na predpísané účely. Akékoľvek iné použitie je považované ako prípad nesprávneho použitia. Používateľ/obsluha a nie výrobca bude zodpovedný za akékoľvek poškodenie, alebo zranenia spôsobené týmto nesprávnym používaním. Pamätajte si, že toto zariadenie nebolo navrhnuté pre komerčné alebo priemyselné používanie. Záruka nebude platná pokiaľ bude zariadenie používané na komerčné, priemyselné alebo podobné účely.



TECHNICKÉ PARAMETRE







MODEL		ID-800	ID-1050				
	NAPÄTIE / FREKVENCIA	230 V / 50 Hz					
	PRÍKON	800 W	1050 W				
	OTÁČKY BEZ ZÁŤAŽE	0-2 700 rpm	0-1 100 rpm 0-2 800 rpm				
	UPÍNACÍ PRIEMER	13 mm	16 mm				
	MAX. PRIEMER VŔTANIA	 betón	 oceľ	 drevo	 betón	 oceľ	 drevo
		10	13	20	12	16	26
	HMOTNOŠŤ	2,3 kg	3,7 kg				

ČASTI VÝROBKU

1	ON / OFF vypínač	5	Prepínač pracovného režimu
2	Uzamykacie tlačidlo vypínača	6	Prídavná rukoväť
3	Regulátor počtu otáčok / frekvencie príklepov	7	Prepínač rýchlostného stupňa
4	Prepínač smeru otáčania		

VYSVETLIVKY SYMBOLOV

	Všeobecné upozornenie na nebezpečenstvo.
	Prečítajte si návod na použitie.
	Používajte ochranné pracovné okuliare.

	Noste ochranné rukavice.
	Nevyhadzujte do bežného domového odpadu. Namiesto toho, ekologicky prijateľnou cestou sa obráťte na recyklačne strediska. Prosím venujte starostlivosť ochrane životného prostredia.
	Pri vykonávaní opráv stroj nesmie byť zapojený do elektrickej zásuvky.
	Noste chránič sluchu.
	Noste ochrannú dýchaciu masku.
	Ochrana dvojitou izoláciou II. Nie je potrebné uzemnenie.
	Výrobok je v súlade s platnými európskymi smernicami a bola vykonaná metóda hodnotenia zhody týchto smerníc.

VŠEOBECNÉ BEZPEČNOSTNÉ POKYNY PRE ELEKTRICKÉ NÁRADIE

Prečítajte si bezpečnostné upozornenia, inštrukcie, vyobrazenia a technické údaje poskytované s týmto elektrickým náradím. Porušenie dodržiavania všetkých inštrukcií uvedených ďalej v texte môže mať za následok úraz elektrickým prúdom, požiar a/alebo ťažké ublíženie na zdraví.

1) BEZPEČNOSŤ PRACOVNÉHO PROSTREDIA:

- Pracovisko je potrebné udržiavať v čistote a dobre osvetlené. Neporiadok a tmavé priestory bývajú príčinou nehôd.
- Nepoužívajte elektrické náradie v prostredí, kde hrozí nebezpečenstvo výbuchu, kde sa vyskytujú horľavé kvapaliny, plyny alebo prach. V elektrickom náradí vznikajú iskry, ktoré môžu zapáliť prach alebo výpary.
- Pri používaní elektrického náradia zabráňte v prístupe deťom a ďalším osobám. Ak budete rušení, môžete stratiť kontrolu nad vykonávanou činnosťou.

2) ELEKTRICKÁ BEZPEČNOSŤ:

- Vidlica napájacieho kábla elektrického náradia musí zodpovedať sieťovej zásuvke. Nikdy akýmkoľvek spôsobom neupravujte el. prívodný kábel. Náradie, ktoré má na vidlici prívodnej šnúry ochranný kolík, nikdy nepripájajte rozdvojkami alebo inými adaptérmi. Nepoškodené vidlice a zodpovedajúce zásuvky znížia nebezpečenstvo úrazu elektrickým prúdom. Poškodené alebo zamotané prívodné káble zvyšujú nebezpečenstvo úrazu elektrickým prúdom. Ak sa sieťová šnúra poškodí, musí sa nahradiť osobitou sieťovou šnúrou, ktorú možno dostať u výrobcu alebo jeho obchodného zástupcu.
- Obsluha sa nesmie telom dotýkať uzemnených predmetov, ako je napr. potrubie, teleso ústredného vykurovania, sporáky a chladničky. Nebezpečenstvo úrazu elektrickým prúdom je väčšie, ak je vaše telo spojené so zemou.
- Nevystavujte elektrické náradie dažďu, vlhku alebo vode. Elektrického náradia sa nikdy nedotýkajte mokrými rukami. Elektrické náradie nikdy neumývajte pod tečúcou vodou ani ho neponárajte do vody. - Kábel sa nesmie nadmerne zaťažovať. Kábel nikdy nepoužívajte na prenášanie, ťahanie alebo vyťahovanie vidlice elektrického náradia. Kábel nesmie byť vystavený pôsobeniu tepla, oleja, ostrých hrán alebo pohyblivých dielov. Poškodené alebo zapletené káble zvyšujú riziko úrazu elektrickým prúdom.
- Nikdy nepracujte s náradím, ktoré má poškodený el. kábel príp. vidlicu, alebo spadlo na zem a je akýmkoľvek spôsobom poškodené.
- Pri používaní elektrického náradia vo vonkajšom prostredí používajte predlžovací kábel vhodný na vonkajšie použitie. Používanie šnúry vhodnej na vonkajšie použitie znižuje riziko úrazu elektrickým prúdom
- Ak používate elektrické náradie vo vlhkých priestoroch, používajte napájanie chránené prúdovým chráničom (RCD). Používanie RCD obmedzuje nebezpečenstvo úrazu elektrickým prúdom. Pojem „prúdový chránič (RCD)“ môže byť nahradený pojmom „hlavný istič obvodu (GFCI)“ alebo „istič unikajúceho prúdu (ELCB)“.

- Držte el. ručné náradie výlučne za izolované plochy určené na uchopenie, pretože pri prevádzke môže dôjsť ku kontaktu rezacieho či vŕtacieho príslušenstva so skrytým vodičom alebo vlastnou šnúrou.

3) BEZPEČNOSŤ OSÔB:

- Pri používaní elektrického náradia buďte pozorní a ostražitý, venujte maximálnu pozornosť činnosti, ktorú práve prevádzate. Sústreďte sa na prácu. Nepracujte s elektrickým náradím ak ste unavení, alebo ste pod vplyvom drog, alkoholu alebo liekov. Aj chvíľková nepozornosť pri používaní elektrického náradia môže viesť k vážnemu poraneniu osôb. Pri práci s el. náradím nejedzte, nepite a nefajčite.
- Používajte ochranné pomôcky. Vždy používajte ochranu očí. Používajte ochranné prostriedky odpovedajúce druhu práce, ktorú prevádzate. Ochranné pomôcky ako napr. respirátor, bezpečnostná obuv s protišmykovou úpravou, pokrývka hlavy alebo ochrana sluchu, používané v súlade s podmienkami práce, znižujú riziko poranenia osôb.
- Vyvarujte sa neúmyselnému zapnutiu el. náradia. Neprenášajte el. náradie, ktoré je pripojené k elektrickej sieti, s prstom na vypínači alebo na spúšti. Pred pripojením k elektrickému napätiu sa uistite, či vypínač alebo spúšť sú v polohe „vypnuté“. Prenášanie el. náradia s prstom na vypínači alebo pripájanie vidlice el. náradia do zásuvky zo zapnutým vypínačom môže byť príčinou vážnych úrazov.
- Pred zapnutím el. náradia odstráňte všetky nastavovacie kľúče a nástroje. Nastavovací kľúč alebo nástroj, ktorý zostane pripevnený k otáčajúcej sa časti elektrického náradia môže byť príčinou poranenia osôb.
- Vždy udržiavajte stabilný postoj a rovnováhu. Pracujte len tam, kam bezpečne dosiahnete. Nikdy nepreceňujte vlastnú silu. Nepoužívajte elektrické náradie, ak ste unavení.
- Obliekajte sa vhodným spôsobom. Používajte pracovné oblečenie. Nenoste voľné oblečenie ani šperky. Dbajte na to, aby sa vaše vlasy, oblečenie, rukavice alebo iná časť Vášho tela nedostala do prílišnej blízkosti rotujúcich alebo rozpálených častí el. náradia.
- Pripojte el. náradie k odsávaniu prachu. Ak má el. náradie možnosť pripojenia zariadenia na zachytávanie alebo odsávanie prachu, uistite sa, že došlo k jeho riadnemu pripojeniu a používaniu. Použitie takýchto zariadení môže obmedziť nebezpečenstvo vznikajúce prachom.
- Pevne upevnite obrobok. Použite stolársku svorku alebo zverák pre upevnenie obrobku, ktorý budete obrábať.
- Nepoužívajte akékoľvek náradie ak ste pod vplyvom alkoholu, drog, liekov alebo iných omamných či návykových látok.
- Toto zariadenie nie je určené na použitie osobami (vrátane detí) so zníženými fyzickými, zmyslovými alebo mentálnymi schopnosťami alebo s nedostatkom skúseností a znalostí, pokiaľ nie sú pod dozorom alebo nedostali pokyny ohľadom použitia zariadenia od osoby zodpovednej za ich bezpečnosť. Deti musia byť pod dozorom, aby ste sa uistili, že sa nehrajú so zariadením.

4) POUŽÍVANIE A ÚDRŽBA ELEKTRICKÉHO NÁRADIA:

- El. náradie vždy odpojte od el. siete v prípade akéhokoľvek problému pri práci, pred každým čistením alebo údržbou, pri každom presune a pri ukončení činnosti! Nikdy nepracujte s el. náradím, ak je akýmkoľvek spôsobom poškodené.
- Ak začne náradie vydávať abnormálny zvuk alebo zápach, okamžite ukončíte prácu.
- Elektrické náradie nepreťažujte. Elektrické náradie bude pracovať lepšie a bezpečnejšie, ak s ním budete pracovať v otáčkach, pre ktoré bolo navrhnuté. Používajte správne náradie, ktoré je určené pre danú činnosť. Vhodné náradie bude dobre a bezpečne vykonávať prácu, pre ktorú bolo vyrobené.
- Nepoužívajte elektrické náradie, ktoré nemožno bezpečne zapnúť a vypnúť ovládacím vypínačom. Používanie takého náradia je nebezpečné. Poškodený vypínač musí byť opravený certifikovaným servisom.
- Odpojte náradie od elektrickej siete predtým, než začnete prevádzať jeho nastavenie, výmenu príslušenstva alebo údržbu. Toto opatrenie obmedzí nebezpečenstvo náhodného spustenia.
- Nepoužívané elektrické náradie uschovajte tak, aby bolo mimo dosahu detí a nepovolaných osôb. Elektrické náradie v rukách neskúsených užívateľov môže byť nebezpečné. Elektrické náradie skladujte na suchom a bezpečnom mieste.
- Starostlivo udržiavajte elektrické náradie v dobrom stave. Pravidelne kontrolujte nastavenie pohybujúcich sa

častí a ich pohyblivosť. Kontrolujte či nedošlo k poškodeniu ochranných krytov alebo iných častí, ktoré môžu ohroziť bezpečnú funkciu elektrického náradia. Ak je náradie poškodené, pred ďalším použitím zaistíte jeho opravu. Mnoho úrazov je spôsobené nesprávnou údržbou elektrického náradia.

- Rezacie nástroje udržiavajte ostré a čisté. Správne udržiavané a naostrené nástroje uľahčujú prácu, obmedzujú nebezpečenstvo úrazu a práca s nimi sa lepšie kontroluje. Použitie iného príslušenstva než toho, ktoré je uvedené v návode na obsluhu alebo doporučené dovozcom môže spôsobiť poškodenie náradia a byť príčinou úrazu.

- Elektrické náradie, príslušenstvo, pracovné nástroje atď. používajte v súlade s týmito pokynmi a takým spôsobom, ktorý je predpísaný pre konkrétne elektrické náradie a to s ohľadom na dané podmienky práce a druh prevádzanej práce. Používanie náradia na iné účely, než pre aké je určené, môže viesť k nebezpečným situáciám.

5) SERVIS:

Servis elektrického náradia zverte kvalifikovanému opravárovi. Môžu sa používať iba rovnaké náhradné diely. Zaručíte tak, že bude zachovaná bezpečnosť elektrického náradia.

BEZPEČNOSTNÉ POKYNY PRE PRÍKLEPOVÉ VŔTAČKY

- Pri práci s vŕtačkou vždy používajte chrániče sluchu. Vystavenie hluku môže spôsobiť stratu sluchu.

- Pri práci s náradím používajte prídavnú rukoväť, ak s ním bola dodaná. Strata kontroly nad náradím môže mať za následok zranenia.

- Držte elektrické náradie len za izolované plochy rukovätí, ak vykonávate takú prácu, pri ktorej by mohol použitý pracovný nástroj natrafiť na skryté elektrické vedenie alebo na vlastný napájací kábel. Kontakt s elektrickým vedením, ktoré je pod napätím, môže dostať pod napätie aj kovové súčiastky náradia a spôsobiť obsluhujúcej osobe zásah elektrickým prúdom.

- Pred začatím práce použite vhodné prístroje na vyhľadávanie skrytých elektrickým vedení a potrubí, aby ste ich nenavrtali alebo sa obráťte na miestne energetické podniky. Kontakt s elektrickým vodičom pod napätím môže spôsobiť požiar alebo mať za následok zásah elektrickým prúdom. Poškodenie plynového potrubia môže mať za následok explóziu. Preniknutie do vodovodného potrubia spôsobí vecnú škodu alebo môže viesť k zásahu elektrickým prúdom.

- Pre správne používanie náradia je nevyhnutné dodržiavať bezpečnostné pokyny, návod na montáž a pokyny k prevádzke, ktoré nájdete v tomto návode na použitie. Všetky osoby, ktoré používajú a opravujú toto náradie musia byť oboznámené s týmto návodom na použitie a informované o prípadných rizikách. Takisto je nevyhnutné dodržiavať platné nariadenia o prevencii úrazov na pracovisku. To isté platí aj o všeobecných nariadeniach ku bezpečnosti a ochrane zdravia pri práci.

- Elektrická príklepová vŕtačka nie je určená na používanie osobami (vrátane detí), ktorí majú fyzickú, zmyslovú alebo mentálnu neschopnosť či nedostatok skúseností a znalostí zabraňuje v jej bezpečnom používaní, ak na ne nebude dohliadané alebo ak neboli inštruované ohľadom použitia náradia osobou zodpovednou za ich bezpečnosť. Dávajte pozor na deti, aby ste zabezpečili, že sa nebudú môcť s výrobkom hrať.

- **UPOZORNENIE:** Pred zapojením náradia do zdroja elektrickej energie sa uistite, že sa napätie zdroja zhoduje s napätím označeným na typovom štítku náradia. Zdroj energie s napätím väčším ako je určené pre náradie, môže vážne zraniť obsluhujúcu osobu a zároveň zničiť náradie. Použitie napájania s nižším napätím ako uvádza typové označenie náradia, je škodlivé pre motor. Ak si nie ste istý nepripájajte náradie k zdroju elektrickej energie.

- Plne odmotajte predlžovacie elektrické káble z kotúča, aby ste predišli prehriatiu.

- Pokiaľ je nevyhnutné použiť predlžovací elektrický kábel, uistite sa, že má kábel vhodné výstupné napätie a že je z elektrického hľadiska, bezpečný.

- Udržiavajte napájací kábel v bezpečnej vzdialenosti od pracovného priestoru elektrického náradia.

- Nikdy nepoužívajte prístroj s poškodeným napájacím káblom. Nedotýkajte sa poškodeného kábla. Okamžite vytiahnite prístroj zo zásuvky, ak dôjde k poškodeniu kábla počas prevádzky. Poškodené káble zvyšujú riziko zásahu elektrickým prúdom.

- Udržiavajte svoje pracovisko v čistote. Nikdy nenechávajte handry, káble, šnúry a podobné predmety v blízkosti pracoviska. Mimoriadne nebezpečné sú zmesi rôznych materiálov. Prach z ľahkých kovov sa môže ľahko zapáliť alebo explodovať.
- Nikdy nevrťajte vyššou rýchlosťou než je maximálna menovitá rýchlosť vrtáka. Vrták, ktorý sa voľne otáča rýchlejšie a ktorý nie je v kontakte s obrobkom, sa môže ohnúť, čo môže viesť k zraneniu osôb.
- Vždy začínajte vrtať pri nižšej rýchlosti a tak, aby bol hrot vrtáka v kontakte s obrobkom. Vrták, ktorý sa voľne otáča rýchlejšie a ktorý nie je v kontakte s obrobkom, sa môže ohnúť, čo môže viesť k zraneniu osôb.
- Vyvíjajte primeraný tlak a len v smere osi vrtáka. Vrtáky sa môžu ohnúť a spôsobiť poškodenie alebo stratu kontroly a zranenie osôb.
- Sledujte začiatok krútiaceho momentu a dajte pozor, či vrták nie je zaseknutý. Ak je vrták zaseknutý, okamžite vypnite elektrické náradie. Budte pripravený na vznik intenzívnych reakčných momentov, ktoré môžu spôsobiť spätný ráz náradia. Vrták sa zablokuje v prípade, keď je ručné elektrické náradie preťažené alebo keď je vrták vzpriechený v obrábanom materiáli.
- Nedotýkajte sa vrtáka bezprostredne po dokončení práce. Môže byť veľmi horúci. Mohlo by dôjsť k vážnym popáleninám.
- Pri používaní elektrického náradia ho vždy držte pevne oboma rukami a udržiajte pevný postoj. Pri ťahovaní a uvoľňovaní skrutiek môžu krátkodobo vznikáť veľké reakčné momenty.
- Uistite sa, že vždy stojíte na pevnom základe a že pod Vami nikto nestojí, keď vrtáte na miestach umiestnených vysoko.
- Zabezpečte obrobok. Obrobok upnutý pomocou upínacieho zariadenia alebo zveráka je bezpečnejší ako obrobok pridržiavaný rukou.
- Počkajte na úplné zastavenie elektrického náradia, až potom ho odložte. Vrták sa môže zaseknúť a môže zapríčiniť stratu kontroly nad ručným elektrickým náradím.
- Pri montáži alebo výmene vrtáku noste ochranné rukavice. Vkladacie nástroje sú ostré a pri dlhšom používaní môžu byť horúce.
- Počas prevádzky používajte ochranné okuliare, aby ste ochránili vaše oči pred odletujúcimi čiastočkami.
- Chráňte sa pred vdýchnutím prachu. Niektoré materiály môžu obsahovať toxické prísady. Používajte ochrannú dýchaciu masku, respirátor a ak je to možné použite zariadenia na odsávanie prachu/pilín.
- Nepracujte s materiálmi, ktoré obsahujú azbest. Azbest je považovaný za karcinogénnu látku.
- **UPOZORNENIE:** Elektrické náradie vždy vypnite a odpojte od zdroja elektrickej energie pred akýmkoľvek úpravami, opravami či údržbou.
- Výrobca nie je zodpovedný za zmeny vykonané na náradí ani za akékoľvek škody vyplývajúce z takýchto zmien.
- Elektrické náradie sa nesmie používať v exteriéri pri daždivom počasí ani vo vlhkom prostredí (po daždi) ani v tesnej blízkosti horľavých kvapalín a plynov.
- Po skončení práce prepnite prepínač smeru otáčania do uzamknutej polohy aby ste zabránili možnému nechcenému spusteniu zariadenia.

MONTÁŽ A POUŽITIE

PRED POUŽITÍM

- Uistite sa, že sa prírodné napätie zhoduje s hodnotou napätia uvedenom na typovom štítku s technickými údajmi o náradí.
- Vždy skontrolujte polohu vypínača. Elektrické náradie sa smie zapojiť do zdroja elektrickej energie len vtedy, keď je vypínač vypnutý (v polohe OFF). Ak pripojíte zástrčku náradia do zdroja elektrickej energie, keď je vypínač zapnutý (v polohe ON), náradie sa okamžite uvedie do prevádzky, čo môže viesť ku vážnym zraneniam.
- Uistite sa, že je kábel a zástrčka v dobrom stave. Ak je potrebné vymeniť kábel, výmenu musí vykonať výrobca, autorizované servisné stredisko, alebo podobne kvalifikovaná osoba, aby sa predišlo nebezpečenstvu.
- V prípade, ak je pracovná plocha vzdialená od zdroja elektrickej energie, použite čo najkratší predĺžovací kábel s vhodným prierezom.

- Uistite sa, či je prídavná rukoväť správne nasadená a poriadne upevnená.
- **UPOZORNENIE:** Predtým, ako začnete s náradím pracovať, skontrolujte smer otáčania. Smer otáčania na prepínači smeru otáčania meňte len vtedy, keď sa vreteno úplne zastaví. Prepnutie smeru otáčania predtým, ako sa vreteno úplne zastaví, môže viesť k poškodeniu elektrického náradia.
- **UPOZORNENIE:** Dôkladne skontrolujte vrtáky ktoré plánujete použiť. V prípade akéhokoľvek viditeľného poškodenia ich nepoužívajte.
- **UPOZORNENIE:** Elektrické náradie vždy vypnite a odpojte od zdroja elektrickej energie pred akýmikoľvek úpravami, opravami či údržbou.

VKLADANIE NÁSTROJA (OBR. 3)

- **UPOZORNENIE:** Elektrické náradie vždy vypnite a odpojte od zdroja elektrickej energie.
- Do príslušného otvoru v skľučovadle vložte kľúč a otáčajte ním proti smeru hodinových ručičiek pre otvorenie skľučovadla.
- Do skľučovadla zasuňte vrták alebo nástavec na skrutkovanie.
- Otáčajte kľúčom v smere hodinových ručičiek, aby ste pevne zatiahli skľučovadlo.

MONTÁŽ PRÍDAVNEJ RUKOVÄTE (OBR. 5)

- Nikdy nepoužívajte príklepovú vrtáčku bez prídavnej rukoväte.
- Prídavná rukoväť uľahčuje prácu obsluhu, ktorá je menej vyčerpaná.
- Je navrhnutá ako pre pravákov tak aj pre ľavákov.
- Prídavnú rukoväť nasuňte na príklepovú vrtáčku.
- Prídavnú rukoväť dotiahnite jej otáčaním proti smeru pohybu hodinových ručičiek.

NASTAVENIE HĽBKY VRTANIA (OBR. 4)

- Hĺbkový doraz sa používa na nastavenie hĺbky vrtaného otvoru do príslušného materiálu.
- **Nastavenie:**
 - Povoľte prídavnú rukoväť
 - Do príslušného otvoru v objímke prídavnej rukoväti zasuňte hĺbkový doraz. Koniec hĺbkového dorazu zarovnajete so špičkou vrtáka.
 - Posúvaním hĺbkového dorazu nastavte hĺbku vrtania (je možné využiť stupnicu na hĺbkovom doraze)
 - Dotiahnite prídavnú rukoväť.

ZAPNUTIE / VYPNUTIE (OBR. 6)

- **Zapínanie:** Stlačte vypínač
- **Vypínanie:** Uvoľnite vypínač.

NASTAVENIE POČTU OTÁČOK/FREKVENCIE PRÍKLEPU (OBR. 7)

- Počet otáčok/frekvenciu príklepov môžete plynulo regulovať tým, do akej miery stláčate vypínač (1).
- Mierny tlak na vypínač (1) vyvolá nízky počet otáčok/frekvenciu príklepov.
- So zvyšovaním tlaku sa počet otáčok/frekvencia príklepu zvyšujú.

UZAMYKACIE TLAČIDLO VYPÍNAČA (OBR. 8)

- Uzamykacie tlačidlo slúži na uzamknutie vypínača v stlačenej polohe pre zabezpečenie nepretržitej prevádzky.
- **Zapínanie:** Stlačte vypínač a v stlačenej polohe ho zaistíte pomocou uzamykacieho tlačidla.
- **Vypínanie:** Zatlačte vypínač a následne ho uvoľnite.

PREDVOĽBA POČTU OTÁČOK/FREKVENCIE PRÍKLEPU (OBR. 9)

Otáčaním regulátora počtu otáčok/frekvencie príklepov (3) môžete nastaviť potrebný počet otáčky/frekvenciu príklepov aj počas prevádzky.

- Potrebný počet otáčok a frekvencia príklepov závisia od druhu obrábaného materiálu a od pracovných podmienok a dajú sa zistiť na základe praktickej skúšky.
- Pre zvýšenie počtu otáčok/frekvencie príklepov otáčajte regulátorom v smere hodinových ručičiek a pre zníženie proti smeru hodinových ručičiek.

NASTAVENIE SMERU OTÁČANIA (OBR. 10)



- **UPOZORNENIE:** Smer otáčania na prepínači smeru otáčania meňte len vtedy, keď sa vreteno úplne zastaví. Prepnutie smeru otáčania predtým, ako sa vreteno úplne zastaví, môže viesť k poškodeniu elektrického náradia.
- Pomocou posuvného prepínača môžete určiť smer otáčania.
- Vrtanie, skrutkovanie a ťahovanie = presuňte prepínač do polohy R
- Povoľovanie a vyskrutkovanie = presuňte prepínač do polohy L

ZMENA RÝCHLOSTNÉHO STUPŇA OTÁČANIA (OBR. 11)

- **UPOZORNENIE:** Zmenu rýchlostných stupňov je možné vykonávať iba vtedy, keď sa vreteno úplne zastaví. Zmena smeru otáčania predtým, ako sa vreteno úplne zastaví, môže viesť k poškodeniu elektrického náradia.
- Prepínačom rýchlostných stupňov (7) sa dajú predvoliť 2 rozsahy otáčok:
 - **Stupeň I:** Nízky rozsah otáčok. Vhodný na práce s veľkým vrtacím priemerom alebo na skrutkovanie.
 - **Stupeň II:** Vysoký rozsah otáčok. Vhodný na práce s malým vrtacím priemerom.
- Prepínač rýchlostných stupňov (7) otáčajte vždy v smere šípky.

NASTAVENIE PRACOVNÉHO REŽIMU (OBR. 12)

- **UPOZORNENIE:** Zmenu rýchlostných stupňov je možné vykonávať iba vtedy, keď sa vreteno úplne zastaví. Zmena smeru otáčania predtým, ako sa vreteno úplne zastaví, môže viesť k poškodeniu elektrického náradia.

	Vrtanie a skrutkovanie	Nastavte prepínač (5) na symbol „Vrtanie a skrutkovanie“.
	Vrtanie s príklepom	Nastavte prepínač (5) na symbol „Vrtanie s príklepom“.

- Pri vrtaní do betónu sa odporúča použiť pracovný režim vrtanie s príklepom.
- Nepoužívajte funkciu vrtanie s príklepom na keramické dlaždice alebo iné materiály, ktoré nedokážu odolať energii príklepu.
- Pri vrtaní do kovu a dreva sa odporúča používať iba pracovný režim vrtanie a skrutkovanie.
- **POZNÁMKA:** Mechanizmus príklepu sa aktivuje pôsobením mierneho tlaku na vrták pri kontakte s obrobkom.
- Najlepšie výsledky vrtania s príklepom dosiahnete ak budete pôsobiť na vrták miernym tlakom postačujúcim na aktiváciu príklepu. Vrtací výkon sa nezlepší ak na vrták budete pôsobiť vyšším tlakom.

ODPORÚČANÉ RADY

Skrutkovanie:

- Použite nízku rýchlosť otáčania.
- Na skrutkovanie používajte vhodné skrutkovacie bity (správneho tvaru a veľkosti).
- Pri použití skrutkovačích bitov, by ste mali vždy použiť univerzálny bitový držiak.
- Ak použijete pri skrutkovaní do mäkkého dreva vhodné skrutky, dá sa vrtáť aj bez toho, aby ste predtým vyvrtali malú vodiacu dieru.
- Pri vrtaní do tvrdého dreva, je potrebné pred skrutkovaním vyvrtáť malú vodiacu dieru.
- Pre skrutky so zapustenou hlavou musíte pred skrutkovaním na vrchu diery vyvrtáť väčší otvor, aby skrutka zapadla.
- Pre skrutky s valcovou hlavou, vyvrtajte pred skrutkovaním dieru hlbokú ako polovica skrutky.

Vrtanie do betónu a tehál:

- Použite pevný kovový vrták a vysokú rýchlosť otáčania.

Vrtanie do ocele:

- Použite vrták HSS a nízku rýchlosť otáčania.

Vrtanie dier:

-Ak by ste chceli vrtáť hlboké otvory do tvrdých materiálov, ako je oceľ, odporúčame najprv predvrtáť otvor s malým vrtákom.

Vrtanie do dlaždíc:

- Nastavte prepínač výberu funkcie na pozíciu vrtanie a vyvrtajte dieru.

-Ak sa motor prehrieva, nechajte ho bežať na voľnobeh po dobu 2 až 3 minúty na maximálnych otáčkach.

ÚDRŽBA

- Pred začatím akejkoľvek kontroly alebo údržby, zariadenie vypnite a odpojte od zdroja elektrickej energie.

- Elektrickú príklepovú vrtačku dôkladne vyčistite po každom použití. Ak nečistoty nemožno odstrániť, použite mäkkú handričku navlhčenú v mydlovej vode. Nikdy nepoužívajte čistiace prostriedky alebo rozpúšťadlá ako je benzín, alkohol, čpavok a pod.! Tieto rozpúšťadlá môžu poškodiť plastové časti výrobku.

- Pravidelne kontrolujte svoje zariadenie a keď zistíte, že niektoré súčiastky sú opotrebované alebo poškodené, preventívne ich kvôli vlastnej bezpečnosti vymeňte. Opotrebené či poškodené časti stroja sa môžu vymeniť iba v autorizovanom servise alebo ich výmenu zaistí predajca.

- Postarajte sa o to, aby boli použité originálne náhradné súčiastky značky Worcraft.

OCHRANA ŽIVOTNÉHO PROSTREDIA



Symbol prečiarknutej nádoby na odpad na produktoch alebo v sprievodných dokumentoch znamená, že použité elektrické a elektronické výrobky nesmú byť pridané do bežného komunálneho odpadu. Pre správnu likvidáciu, obnovu a recykláciu doručte tieto výrobky na určené zberné miesta, kde budú prijaté zdarma. Alternatívne v niektorých krajinách môžete vrátiť svoje výrobky miestnemu predajcovi pri kúpe ekvivalentného nového produktu. Správnou likvidáciou tohto produktu pomôžete zachovať cenné prírodné zdroje a napomáhate prevencii potenciálnych negatívnych dopadov na životné prostredie a ľudské zdravie, čo by mohli byť dôsledky nesprávnej likvidácie odpadov. Ďalšie podrobnosti si vyžiadajte od miestneho úradu alebo najbližšieho zberného miesta. Pri nesprávnej likvidácii tohto druhu odpadu môžu byť v súlade s národnými predpismi udelené pokuty.

ES VYHLÁSENIE O ZHODE ES DECLARATION OF CONFORMITY

vydané/issued by

Výrobca/Producer: Lida Electromechanic Co., Ltd.
Sídlo/Seated: No.685 Ruian Economic Development Zone Ruian, Wenzhou, Zhejiang 325200 P.R.C.

Represented by: SLOVAKIA TREND EXPORT - IMPORT, s.r.o.
Sídlo/Seated: Michalovská 87/1414, Sobrance 07301, Slovensko
IČO/ID Nr: 46512250

vyhlasuje na vlastnú zodpovednosť, že následne označené zariadenie na základe svojej koncepcie a konštrukcie, rovnako ako do obehu uvedené vyhotovenie, zodpovedá základným bezpečnostným požiadavkám príslušných legislatívnych predpisov/
hereby declares that this appliance is in compliance with all basic safety requirements of all relevant directives.

	Príklepová vŕtačka / Impact Drill Worcraft ID-800, 800 W, Ø13mm, 0-2700/min, Class II	Príklepová vŕtačka / Impact Drill Worcraft ID-1050, 1050 W, Ø16mm, 0-2800/min, Class II
TYP	LD202	LD204
MODEL	ID-800	ID-1050

bola navrhnutá a vyrobená v zhode s nasledujúcimi normami/was constructed and produced in compliance with following standards:

EN 62841-1:2015+AC:15
EN 62841-2-1:2018
EK9-BE-87:2014
EK9-BE-88:2014
EN 55014-1:2006/+A1:2009/+A2:2011
EN 55014-2:2015
EN 61000-3-2:2014
EN 61000-3-3:2013

a nasledujúcimi predpismi (všetko v platnom znení)/and all relevant directives (all in compliance):

MD 2006/42 EC
EMC 2014/30/EU

Všetky súbory technickej dokumentácie sa nachádzajú k nahliadnutiu na adrese: /All related technical documentation and test report are available for checking at seat of company on following address: Slovakia TREND Export – Import s.r.o, Michalovská 87/1414, 073 01 Sobrance, Slovenská Republika

Last two digits when product has been introduced on market
/ Posledné dve číslice roka, kedy bol výrobok označený značkou CE: 15

SLOVAKIA TREND EXPORT - IMPORT, s.r.o.
Michalovská 87/1414
073 01 SOB RANCE
IČO: 46512250
DIČ: 2023403371



Sobrance 7.1.2015

Dátum a miesto vydania vyhlásenia
Place and date of issue

.....
Vydal/Issued by. Pečiatka/Podpis, Stamp/Signature
Ing. Slavomír Čižmár, sales director/obch. riaditeľ

WORCRAFT

POWER TOOLS

Záručný list / Warranty

Výrobné číslo:	Dátum predaja:	Podpis a pečiatka predajcu:

Meno zákazníka (názov firmy):	Adresa zákazníka (sídlo firmy):

Zákazník svojím podpisom potvrdzuje, že mu bolo zariadenie predvedené a vysvetlené, že bol oboznámený s návodom na obsluhu, nasadením a užívaním stroja a že mu zariadenie bolo vydané kompletne.	Podpis zákazníka:

Záznamy o reklamáciách- záručných opravách

Dátum prijatia reklamácie:	Dátum ukončenia reklamácie:	Evidenčné číslo reklamácie:	Podpis prevedenej záručnej opravy (Záznam o neoprávnenej reklamácie)	Pečiatka servisného technika:

Podmienky záruky

- Dodávateľ poskytuje na tento výrobok záručnú dobu uvedenú v tomto záručnom liste za podmienok dodržania spôsobu používania a skladovania výrobku v súlade s platnými podmienkami a normami, ako i návodom na obsluhu. Záručná doba začína plynúť od dátumu predaja. Záruka na batérie je 12 mesiacov.
- Predĺžená záručná doba 5 rokov sa poskytuje na výrobok za podmienok, že tento výrobok je dodávateľom označený v zozname výrobkov s predĺženou zárukou, konečným zákazníkom je spotrebiteľ a výrobok nebude používaný na komerčné nasadenie. Predĺžená záruka je podmienená pravidelnými servisnými prehliadkami v autorizovaných servisných strediskách dodávateľa.
- Záručná doba sa predlžuje o dobu, počas ktorej bol výrobok v záručnej oprave a je o tom uvedený záznam v zozname o záručných opravách tohto záručného listu. Právo na záručnú opravu si spotrebiteľ môže uplatniť v niektorom autorizovanom servisnom stredisku, podľa priloženého zoznamu „A“ servisných stredísk. Servisné strediská „B“ prevádzkajú záručné opravy len na výrobky, ktoré boli predané v ich prevádzkach. Zoznam servisných stredísk je pravidelne aktualizovaný u predajcov a na stránke dovozu: www.strendpro.sk.
- Záručné stredisko je povinné zabezpečiť záručnú opravu v zákonom stanovenej lehote. Zákonom stanovená lehota na vybavenie reklamácie začína plynúť nasledujúcim dňom po dátume prijatia reklamácie v servisnom stredisku.
- Bezplatná záručná oprava nemôže byť uplatňovaná ak ide o poruchy, ktoré boli spôsobené používaním výrobku v rozpore s ustanoveniami uvedenými v návode na obsluhu, nesprávnou manipuláciou, mechanickým poškodením, bežným mechanickým opotrebením dielov spôsobeným prevádzkou stroja, vinou obsluhy, živelnou pohromou, neoprávneným zásahom do výrobku, poruchy zapríčinené použitím nevhodných náhradných dielov, použitím nevhodného paliva, a zrejme preťaženie stroja v dôsledku trvalého prekračovania hornej hranice výkonu. Práce spojené s čistením, základnou údržbou, ošetrovaním alebo nastavením zariadenia, ktoré môže viesť k obsluhu a sú uvedené v návode na obsluhu, nespádajú do rozsahu záruky.
- Za bežné opotrebenie dielov sa považuje hlavne opotrebenie: všetkých rotujúcich a pohyblivých častí, rezných častí a ich krytov, strižných skrutiek a klinov, prevodových a klinových remeňov, reťazových prevodov, trecie plochy brzd a spojok, dezény pneumatík a diely bežnej údržby ako sú: vzduchové, hydraulické a olejové filtre, zapalovacie sviečky, olejové a chladiace náplne.
- Z predĺženej záruky sú vyňaté časti strojov a zariadení, na ktoré ich konkrétny výrobca poskytuje kratšiu záruku ako dodávateľ na samotný výrobok, v ktorom sú namontované. Do tejto kategórie častí patria: akumulátory, žiarovky a podobne.
- Právo uplatniť nároky plynúce zo záruky má vlastník výrobku, pokiaľ tak urobí najneskôr v posledný deň záručnej doby.
- Pri reklamáciách sa postupuje podľa príslušných ustanovení Občianskeho zákonníka a Zákona o ochrane spotrebiteľa.
- Servisné prehliadky, ktoré sú podmienkou predĺženej 5 ročnej záruky, musia byť prevádzkané len v autorizovanom servisnom stredisku dodávateľa, v pravidelných intervaloch a obdobie medzi jednotlivými prehliadkami nesmie prekročiť dobu 12 mesiacov. Prvá servisná prehliadka musí byť vykonaná najneskôr do 12 mesiacov od dátumu predaja výrobku. Servisné prehliadky vykonávajú servisné strediská v období posledných troch a prvých dvoch mesiacoch kalendárneho roku. Každá servisná prehliadka musí byť zaznamenaná v tomto záručnom liste s uvedeným dátumom prehliadky, podpisom a pečiatkou servisného strediska. Servisnou prehliadkou sa rozumie kontrola stroja, výmena náplní a filtrov podľa odporúčenia výrobcu, výmena opotrebených a poškodených dielov, ktoré môžu ovplyvniť poškodenie alebo opotrebenie iných dielov a samotné nastavenie stroja. Úkon servisnej prehliadky a použitý materiál sa účtuje podľa platného cenníka servisného strediska.

Pri uplatňovaní reklamácie je reklamujúci povinný predložiť k reklamácií čistý výrobok, doklad o kúpe alebo vyplnený a potvrdený záručný list. V prípade predĺženej záruky, záznamy o servisných prehliadkach a daňové doklady za jednotlivé prehliadky. Pri nesplnení niektorej z podmienok predĺženej záruky uvedenej v tomto záručnom liste, sa na výrobok poskytuje záručná doba 2 roky.

ZÁRUČNÝ A POZÁRUČNÝ SERVIS VYKONÁVA SPLNOMOCNENÝ ZÁSTUPCA VÝROBCU

Splnomocnený zástupca výrobcu: Slovakia Trend Export-Import s.r.o., Michalovská 87/1414, 073 01 Sobrance

Fax: (056) 652-2329 Tel: 0915 392 687 E-mail: servis@slovakia-trend.sk











ELEKTRICKÁ PŘÍKLEPOVÁ VRTAČKA

POUŽITÍ

Elektrická příklepová vrtačka je určena pro vrtání s příklepem do cihel, betonu a kamene, jakož i pro vrtání do dřeva, kovu, keramiky a plastu. Je vybavena elektronickou regulací otáček a přepínáním směru otáčení doprava / doleva. Pomocí elektrické příklepové vrtačky je možné i šroubování a řezání závitů.

Zařízení používejte pouze na předepsané účely. Jakékoliv jiné použití je považováno jako případ nesprávného použití. Uživatel / obsluha a ne výrobce bude zodpovědný za jakékoliv poškození nebo zranění způsobené tímto nesprávným používáním. Pamatujte si, že toto zařízení nebylo navrženo pro komerční nebo průmyslové použití. Záruka nebude platná pokud bude zařízení používáno pro komerční, průmyslové nebo podobné účely.





TECHNICKÉ PARAMETRY







MODEL		ID-800	ID-1050				
	NAPĚTÍ / FREKVENCE	230 V / 50 Hz					
	PŘÍKON	800 W	1050 W				
	OTÁČKY BEZ ZÁTĚŽE	0-2 700 rpm	0-1 100 rpm 0-2 800 rpm				
	UPÍNACÍ PRŮMĚR	13 mm	16 mm				
	MAX. PRŮMĚR VRTÁNÍ	 beton	 ocel	 dřevo	 beton	 ocel	 dřevo
		10	13	20	12	16	26
	HMOTNOST	2,3 kg	3,7 kg				

ČÁSTI VÝROBKU

1	ON / OFF vypínač	5	Přepínač pracovního režimu
2	Uzamykací tlačítko vypínače	6	Přídavná rukojeť
3	Regulátor počtu otáček / frekvence příklepů	7	Přepínač rychlostního stupně
4	Přepínač směru otáčení		

VYSVĚTLIVKY SYMBOLŮ

	Obecné upozornění na nebezpečí.
	Přečtěte si návod k použití.
	Používejte ochranné pracovní brýle.
	Používejte ochranné rukavice.

	Nevyhazujte do běžného domovního odpadu. Namísto toho, ekologicky přijatelnou cestou se obraťte na recyklaci střediska. Prosím věnujte péči ochraně životního prostředí.
	Při provádění oprav stroj nesmí být zapojen do elektrické zásuvky.
	Noste chránič sluchu.
	Noste ochrannou dýchací masku.
	Ochrana dvojitou izolací II. Není třeba uzemnění.
	Výrobek je v souladu s platnými evropskými směrnici a byla provedena metoda hodnocení shody těchto směrnic.

OBECNÉ BEZPEČNOSTNÍ POKYNY PRO ELEKTRICKÉ NÁŘADÍ

Přečtěte si bezpečnostní upozornění, instrukce, vyobrazení a technické údaje poskytované s tímto elektrickým nářadím. Porušení dodržování všech instrukcí uvedených níže může mít za následek úraz elektrickým proudem, požár a / nebo těžké ublížení na zdraví.

1) BEZPEČNOST PRACOVNÍHO PROSTŘEDÍ:

- Pracoviště je třeba udržovat v čistotě a dobře osvětlené. Nepořádek a tmavé prostory bývají příčinou nehod.
- Nepoužívejte elektrické nářadí v prostředí, kde hrozí nebezpečí výbuchu, kde se vyskytují hořlavé kapaliny, plyny nebo prach. V elektrickém nářadí vznikají jiskry, které mohou zapálit prach nebo výpary.
- Při používání elektrického nářadí zamezte přístupu dětem a dalším osobám. Pokud budete rušeni, můžete ztratit kontrolu nad prováděnou činností.

2) ELEKTRICKÁ BEZPEČNOST:

- Vidlice napájecího kabelu elektrického nářadí musí odpovídat zásuvkám. Nikdy jakýmkoliv způsobem neupravujte el. přívodní kabel. Nářadí, které má na vidlici přívodní šňůry ochranný kolík, nikdy nepřipojujte rozvojky nebo jinými adaptéry. Nepoškozené vidlice a odpovídající zásuvky snižují nebezpečí úrazu elektrickým proudem. Poškozené nebo zamotané přívodní kabely zvyšují nebezpečí úrazu elektrickým proudem. Pokud se síťová šňůra poškodí, musí se nahradit osobitou síťovou šňůrou, kterou lze dostat u výrobce nebo jeho obchodního zástupce.
- Obsluha se nesmí tělem dotýkat uzemněných předmětů, jako je např. potrubí, těleso ústředního vytápění, sporáky a chladničky. Nebezpečí úrazu elektrickým proudem je větší, pokud je vaše tělo spojené se zemí.
- Nevystavujte elektrické nářadí dešti, vlhku nebo vodě. Elektrického nářadí se nikdy nedotýkejte mokřýma rukama. Elektrické nářadí nikdy nemyjte pod tekoucí vodou ani jej neponořujte do vody. - Kabel se nesmí nadměrně zatěžovat. Kabel nikdy nepoužívejte k přenášení, tahání nebo vytahování vidlice elektrického nářadí. Kabel nesmí být vystaven působení tepla, oleje, ostrých hran nebo pohyblivých dílů. Poškozené nebo zapletené kabely zvyšují riziko úrazu elektrickým proudem.
- Nikdy nepracujte s nářadím, které má poškozený el. kabel příp. vidlici nebo spadlo na zem a je jakýmkoliv způsobem poškozeno.
- Při používání elektrického nářadí ve venkovním prostředí používejte prodlužovací kabel vhodný pro venkovní použití. Použití kabelu vhodného k vnějšímu použití snižuje riziko úrazu elektrickým proudem
- Pokud používáte elektrické nářadí ve vlhkých prostorech, používejte napájení chráněné proudovým chráničem (RCD). Používání RCD omezuje nebezpečí úrazu elektrickým proudem. Pojem "proudový chránič (RCD)" může být nahrazen pojmem "hlavní jistič obvodu (GFCI)" nebo "jistič unikajícího proudu (ELCB)".
- Držte el. ruční nářadí výlučně za izolované plochy určené k uchopení, protože při provozu může dojít ke kontaktu řezacího či vrtacího příslušenství se skrytým řidičem nebo vlastní šňůrou.

3) BEZPEČNOST OSOB:

- Při používání elektrického nářadí buďte pozorní a ostražití, věnujte maximální pozornost činnosti, kterou právě provádíte. Soustřeďte se na práci. Nepracujte s elektrickým nářadím pokud jste unaveni nebo jste pod vlivem drog, alkoholu nebo léků. I chvilková nepozornost při používání elektrického nářadí může vést k vážnému poranění osob. Při práci s el. nářadím nejezte, nepijte a nekuřte.
- Používejte ochranné pomůcky. Vždy používejte ochranu očí. Používejte ochranné prostředky odpovídající druhu práce, kterou provádíte. Ochranné pomůcky jako např. respirátor, bezpečnostní obuv s protiskluzovou úpravou, pokrývka hlavy nebo ochrana sluchu, používané v souladu s podmínkami práce, snižují riziko poranění osob.
- Vyvarujte se neúmyslnému zapnutí el. nářadí. Nepřenášejte el. nářadí, které je připojeno k elektrické síti, s prstem na vypínači nebo na spoušti. Před připojením k elektrickému napětí se ujistěte, zda vypínač nebo spoušť v poloze "vypnuto". Přenášení el. nářadí s prstem na vypínači nebo připojování vidlice el. nářadí do zásuvky ze zapnutým vypínačem může být příčinou vážných úrazů.
- Před zapnutím el. nářadí odstraňte všechny seřizovací klíče a nástroje. Nastavovací klíč nebo nástroj, který zůstane připevněn k otáčející se části elektrického nářadí může být příčinou poranění osob.
- Vždy udržujte stabilní postoj a rovnováhu. Pracujte jen tam, kam bezpečně dosáhnete. Nikdy nepřeceňujte vlastní sílu. Nepoužívejte elektrické nářadí, pokud jste unavení.
- Oblékejte se vhodným způsobem. Používejte pracovní oblečení. Nenoste volné oblečení ani šperky. Dbejte na to, aby se vaše vlasy, oblečení, rukavice nebo jiná část těla nedostala do přílišné blízkosti rotujících nebo rozpálených částí el. nářadí.
- Připojte el. nářadí k odsávání prachu. Pokud má el. nářadí možnost připojení zařízení na zachytávání nebo odsávání prachu, ujistěte se, že došlo k jeho řádnému připojení a používání. Použití takových zařízení může omezit nebezpečí vznikající prachem.
- Pevně upevněte obrobek. Použijte stolařskou svorku nebo svěrák pro upevnění obrobku, který budete obrábět.
- Nepoužívejte jakékoliv nářadí pokud jste pod vlivem alkoholu, drog, léků nebo jiných omamných či návykových látek.
- Toto zařízení není určeno k použití osobami (včetně dětí) se sníženými fyzickými, smyslovými nebo mentálními schopnostmi nebo s nedostatkem zkušeností a znalostí, pokud nejsou pod dozorem nebo nedostali pokyny ohledně použití zařízení od osoby odpovědné za jejich bezpečnost. Děti musí být pod dozorem, abyste se ujistili, že se nehrají se zařízením.

4) POUŽITÍ A ÚDRŽBA ELEKTRICKÉHO NÁŘADÍ:

- El. nářadí vždy odpojte od el. sítě v případě jakéhokoliv problému při práci, před každým čištěním nebo údržbou, při každém přesunu a při ukončení činnosti! Nikdy nepracujte s el. nářadím, pokud je jakýmkoliv způsobem poškozeno.
- Pokud začne nářadí vydávat abnormální zvuk nebo zápach, okamžitě ukončete práci.
- Elektrické nářadí nepřetěžujte. Elektrické nářadí bude pracovat lépe a bezpečněji, jestliže s ním budete pracovat v otáčkách, pro které bylo navrženo. Používejte správné nářadí, které je určeno pro danou činnost. Vhodné nářadí bude dobře a bezpečně vykonávat práci, pro kterou bylo vyrobeno.
- Nepoužívejte elektrické nářadí, které nelze bezpečně zapnout a vypnout ovládacím vypínačem. Používání takového nářadí je nebezpečné. Poškozený vypínač musí být opraven certifikovaným servisem.
- Odpojte nářadí od elektrické sítě předtím, než začnete provádět jeho nastavení, výměnu příslušenství nebo údržbu. Toto opatření omezí nebezpečí náhodného spuštění.
- Nepoužívané elektrické nářadí uschovejte tak, aby bylo mimo dosah dětí a nepovolaných osob. Elektrické nářadí v ruce nezkušených uživatelů může být nebezpečné. Elektrické nářadí skladujte na suchém a bezpečném místě.
- Pečlivě udržujte elektrické nářadí v dobrém stavu. Pravidelně kontrolujte seřízení pohyblivých se částí a jejich pohyblivost. Kontrolujte zda nedošlo k poškození ochranných krytů nebo jiných částí, které mohou ohrozit bezpečnou funkci elektrického nářadí. Pokud je nářadí poškozeno, před dalším použitím zajistěte jeho opravu. Mnoho úrazů je způsobeno nesprávnou údržbou elektrického nářadí.

- Řezací nástroje udržujte ostré a čisté. Správně udržované a naostřené nástroje usnadňují práci, omezují nebezpečí úrazu a práce s nimi se lépe kontroluje. Použití jiného příslušenství než toho, které je uvedeno v návodu k obsluze nebo doporučené dovozce může způsobit poškození nářadí a být příčinou úrazu.
- Elektrické nářadí, příslušenství, pracovní nástroje atd. používejte v souladu s těmito pokyny a takovým způsobem, který je předepsán pro konkrétní elektrické nářadí a to s ohledem na dané podmínky práce a druh převáděné práce. Používání nářadí pro jiné účely, než pro jaké je určeno, může vést k nebezpečným situacím.

5) SERVIS:

Servis elektrického nářadí svězte kvalifikovanému technikovi. Mohou se používat pouze náhradní díly. Zaručíte tak, že bude zachována bezpečnost elektrického nářadí.

BEZPEČNOSTNÍ POKYNY PRO PŘÍKLEPOVÉ VRTAČKY

- Při práci s vrtačkou vždy používejte chrániče sluchu. Vystavení hluku může způsobit ztrátu sluchu.
- Při práci s nářadím používejte přídatnou rukojeť, pokud s ním byla dodána. Ztráta kontroly nad nářadím může mít za následek zranění.
- Držte elektrické nářadí pouze za izolované plochy rukojetí, pokud vykonáváte takovou práci, při níž by mohl použít pracovní nástroj natrefit na skryté elektrické vedení nebo na vlastní napájecí kabel. Kontakt s elektrickým vedením, které je pod napětím, může dostat pod napětí i kovové součástky nářadí a způsobit obsluhující osobě zásah elektrickým proudem.
- Před započítím práce použijte vhodné přístroje na vyhledávání skrytých elektrickým vedení a potrubí, abyste je nenavrtali nebo se obraťte na místní energetické podniky. Kontakt s elektrickým vodičem pod napětím může způsobit požár nebo mít za následek zásah elektrickým proudem. Poškození plynového potrubí může mít za následek explozi. Proniknutí do vodovodního potrubí způsobí věcnou škodu nebo může vést k zásahu elektrickým proudem.
- Pro správné používání nářadí je nutné dodržovat bezpečnostní pokyny, návod na montáž a pokyny k provozu, které najdete v tomto návodu k použití. Všechny osoby, které používají a opravují toto nářadí musí být seznámeny s tímto návodem k použití a informovány o případných rizicích. Rovněž je nezbytné dodržovat platné nařízení o prevenci úrazů na pracovišti. Totéž platí i o obecných nařízeních ke bezpečnosti a ochraně zdraví při práci.
- Elektrická příklepová vrtačka není určena pro používání osobami (včetně dětí), který m fyzická, smyslová nebo mentální neschopnost či nedostatek zkušeností a znalostí zabraňuje v jejím bezpečném používání, pokud na ně nebude dohlíženo nebo pokud nebyly instruovány ohledně použití nářadí osobou odpovědnou za jejich bezpečnost. Dávejte pozor na děti, abyste zajistili, že se nebudou moci s výrobkem hrát.
- **UPOZORNĚNÍ:** Před zapojením nářadí do zdroje elektrické energie se ujistěte, že se napětí zdroje odpovídá napětí označeným na typovém štítku nářadí. Zdroj energie s napětím větším než je určeno pro nářadí, může vážně zranit obsluhu a zároveň zničit nářadí. Použití napájení s nižším napětím než uvádí typové označení nářadí, je škodlivé pro motor. Pokud si nejste jisti nepřipojujte nářadí ke zdroji elektrické energie.
- Plně odmotejte prodlužovací elektrické kabely z kotouče, abyste předešli přehřátí.
- Pokud je nezbytné použít prodlužovací elektrický kabel, ujistěte se, že má kabel vhodné výstupní napětí a že je z elektrického hlediska, bezpečný.
- Udržujte napájecí kabel v bezpečné vzdálenosti od pracovního prostoru elektrického nářadí.
- Nikdy nepoužívejte přístroj s poškozeným napájecím kabelem. Nedotýkejte se poškozeného kabelu. Okamžitě vytáhněte přístroj ze zásuvky, pokud dojde k poškození kabelu během provozu. Poškozené kabely zvyšují riziko úrazu elektrickým proudem.
- Udržujte své pracoviště v čistotě. Nikdy nenechávejte hadry, kabely, šňůry a podobné předměty v blízkosti pracoviště. Mimořádně nebezpečné jsou směsi různých materiálů. Prach z lehkých kovů se může snadno zapálit nebo explodovat.
- Nikdy nevrtejte vyšší rychlostí než je maximální jmenovitá rychlost vrtáku. Vrták, který se volně otáčí rychleji a který není v kontaktu s obrobkem, může ohnout, což může vést ke zranění osob.

- Vždy začínejte vrtat při nižší rychlosti a tak, aby byl hrot vrtáku v kontaktu s obrobkem. Vrták, který se volně otáčí rychleji a který není v kontaktu s obrobkem, může ohnout, což může vést ke zranění osob. - Vyvíjejte přiměřený tlak a jen ve směru osy vrtáku. Vrtáky se mohou ohnout a způsobit poškození nebo ztrátu kontroly a zranění osob.
- Sledujte začátek točivého momentu a dejte pozor, zda vrták není zaseknutý. Pokud je vrták zaseknutý, okamžitě vypněte elektrické nářadí. Buďte připraveni na vznik intenzivních reakčních momentů, které mohou způsobit zpětný ráz nářadí. Vrták se zablokuje v případě, kdy je ruční elektrické nářadí přetížené nebo když je vrták vzpříčený v obráběném materiálu.
- Nedotýkejte se vrtáku bezprostředně po dokončení práce. Může být velmi horký. Mohlo by dojít k vážným popáleninám.
- Při používání elektrického nářadí jej vždy držte pevně oběma rukama a udržujte pevný postoj. Při utahování a uvolňování šroubů mohou krátkodobě vznikat velké reakční momenty.
- Ujistěte se, že vždy stojíte na pevném základě a že pod vámi nikdo nestojí, když vrtáte na místech umístěných vysoko.
- Zajistěte obrobek. Obrobek upnutý pomocí upínacího zařízení nebo svěráku je bezpečnější než obrobek přidržovaný rukou.
- Počkejte na úplné zastavení elektrického nářadí, až potom ho odložte. Vrták se může zaseknout a může zapříčinit ztrátu kontroly nad elektronářadím.
- Při montáži nebo výměně vrtáku noste ochranné rukavice. Nástrčné nástroje jsou ostré a při delším používání mohou být horké.
- Během provozu používejte ochranné brýle, abyste ochránili vaše oči před odletujícími částicemi.
- Chraňte se před vdechnutím prachu. Některé materiály mohou obsahovat toxické přísady. Používejte ochrannou dýchací masku, respirátor a pokud je to možné použijte zařízení na odsávání prachu / pilin.
- Nepracujte s materiály, které obsahují azbest. Azbest je považován za karcinogenní látku.
- **UPOZORNĚNÍ:** Elektrické nářadí vždy vypněte a odpojte od zdroje elektrické energie před jakýmkoli úpravami, opravami či údržbou.
- Výrobce není odpovědný za změny provedené na nářadí ani za jakékoli škody vyplývající z takových změn.
- Elektrické nářadí se nesmí používat v exteriéru při deštivém počasí ani ve vlhkém prostředí (po dešti) ani v těsné blízkosti hořlavých kapalin a plynů.
- Po skončení práce přepněte přepínač směru otáčení do uzamčené polohy abyste zabránili možnému nechtěnému spuštění zařízení.

MONTÁŽ A POUŽITÍ

PŘED POUŽITÍM

- Ujistěte se, že se přívodní napětí shoduje s hodnotou napětí uvedeném na typovém štítku s technickými údaji o nářadí.
- Vždy zkontrolujte polohu vypínače. Elektrické nářadí se smí zapojit do zdroje elektrické energie pouze tehdy, když je vypínač vypnutý (v poloze OFF). Pokud připojíte zástrčku nářadí do zdroje elektrické energie, když je vypínač zapnutý (v poloze ON), nářadí se okamžitě uvede do provozu, což může vést ke vážným zraněním.
- Ujistěte se, že je kabel a zástrčka v dobrém stavu. Pokud je třeba vyměnit kabel, výměnu musí provést výrobce, autorizované servisní středisko nebo podobně kvalifikovaná osoba, aby se předešlo nebezpečí.
- V případě, že je pracovní plocha vzdálená od zdroje elektrické energie, použijte co nejkratší prodlužovací kabel s vhodným průřezem.
- Ujistěte se, zda je přidavná rukojeť správně nasazena a pořádně upevněna.
- **UPOZORNĚNÍ:** Předtím, než začnete s nářadím pracovat, zkontrolujte směr otáčení. Směr otáčení na přepínači směru otáčení měňte pouze tehdy, když se vřeteno úplně zastaví. Přepnutí směru otáčení předtím, než se vřeteno úplně zastaví, může vést k poškození elektrického nářadí.
- **UPOZORNĚNÍ:** Pečlivě zkontrolujte vrtáky které plánujete použít. V případě jakéhokoliv viditelného poškození je nepoužívejte.
- **UPOZORNĚNÍ:** Elektrické nářadí vždy vypněte a odpojte od zdroje elektrické energie před jakýmkoli úpravami, opravami či údržbou.

VKLÁDÁNÍ NÁSTROJE (OBR. 3)

- **UPOZORNĚNÍ:** Elektrické nářadí vždy vypněte a odpojte od zdroje elektrické energie.
- Do příslušného otvoru ve sklíčidle vložte klíč a otáčejte jím proti směru hodinových ručiček pro otevření sklíčidla.
- Do sklíčidla zasuňte vrták nebo nástavec na šroubování.
- Otáčejte klíčem ve směru hodinových ručiček, abyste pevně zatáhly sklíčidlo.

MONTÁŽ PŘÍDAVNÉ RUKOJETI (OBR. 5)

- Nikdy nepoužívejte příklepovou vrtačku bez přídatné rukojeti.
- Přídatná rukojeť usnadňuje práci obsluze, která je méně vyčerpána.
- Je navržena jak pro praváky tak i pro leváky.
- Přídatnou rukojeť nasuňte na příklepovou vrtačku.
- Přídatnou rukojeť dotáhněte její otáčením proti směru pohybu hodinových ručiček.

NASTAVENÍ HLOUBKY VRTÁNÍ (OBR. 4)

- Hloubkový doraz se používá k nastavení hloubky vrtaného otvoru do příslušného materiálu.
- **Nastavení:**
 - Povolte přídatnou rukojeť
 - Do příslušného otvoru v objímce přídatné rukojeti zasuňte hloubkový doraz. Konec hloubkového dorazu srovnejte se špičkou vrtáku.
 - Posouváním hloubkového dorazu nastavte hloubku vrtání (lze využít stupnici na hloubkovém dorazu)
 - Utáhněte přídatnou rukojeť.

ZAPNUTÍ / VYPNUTÍ (OBR. 6)

- **Zapínání:** Stiskněte vypínač
- **Vypínání:** Uvolněte vypínač.

NASTAVENÍ POČTU OTÁČEK / FREKVENCE PŘÍKLEPU (OBR. 7)

- Počet otáček / frekvenci příklepů lze plynule regulovat tím, do jaké míry stlačujete spínač (1).
- Mírný tlak na spínač (1) vyvolá nízký počet otáček / frekvenci příklepů.
- Se zvyšováním tlaku se počet otáček / frekvence příklepu zvyšují.

UZAMYKACÍ TLAČÍTKO VYPÍNAČE (OBR. 8)

- Uzamykací tlačítko slouží k uzamčení vypínače ve stisknuté poloze pro zajištění nepřetržitého provozu.
- **Zapínání:** Stiskněte vypínač a ve stisknuté poloze jej zajistěte pomocí uzamykacího tlačítka.
- **Vypínání:** Zatlačte vypínač a následně jej uvolněte.

PŘEDVOLBA POČTU OTÁČEK / FREKVENCE PŘÍKLEPU (OBR. 9)

- Otáčením regulátoru počtu otáček / frekvence příklepů (3) lze nastavit potřebný počet otáčky / frekvenci příklepů i během provozu.
- Potřebný počet otáček a frekvence příklepů závisí na druhu materiálu a pracovních podmínkách a dají se zjistit na základě praktické zkoušky.
- Pro zvýšení počtu otáček / frekvence příklepů otáčejte regulátorem ve směru hodinových ručiček a pro snížení proti směru hodinových ručiček.

NASTAVENÍ SMĚRU OTÁČENÍ (OBR. 10)

- **UPOZORNĚNÍ:** Směr otáčení na přepínači směru otáčení měňte pouze tehdy, když se vřeteno úplně zastaví. Přepnutí směru otáčení předtím, než se vřeteno úplně zastaví, může vést k poškození elektrického nářadí.
- Pomocí posuvného přepínače lze určit směr otáčení.



- Vrtání, šroubování a utahování = přesuňte přepínač do polohy R
- Povolování a vyšroubování = přesuňte přepínač do polohy L

ZMĚNA RYCHLOSTNÍHO STUPNĚ OTÁČENÍ (OBR. 11)

- **UPOZORNĚNÍ:** Změnu rychlostních stupňů lze provádět pouze tehdy, když se vřeteno úplně zastaví. Změna směru otáčení předtím, než se vřeteno úplně zastaví, může vést k poškození elektrického nářadí.
- Přepínačem rychlostních stupňů (7) se dají předvolit 2 rozsahy otáček:
 - **Stupeň I:** Nízký rozsah otáček. Vhodný na práce s velkým vrtacím průměrem nebo na šroubování.
 - **Stupeň II:** Vysoký rozsah otáček. Vhodný na práce s malým vrtacím průměrem.
- Přepínač rychlostních stupňů (7) otáčejte vždy ve směru šipky.

NASTAVENÍ PRACOVNÍHO REŽIMU (OBR. 12)

- **UPOZORNĚNÍ:** Změnu rychlostních stupňů lze provádět pouze tehdy, když se vřeteno úplně zastaví. Změna směru otáčení předtím, než se vřeteno úplně zastaví, může vést k poškození elektrického nářadí.

	Vrtání a šroubování	Nastavte přepínač (5) na symbol "vrtání a šroubování".
	Vrtání s příklepem	Nastavte přepínač (5) na symbol "vrtání s příklepem".

- Při vrtání do betonu se doporučuje použít pracovní režim vrtání s příklepem.
- Nepoužívejte funkci vrtání s příklepem na keramické dlaždice nebo jiné materiály, které nedokážou odolat energii příklepu.
- Při vrtání do kovu a dřeva se doporučuje používat pouze pracovní režim vrtání a šroubování.
- **POZNÁMKA:** Mechanismus příklepu se aktivuje působením mírného tlaku na vrták při kontaktu s obrobkem.
- Nejlepší výsledky vrtání s příklepem dosáhnete pokud budete působit na vrták mírným tlakem postačujícím k aktivaci příklepu. Vrtací výkon se nezlepší pokud na vrták budete působit vyšším tlakem.

DOPORUČENÉ RADY

Šroubování:

- Použijte nízkou rychlost otáčení.
- Na šroubování používejte vhodné šroubovací bity (správného tvaru a velikosti).
- Při použití šroubovacích bitů, byste měli vždy použít univerzální bitový držák.
- Pokud použijete při šroubování do měkkého dřeva vhodné šrouby, dá se vrtat i bez toho, abyste předtím vyvrtali malou vodicí díru.
- Při vrtání do tvrdého dřeva, je třeba před šroubováním vyvrtat malou vodicí díru.
- Pro jisticí šrouby musíte před šroubováním na vrchu díry vyvrtat větší otvor, aby šroub zapadla.
- Pro šrouby s válcovou hlavou, vyvrtejte před šroubováním díru hlubokou jako polovina šrouby.

Vrtání do betonu a cihel:

- Použijte pevný kovový vrták a vysokou rychlost otáčení.

Vrtání do oceli:

- Použijte vrták HSS a nízkou rychlost otáčení.

Vrtání dřer:

- Pokud byste chtěli vrtat hluboké otvory do tvrdých materiálů, jako je ocel, doporučujeme nejprve předvrtat otvor s malým vrtákem.

Vrtání do dlaždic:

- Nastavte přepínač výběru funkce na pozici vrtání a vyvrtejte díru.
- Pokud se motor přehřívá, nechte jej běžet na volnoběh po dobu 2 až 3 minuty na maximálních otáčkách.

ÚDRŽBA

- Před zahájením jakékoliv kontroly nebo údržby, zařízení vypněte a odpojte od zdroje elektrické energie.
- Elektrickou příklepovou vrtačku důkladně vyčistěte po každém použití. Pokud nečistoty nelze odstranit, použijte měkký hadřík navlhčený v mýdlové vodě. Nikdy nepoužívejte čisticí prostředky nebo rozpouštědla jako je benzín, alkohol, čpavek apod.! Tato rozpouštědla mohou poškodit plastové části výrobku.
- Pravidelně kontrolujte své zařízení a když zjistíte, že některé součástky jsou opotřebované nebo poškozené, preventivně je kvůli vlastní bezpečnosti vyměňte. Opotřebované či poškozené části stroje se mohou vyměnit pouze v autorizovaném servisu nebo jejich výměnu zajistí prodejce.
- Postarejte se o to, aby byly použity originální náhradní součástky značky Worcraft.

OCHRANA ŽIVOTNÍHO PROSTŘEDÍ



Symbol přeškrtnuté popelnice na produktech nebo v průvodních dokumentech znamená, že použité elektrické a elektronické výrobky nesmí být přidány do běžného komunálního odpadu. Pro správnou likvidaci, obnově a recyklaci doručte tyto výrobky na určená sběrná místa, kde budou přijata zdarma. Alternativně v některých zemích můžete vrátit své výrobky místnímu prodejci při koupi ekvivalentního nového produktu. Správnou likvidací tohoto produktu pomůžete zachovat cenné přírodní zdroje a napomáháte prevenci potenciálních negativních dopadů na životní prostředí a lidské zdraví, což by mohly být důsledky nesprávné likvidace odpadů. Další podrobnosti si vyžádejte od místního úřadu nebo nejbližšího sběrného místa. Při nesprávné likvidaci tohoto druhu odpadu mohou být v souladu s národními předpisy uděleny pokuty.

WORCRAFT

POWER TOOLS

Záruční list / Warranty

Výrobní číslo:	Dátum prodeje:	Podpis a razítko prodejce:

Meno zákazníka (název firmy):	Adresa zákazníka (sídlo firmy):

Zákazník svým podpisem potvrzuje, že mu bylo zařízení předvedeno a vysvětleno, že byl seznámen s návodem k obsluze, nasazením a užíváním stroje a že mu zařízení bylo vydáno kompletní.	Podpis zákazníka:

Záznamy o reklamaci – záručních opravách

Dátum přijetí reklamace:	Datum ukončení reklamace:	Evidenční číslo reklamace:	Podpis převedené záruční opravy (Záznam o neoprávněné reklamaci)	Razítko servisního technika:

Podmínky záruky

- Dodavatel poskytuje na tento výrobek záruční dobu uvedenou v tomto záručním listu za podmínek dodržení způsobu používání a skladování výrobku v souladu s platnými podmínkami a normami, jako i návodem k obsluze. Záruční doba začíná běžet od data prodeje. Záruka na baterie je 12 měsíců.
- Prodoužená záruční doba 5 let se poskytuje na výrobek za podmínek, že tento výrobek je dodavatelem označený v seznamu výrobků s prodouženou zárukou, konečným zákazníkům je spotřebitel a výrobek nebude používán na komerční nasazení. Prodoužená záruka je podmíněna pravidelnými servisními prohlídkami v autorizovaných servisních střediscích dodavatele.
- Záruční doba se prodoužuje o dobu, po kterou byl výrobek v záruční opravě a je o tom uveden záznam v seznamu o záručních opravách tohoto záručního listu. Právo na záruční opravu si spotřebitel může uplatnit v některém autorizovaném servisním středisku, podle příloženého seznamu A servisních středisek. Servisní střediska B převádějí záruční opravy pouze na produkty, které byly prodány v jejich provozech. Seznam servisních středisek je pravidelně aktualizován u prodejců a na stránce dovozu: www.strendpro.sk.
- Servisní středisko je povinné zajistit záruční opravu v zákonem stanovené lhůtě. Zákonem stanovená lhůta pro vyřízení reklamace začíná běžet dnem následujícím po datu přijetí reklamace v servisním středisku..
- Bezplatná záruční oprava nemůže být uplatňována pokud jde o poruchy, které byly způsobeny používáním výrobku v rozporu s ustanoveními uvedenými v návodu k obsluze, nesprávnou manipulací, mechanickým poškozením, běžným mechanickým opotřebením dílů způsobeným provozem stroje, vinou obsluhy, živelnou pohromou, neoprávněným zásahem do výrobku, poruchy zapříčiněné použitím nevhodných náhradních dílů, použitím nevhodného paliva, a zřejmě přetížení stroje v důsledku trvalého překračování horní hranice výkonu. Práce spojené s čištěním, základní údržbou, ošetřováním nebo nastavením zařízení, které může převést obsluha a jsou uvedeny v návodu k obsluze, nespádají do rozsahu záruky.
- Za běžné opotřebením dílů se zvažují hlavně opotřebením: všech rotujících a pohyblivých částí, řezných částí a jejich krytů, střížných šroubů a klínů, převodových a klínových řemenů, řetězových převodů, třecí plochy brzd a spojek, dezény pneumatik a díly běžné údržby jako jsou: vzduchové, hydraulické a olejové filtry, zapalovací svíčky, olejové a chladicí náplně.
- Z prodoužené záruky jsou vyjmuty části strojů a zařízení, na které je konkrétní výrobce poskytuje kratší záruku jako dodavatel na samotný výrobek, ve kterém jsou namontovány. Do této kategorie částí patří: akumulátory, žárovky a podobně.
- Právo uplatnit nároky plynoucí ze záruky má vlastník výrobku, pokud tak učiní nejpozději v poslední den záruční doby.
- Při reklamaci se postupuje podle příslušných ustanovení občanského zákoníku a Zákona o ochraně spotřebitele.
- Servisní prohlídky, které jsou podmínkou prodoužené 5 leté záruky, musí být prováděny pouze v autorizovaném servisním středisku dodavatele, v pravidelných intervalech a období mezi jednotlivými prohlídkami nesmí překročit dobu 12 měsíců. První servisní prohlídka musí být provedena nejpozději do 12 měsíců od data prodeje výrobku. Servisní prohlídky provádějí servisní střediska v období posledních tří a prvních dvou měsíců kalendářního roku. Každá servisní prohlídka musí být zaznamenána v tomto záručním listě s uvedeným datem prohlídky, podpisem a razítkem servisního střediska. Servisní prohlídkou se rozumí kontrola stroje, výměna náplní a filtrů dle doporučení výrobce, výměna opotřebených a poškozených dílů, které mohou ovlivnit poškození nebo opotřebením jiných dílů a samotné nastavení stroje. Úkon servisní prohlídky a použitý materiál se účtuje dle platného ceníku servisního střediska.

Při uplatňování reklamace je reklamující povinen předložit k reklamaci čistý a kompletní výrobek, doklad o koupi nebo vyplněný a potvrzený záruční list. V případě prodoužené záruky, záznamy o servisních prohlídkách a daňové doklady za jednotlivé prohlídky. Při nesplnění některé z podmínek prodoužené záruky uvedené v tomto záručním listu, se na výrobek poskytuje záruční doba 2 roky.

ZÁRUČNÍ A POZÁRUČNÍ SERVIS PROVÁDÍ ZÁSTUPCE VÝROBCE

Zplnomocněný zástupce výrobce: Slovakia Trend Export-Import s.r.o., Michalovská 87/1414, 073 01 Sobrance

Fax: (056) 652-2329 Tel: 0915 392 687 E-mail: servis@slovakia-trend.sk











ELEKTROMOS ÜTVEFÚRÓ

HASZNÁLAT

Az elektromos ütőfúrót téglá, beton és kő kalapácsfúrására, valamint fa, fém, kerámia és műanyag fúrására tervezték. Fel van szerelve elektronikus sebességszabályozóval és az óramutató járásával megegyező / balra forgással. A csavarozás és a menetfűtés elektromos ütőfúróval is lehetséges.

A berendezést csak az előírt célra használja. Minden más felhasználás helytelen felhasználásnak minősül. A felhasználó/ kezelő, és nem pedig a gyártó, lesz felelős a bármiféle meghibásodás, vagy sérülés esetén, ami ezen nem megfelelő használat miatt keletkezik. Ne feledje, hogy a készülék nem alkalmas kereskedelmi vagy ipari használatra. A garancia nem érvényes, amennyiben a berendezést kereskedelmi, ipari vagy más hasonló célra használja.





TECHNIKAI PARAMÉTEREK







MODELL		ID-800	ID-1050				
	FESZÜLTSG / FREKVENCIA	230 V / 50 Hz					
	BEMENŐTELJESÍTMÉNY	800 W	1050 W				
	FORDULATOK MEGTERHELÉS NÉLKÜL	0-2 700 rpm	0-1 100 rpm 0-2 800 rpm				
	SZORÍTÓ ÁTMÉRŐ	13 mm					
	A FÚRÁS MAX.ÁTMÉRŐJE	 beton	 acél	 fa	 beton	 acél	 fa
		10	13	20	12	16	26
	SÚLY	2,3 kg		3,7 kg			

A KÉSZÜLÉK RÉSZEI

1	BE / KI kapcsoló	5	Üzem mód kapcsoló
2	Bekapcsológomb zár	6	Csatlakoztatható fogantyú
3	Sebességszabályozó / kalapács frekvenciaszabályozó	7	Sebességváltó választó
4	Forgásirány-kapcsoló		

JELMAGYARÁZAT

	Általános veszélyre vonatkozó figyelmeztetés.
	Olvassa ell a használati utasítást.
	Használjon védő szemüveget.
	Használjon védőkesztyőt.

	Ne dobja a háztartási hulladékba. Ehelyett, környezetbarát módon, lépjen kapcsolatba az újrahasznosító központal. Kérjük, gondoskodjon a környezetvédelemről.
	Javítások elvégzésekor a gépet tilos dugaszolóaljzatba tenni.
	Viseljen hallásvédőt.
	Használjon védőmaszkot.
	Védelem kettős szigeteléssel II. Földelés nemszükséges.
	A termék megfelel a vonatkozó európai irányelveknek, a azonosság értékelési módszer ezen irányelveken el lett végezve.

ÁLTALÁNOS BISZTONSÁGI ELŐÍRÁSOK AZ ELEKTROMOS KÉSZÜLÉKEKHEZ

Olvassa el az elektromos szerszámhoz nyújtott biztonsági figyelmeztetéseket, utasításokat, illusztrációkat és műszaki adatokat. A továbbiakban leírt utasítások betartásának megszegése következményeként előfordulhat áramütés, tűz és/ vagy súlyos testi sérülés.

1) MUNKAHELYI BISZTONSÁG:

- A munkaterület legyen tiszta, jól megvilágított. A rendetlenség vagy a rosszul megvilágított munkaterület könnyen balesetet okozhat.
- Ne használja az elektromos szerszámot robbanásveszélyes környezetben, éghető folyadék, gáz vagy por közelében. Az elektromos szerszámok szikrát gerjeszthetnek, ami meggyújthatja a port vagy a gőzt.
- Az elektromos szerszám használata közben ne tartózkodjon a közelben gyermek és más személy. Ha elterelik a figyelmét, elveszítheti a szalagcsiszoló feletti irányítást.

2) ELEKTROMOS BISZTONSÁG:

- Az elektromos szerszám csatlakozódugója illeszkedjen a dugaszolóaljzathoz. A csatlakozót semmilyen módon sem szabad megváltoztatni. A szerszámot, amelynek a hálózati kábel csatlakozódugóján védő kolík van, soha ne csatlakoztassa elosztókhoz vagy más adapterekhez. Az eredeti csatlakozó és a megfelelő dugaszolóaljzat használata csökkenti az áramütés veszélyét. A sérült vagy összegabalyodott kábel növeli az elektromos áramütés veszélyét. Ha a tápkábel sérült, ki kell cserélni a egyéni tápkábelre, amely rendelkezésre áll a gyártónál vagy annak képviselőjénél.
- A kezelő nem érintkezhet földelt felületekkel – például csövekkel, fűtéssel, tűzhellyel, hűtőszekrényel. Az áramütés fokozott kockázata áll fenn, ha teste földelt.
- Esőtől, nedvességtől, víztől tartsa távol az elektromos szerszámokat. Az elektromos szerszámokhoz soha ne érjen nedves kézzel. Az elektromos szerszámot soha mossa folyó víz alatt és ne merítse vízbe.
- A kábelt tilos túlterhelni. Soha ne használja a kábelt szállítására, húzására vagy dugója az elektromos kéziszerszámot. A kábelt tilos túlterhelni. Ne használja a kábelt az elektromos készülék hordozására, felakasztására vagy a csatlakozó aljzathoz történő kihúzására. Tartsa távol a készülék részeit hőtől, olajtól, éles peremektől vagy mozgó alkatrészekről. A sérült vagy összetekeredett kábel növeli az áramütés kockázatát.
- Soha ne használjon olyan elektromos eszközt, amelynek sérült a hálózati kábele vagy csatlakozódugója, illetve földre esett, vagy bármilyen módon sérült.
- Ha az elektromos szerszámot a szabadban használja, csakis kültéri használatra alkalmas hosszabbító kábelt használjon. Kiseb az áramütés veszélye, ha kültérre alkalmas hosszabbító kábelt használ.
- Ha elkerülhetetlen az elektromos szerszám nedves környezetben történő használata, használjon áramvédőkapcsolót. Az áram-védő- kapcsoló használata csökkenti az áramütés kockázatát.
- Az „áram-védőkapcsoló (RCD)“ fogalom helyettesítendő az „áramkör főmegszakító (GFCI)“ vagy a „földzárlat megszakító (ELCB)“ fogalmával.
- Az elektromos kéziszerszámokat csak szigetelt markolási felületeknél fogva szabad tartania, mert használat közben a csiszológép rejtett kábellel vagy saját csatlakozózsínjével érintkezhet.

3) SZEMÉLYI BISZTONSÁG:

- Legyen elővigyázatos, ügyeljen arra, mit tesz, és megfontoltan lásson az elektromos szerszámmal végzendő munkához. Nem használjon elektromos szerszámot, ha fáradt vagy kábítószert, alkohol, gyógyszer hatása alatt áll. Az elektromos szerszám használata közben akár a pillanatnyi figyelmetlenség is súlyos sérüléshez vezethet.
 - Mindig viseljen személyi védőfelszerelést és védőszemüveget. Csökkenti a sérülés kockázatát, ha az elektromos szerszám fajtájának megfelelő személyi védőfelszerelést visel: porvédő maszkot, csúszásmentes biztonsági cipőt, védősisakot vagy hallásvédőt.
 - Kerülje a véletlen üzembe helyezést. Győződjön meg arról, hogy az elektromos szerszám kikapcsolt állapotban legyen, mielőtt csatlakoztatja az elektromos hálózathoz, illetve felemeli vagy szállítja azt. Balesethez vezethet, ha az elektromos szerszám szállítása közben ujját a kapcsolón tartja vagy a szalagcsiszolót bekapcsolva csatlakoztatja az áramellátásra.
 - A villamos kéziszerszám bekapcsolása előtt távolítsa el a beállító szerszámokat vagy a csavarkulcsot. A forgó készülékrészben maradt szerszám, kulcs sérüléseket okozhat.
 - Kerülje a természetellenes testtartást. Gondoskodjon róla, hogy stabilan álljon és ne veszítse el az egyensúlyát. Soha ne becsülje túl saját erejét. Ne használja az elektromos szerszámot ha fáradt.
 - Viseljen megfelelő ruházatot. Ne viseljen bő ruházatot vagy ékszert. Tartsa távol a mozgó elemektől haját, ruházatát, kesztyűjét. A mozgó részek becsíphetik a laza ruházatot, ékszert vagy a hosszúhaját.
 - Csatlakoztassa az elektromos szerszámot a porelszívóhoz. Ha felszerelhető porelszívó vagy -felfogó berendezés, győződjön meg róla, hogy ezeket megfelelően csatlakoztatja és használja. A porelszívás használata a porral kapcsolatos kockázatokat csökkenti.
 - Biztosítsa ki a munkadarabot. Befogószerkezettel vagy satuval biztosabban tartható a munkadarab, mint kézzel. Rögzítse a munkadarabot egy stabil alaplapon.
 - Ne használjon bármilyen szerszámot ha alkohol, kábítószert, gyógyszerek vagy más anyagok hatása alatt áll.
- j) Ez a készülék alkalmatlan olyan személyek (beleértve gyerekek) használatára, akik csökkent fizikai, érzékszervi vagy mentális képességűek, illetve nem rendelkeznek kellő tapasztalattal és ismeretekkel, hacsak nem álnak felügyelet alatt, vagy utasításokat nem kaptak felhasználását illetően olyan személytől, aki a biztonságért felel. A gyermekeket felügyelni kell annak érdekében, hogy ne játsszanak a készülékkel.

4) AZ ELEKTROMOS SZERSZÁM HASZNÁLATA ÉS KEZELÉSE:

- Húzza ki az Elektromos szerszám hálózati csatlakozódugóját a csatlakozóaljzatból a szalagcsiszoló bármilyen meghibásodása esetén, a munka befelyezése után, vagy bármilyen tisztítás, karbantartási munkák, vagy a szerszám áthelyezés előtt.
- Ha az eszköz rendellenes hangot vagy szagot bocsájt ki, azonnal fejezze be a munkát.
- Az elektromos szerszámot ne terhelje. Az elektromos szerszám jobban és biztonságosabban fog működni, ha azon fordulatszámra fog vele dolgozni amelyre meglett tervezve. Használjon megfelelő eszközt, amely az adott célra volt szánva. A megfelelő eszközök a jó és biztonságos munkát eredményezik, amelyenre tervezve voltak.
- Ne használja az elektromos szerszámot, ha hibás a kapcsolója. Az az elektromos szerszám, amelyet nem lehet be- vagy kikapcsolni, veszélyes, ezért javításra szorul. A meghibásodott kapcsolót csakis igazolt szervízben javítsa.
- A készülék beállítása, alkatrészcsere és a készülék elrakása előtt húzza ki a hálózati csatlakozódugót az aljzatból. Ez az óvintézkedés megakadályozza az elektromos szerszám véletlen elindítását.
- A használaton kívüli elektromos szerszám is távol tartandó a gyermekektől. Ne engedje, hogy olyan személyek használják az eszközt, akik nem ismerik azt vagy nem olvasták el ezeket az utasításokat. Az elektromos szerszámok veszélyesek, ha tapasztalatlan személy használja őket. Az elektromos szerszámot száraz, biztonságos helyen tartsa.
- Ügyeljen az elektromos szerszámok alapos gondozására. Rendszeresen ellenőrizze, hogy hibátlanul működnek-e a mozgó részek. Ellenőrizze nem e sérültek a burkolatfedelek és más részek, amelyek veszélyeztethetik az elektromos szerszám biztonságos működését. A készülék használata előtt javíttassa meg a sérült részeket. Számos baleset oka a nem megfelelően karbantartott elektromos szerszám.

- Tartsa élesen és tisztán a vágószerszámokat. A gondosan ápolts vágószerszámok éles vágóélel kevéské akadnak és könnyebben haladnak. A csomaghoz tartozó, illetve a gyártó által ajánlott tartozékokat használja, más tartozékok kárt okozhatnak vagy személyes sérülést.
- Az elektromos szerszámot, a tartozékokat, behelyező szerszámokat stb. a jelen utasításoknak megfelelően használja. Mindeközben vegye figyelembe a munkafeltételeket és az elvégzendő feladatot. Az elektromos szerszámok rendeltetésüktől eltérő használata veszélyes körülményekhez vezethet.

5) SZERVIZ:

- Az elektromos kéziszerszámot szakképzett javítóműhelynek kell javítania. Csak ugyanazok a pótalkatrészek használhatók. Ügyeljen arra, hogy az elektromos kéziszerszám biztonsága megmaradjon.

BISZTONSÁGI ELÉÍRÁSOK ÜTŐFÚRÓRA

- A fúróval végzett munka során mindig viseljen fülvédőt. A zaj hatása halláskárosodást okozhat.
- A szerszámhoz használja a kiegészítő fogantyút, ha mellékelve van. Az ellenőrzés elvesztése sérülést okozhat.
- Csak akkor tartsa az elektromos szerszámot a fogantyúk szigetelt felületeinél, ha olyan munkát végez, amelyben a használt szerszámot rejtett tápvezeték vagy saját tápkábelének lehet kitéve. Az elektromos vezetékkel való érintkezés az elektromos kéziszerszám fém alkatrészeit is energiává teheti, és áramütést okozhat a kezelő számára.
- A munka megkezdése előtt használjon megfelelő berendezést a rejtett tápvezetékek és csővezetékek megkereséséhez, hogy ne fúrja meg őket, vagy vegye fel a kapcsolatot a helyi áramszolgáltatóval. Az érintkezés élő áramvezetővel tüzet okozhat vagy áramütést okozhat. A gázvezeték sérülése robbanást okozhat. A vízvezetékbe történő behatolás vagyontárgyakhoz vezethet, vagy áramütést okozhat.
- A szerszám helyes használatához feltétlenül vegye figyelembe az ebben a használati útmutatóban található biztonsági, összeszerelési és üzemeltetési utasításokat. A szerszámot használó és javító személyeknek ismerniük kell ezt a használati útmutatót, és tisztában kell lenniük a kockázatokkal. Ezenkívül be kell tartania a munkahelyi balesetmegelőzési szabályokat is. Ugyanez vonatkozik a munkahelyi egészségvédelem és biztonság általános szabályaira.
- Az elektromos ütős fúrót nem olyan személyek (köztük gyermekek) számára szánják, akik fizikai, szenzoros vagy mentális képességgel rendelkeznek, vagy nincs tapasztalattal és ismeretekkel a biztonságos használat megakadályozására, ha nem a használatukért felelős személy felügyelete vagy utasítása biztonság. Óvakodjon a gyermekektől, és ügyeljen arra, hogy ne játsszanak a termékkel.
- **FIGYELMESZTETÉS:** Mielőtt a szerszámot egy áramforráshoz csatlakoztatja, ellenőrizze, hogy a tápegység feszültsége megegyezik-e a szerszám adattábláján feltüntetett feszültséggel. Az áramforrások, amelyeknek a feszültsége meghaladja az elektromos kéziszerszámhoz megadott feszültséget, súlyosan megsérülhetnek a kezelőnél, miközben megsemmisítik a szerszámot. A szerszámtípus megnevezésénél megadottnál alacsonyabb feszültségű tápegység használata káros a motorra. Ha nem biztos benne, ne csatlakoztassa az eszközt az áramforráshoz.
- A túlmelegedés elkerülése érdekében teljesen húzza ki a tápkábeleket a tekercsről.
- Ha hosszabbító elektromos kábelt kell használni, akkor ellenőrizze, hogy a kábel megfelelő kimeneti feszültséggel rendelkezik-e és hogy az elektromosan biztonságos-e.
- Tartsa távol a tápkábelt a szerszám munkaterületétől.
- Soha ne használja a készüléket sérült tápkábelrel. Ne érintse meg a sérült kábelt. Ha a kábel működés közben sérült, azonnal húzza ki a hálózati csatlakozót. A sérült kábelek növelik az áramütés kockázatát.
- Tartsa tisztán a munkahelyét. Soha ne hagyjon rongyokat, kábeleket, zsinórokat és hasonló tárgyakat a munkaterület közelében. Különösen veszélyesek a különféle anyagok keverékei. A könnyűfém por könnyen meggyulladhat vagy felrobbanhat.
- Soha ne fúrjon a maximális névleges fúrási sebességnél nagyobb sebességgel. A szabadon gyorsabban forgó fúrógép, amely nincs érintkezésben a munkadarabmal, meghajolhat, ami személyi sérülést okozhat.
- A fúrást mindig alacsonyabb sebességgel indítsa el, hogy a fúrófej érintkezzen a munkadarabmal. A szabadon gyorsabban forgó fúrógép, amely nincs érintkezésben a munkadarabmal, meghajolhat, ami

- személyi sérülést okozhat. - Adjon megfelelő nyomást, és csak a fúrótengely irányába. A fúrók meghajolhatnak, és kárt okozhatnak, vagy az irányítás elvesztését és személyi sérüléseket okozhatnak.
- Figyelje meg a nyomaték kezdetét és ellenőrizze, hogy a fúrófej nincs-e elakadva. Ha a fúrógép elakad, azonnal kapcsolja ki az elektromos kéziszerszámot. Legyen felkészült olyan intenzív reakcióelemekre, amelyek az eszköz visszatérését okozhatják. A fúró zárolva van, amikor az elektromos kéziszerszám túlterhelt vagy a fúró elakad a munkadarabban.
 - A munka befejezése után ne érintse meg a fúrót. Nagyon meleg lehet. Ez súlyos égési sérüléseket okozhat.
 - Az elektromos kéziszerszám használatakor mindkét kezével mindig szorosan tartsa és tartsa határozottan. A csavarok meghúzásakor és meglazításakor rövid időn belül nagy reakcióidő fordulhat elő.
 - Ügyeljen arra, hogy mindig szilárd alapon álljon, és senki ne álljon alatta, amikor magasan fúrnak.
 - Rögzítse a munkadarabot. A szorítóberendezéssel vagy a szorongával rögzített munkadarab biztonságosabb, mint a kézzel tartott munkadarab.
 - Várja meg, amíg az elektromos kéziszerszám teljesen leáll, mielőtt elteszi. A fúródarab elakadhat, és elvesztheti az irányítást a szerszám felett.
 - A fúrógép felszerelésekor vagy cseréjekor viseljen védőkesztyűt. A behelyező szerszámok élesek és melegedhetnek, ha hosszabb ideig használják.
 - Használat közben viseljen védőszemüveget, hogy megvédje a szemét a repülő részecskéktől.
 - Óvja magát a por belélegzésétől. Egyes anyagok mérgező adalékokat tartalmazhatnak. Viseljen légzőmaszkot és légzőkészüléket, és ha lehetséges, por / fűrészpor elszívó berendezést használjon.
 - Ne dolgozzon fel azbeszttartalmú anyagokat. Az azbeszt rákkeltő anyagnak tekintik.
 - **FIGYELMESZTETÉS:** Bármilyen beállítás, javítás vagy karbantartás elvégzése előtt mindig kapcsolja ki és húzza ki az elektromos szerszámot.
 - A gyártó nem vállal felelősséget a szerszámban bekövetkezett változásokért vagy az ilyen változtatások miatti károkért.
 - Ne használja az elektromos kéziszerszámot esős időben vagy nedves környezetben (eső után), vagy gyúlékony folyadékok és gázok közvetlen közelében.
 - A munka után fordítsa el a forgókapcsolót reteszelt helyzetbe, hogy elkerülje a véletlenszerű indítást.

SZERELÉS ÉS HASZNÁLAT

HASZNÁLAT ELLŐT

- Ellenőrizze, hogy a tápfeszültség megegyezik-e a szerszám típus tábláján feltüntetett feszültségértékkel.
- Mindig ellenőrizze a kapcsoló helyzetét. Az elektromos szerszámot csak akkor szabad az áramforráshoz csatlakoztatni, ha a kapcsoló KI állásban van. Ha a hálózati csatlakozót egy áramforráshoz csatlakoztatja, miközben a kapcsoló ON állásban van, akkor a szerszám azonnal üzembe kerül, ami súlyos személyi sérüléseket okozhat.
- Ellenőrizze, hogy a kábel és a csatlakozó jó állapotban van-e. Ha a kábelt ki kell cserélni, akkor a veszély elkerülése érdekében a gyártót, egy hivatalos szervizközpontot vagy hasonlóan képzett személyt kell kicserélnie.
- Ha a munkaterület távol van az áramforrástól, használjon a legrövidebb hosszabbítót, a lehető legrövidebb keresztmetszettel.
- Ellenőrizze, hogy a kiegészítő fogantyú megfelelően van-e felszerelve és megfelelően rögzítve.
- **FIGYELMESZTETÉS:** A szerszám használata előtt ellenőrizze a forgás irányát. Csak akkor változtassa meg az iránykapcsoló forgásirányát, amikor az orsó teljesen leállt. A forgásirány váltása az orsó teljes leállása előtt a szerszám megsérülését okozhatja.
- **FIGYELMESZTETÉS:** alaposan ellenőrizze a használni kívánt fúrókat. Ne használja fel látható látható sérülések esetén.
- **FIGYELMESZTETÉS:** Bármilyen beállítás, javítás vagy karbantartás elvégzése előtt mindig kapcsolja ki és húzza ki az elektromos szerszámot.

A KÉSZÜLÉK BETEVÉSE (3. ábra)

- **VIGYÁZAT:** Mindig kapcsolja ki és húzza ki az elektromos szerszámot.

- Helyezze a kulcsot a tokmány megfelelő nyílásába, és fordítsa el az óramutató járásával ellentétes irányban a tokmány kinyitásához.
- Helyezze be a fúrót vagy a csavarhúzó a tokmányba.
- Forgassa el a kulcsot az óramutató járásával megegyező irányban a tokmány meghúzásához.

A KIEGÉSZÍTŐ FOGANTYÚ SZERELÉSE (5 ÁBRA)

- Soha ne használjon ütőfúrót kiegészítő fogantyú nélkül.
- A kiegészítő fogantyú megkönnyíti a kezelő számára a kevésbé kimerült munkavégzést.
- A jobbkezes és a balkezes felhasználók számára egyaránt tervezték.
- Csúsztassa a segédfogantyút a ütvefúróra.
- Húzza meg a kiegészítő fogantyút az óramutató járásával ellentétes irányba forgatva.

A FÚRÁS MÉLYSÉGÉNEK BEÁLLÍTÁSA (4 ÁBRA)

- A mélységi ütköző segítségével beállítható a fúróluk mélysége az anyagban.

Beállítások:

- Lazítsa meg a kiegészítő fogantyút
- Helyezze be a mélységhatárolót a kiegészítő fogantyú hüvelyének megfelelő nyílásába. Igazítsa a mélységhatároló végét a fúróhegy hegyéhez.
- A fúrési mélységet állítsa be a mélységi ütköző csúsztatásával (a mélységhatároló skála használható)
- Húzza meg a kiegészítő fogantyút.

BEKAPCSOLÁS/KIKAPCSOLÁS (6 ÁBRA)

- **Bekapcsolás:** Nyomja meg a kapcsolót
- **Kikapcsolás:** Engedje ell a kapcsolót.

A FORDULATOK SZÁMÁNAK BEÁLLÍTÁSA/AZ ÜTÉS FREKVENCIA (7 ÁBRA)

- A kapcsoló (1) megnyomásával folyamatosan szabályozhatja a sebességet / ütési sebességet.
- A kapcsoló (1) enyhe nyomása alacsony sebességet / ütési frekvenciát okoz.
- A nyomás növekedésével a forgási sebesség / ütési frekvencia növekszik.

A BISZTONSÁGI KAPCSOLÓ (8 ÁBRA)

- A zárgombot a kapcsoló lenyomott helyzetébe történő rögzítésére használják a folyamatos működés biztosítása érdekében.
- **Bekapcsolás:** Nyomja meg a be- / kikapcsolót, és rögzítse zárolt helyzetbe a reteszelő gomb segítségével.
- **Kikapcsolás:** Nyomja meg a kapcsolót, majd engedje fel.

ELLŐÁLLÍTOT FORDULATOK SZÁMA /AZ ÜTÉS FREKVENCIA (9 ÁBRA)

- A gomb / gomb (3) elforgatásával beállíthatja a szükséges gomb / sebesség sebességet működés közben.
- A szükséges sebesség és ütési gyakoriság a megmunkálandó anyag típusától és a munkakörülményektől függ, és gyakorlati teszttel megállapítható.
 - Forgassa el a gombot az óramutató járásával megegyezően, hogy növelje a fordulatszámot / ütési frekvenciát, és az óramutató járásával ellentétes irányban csökkentse azt.

A FORGÁS IRÁNYÁNAK BEÁLLÍTÁSA (10 ÁBRA)



- **FIGYELMESZTETÉS:** Csak akkor változtassa meg az iránykapcsoló forgásirányát, amikor az orsó teljesen leállt. A forgásirány váltása az orsó teljes leállása előtt a szerszám megsérülését okozhatja.
- A csúszkával adja meg a forgás irányát.
- Fúrás, csavarozás és meghúzás = mozgassa a kapcsolót R helyzetbe
- Lazítás és csavarozás = mozgassa a kapcsolót L helyzetbe

A FORGÁS GYORSSASÁG FOKJÁNAK VÁLTOZÁSA (11 ÁBRA)

- **FIGYELMESZTETÉS:** A fogaskerekek csak akkor cserélhetők, amikor az orsó teljesen leáll. A forgásirány megváltoztatása az orsó teljes leállása előtt az elektromos kéziszerszám károsodásához vezethet.
 - Két sebességtartomány választható előre a sebességválasztóval (7):
 - **I. szakasz:** alacsony sebességtartomány. Nagy átmérőjű munkákhoz vagy csavarozáshoz alkalmas.
 - **II. Szakasz:** Nagy sebességű tartomány. Alkalmas kis átmérőjű fúrásokhoz.
- Mindig fordítsa a sebességváltót (7) a nyíl irányába.

AZ ÜZEMRENDSZER BEÁLLÍTÁSA (12 ÁBRA)

- **FIGYELMESZTETÉS:** A fogaskerekek csak akkor cserélhetők, amikor az orsó teljesen leáll. A forgásirány megváltoztatása az orsó teljes leállása előtt az elektromos kéziszerszám károsodásához vezethet.

	Fúrás és csavarozás	Állítsa a kapcsolót (5) a "Fúrás és csavarozás" szimbólumra.
	Kalapács fúrás	Állítsa a kapcsolót (5) a "Kalapács fúrása" szimbólumra.

- A beton fúrásakor ajánlott kalapácsfúrás.
- Ne használja a kalapácsfúrás funkcióját kerámialapokon vagy más olyan anyagokon, amelyek nem képesek ellenállni a kalapács energiájának.
- Fém és fa fúrásához ajánlott csak a fúrás és a csavarozás üzemmódjait használni.
- **MEGJEGYZÉS:** A kalapácsmechanizmus úgy aktiválható, hogy enyhe nyomást gyakorol a fúróra, amely érintkezik a munkadarabgal.
- A legjobb kalapácsfúrási eredmény elérése érdekében mérsékelt nyomást gyakoroljon a fúróra a kalapács aktiválásához. A fúrási teljesítmény nem javul, ha nagyobb nyomást gyakorol a fúróra.

HASZNOS TANÁCSOK

Csavarozás:

- Használjon alacsony fordulatszámot.
- A csavarozáshoz használjon megfelelő (megfelelő alakú és méretű) csavarhúzó.
- Csavarhúzó bit használatkor mindig használjon univerzális bittartót.
- Ha puha csavarral használ csavarokat, akkor egy kis vezetőlyuk fúrása nélkül fúrhat.
- Keményfa fúrásakor a csavarozás előtt egy kis vezetőlyukat kell fúrni.
- A süllyeszthető csavarok esetén egy nagyobb lyukat ki kell fúrnia, mielőtt csavaroznák a furat tetejét, hogy a csavar a helyére kattanjon.
- A hengeres fejű csavarokhoz a csavarozás előtt fúrjon be egy lyukat a csavar felének mélyén.

Fúrás a betonba és téglába:

- Használjon tömör fém fúrót és nagy fordulatszámot.

Fúrás acélba:

- Használjon HSS fúrót és alacsony fordulatszámot.

Lyukak fúrása:

- Ha szeretne mély lyukakat fúrni kemény anyagokba, például acélba, javasoljuk, hogy először fúrjon be egy lyukat egy kis fúróval.

Fúrás csempébe:

- Állítsa a funkcióválasztó kapcsolót fúrás helyzetbe és fúrja ki a lyukat.
- Ha a motor túlmelegszik, hagyja 2–3 percig alapjáraton járni maximális fordulatszámon.

KARBANTARTÁS

- Mielőtt bármilyen ellenőrzést vagy karbantartást végezne, kapcsolja ki a készüléket, és húzza ki az áramforrásból.
- Minden használat után alaposan tisztítsa meg az elektromos útvezetőt. Ha a szennyeződést nem lehet eltávolítani, használjon szappanos vízzel megnedvesített puha ruhát. Soha ne használjon tisztítószereket vagy oldószereket, például benzint, alkoholt, ammóniát stb.! Ezek az oldószerek károsíthatják a termék műanyag részeit.
- Rendszeresen ellenőrizze a készüléket, és cserélje ki saját biztonsága érdekében, ha úgy találja, hogy valamelyik alkatrész kopott vagy sérült. A gép kopott vagy sérült részeit csak egy hivatalos szervizközpont cserélheti, vagy a kereskedő cserélheti ki.
- Ügyeljen arra, hogy eredeti Worcraft pótalkatrészeket használjon.

KÖRNYEZETVÉDELEM



A termékeken vagy a kísérő dokumentumokon áthúzott, kerekes szemétkosár-szimbólum azt jelzi, hogy a használt elektromos és elektronikus termékeket nem szabad hozzáadni a háztartási hulladékhoz. A megfelelő ártalmatlanítás, hasznosítás és újrahasznosítás érdekében kérjük, szállítsa ezeket a termékeket a kijelölt gyűjtőhelyekre ingyenes szállítás céljából. Alternatív megoldásként néhány országban visszajuttathatja termékeit a helyi kereskedőhöz, amikor egyenértékű új terméket vásárol. A termék helyes ártalmatlanítása hozzájárul az értékes természeti erőforrások megtakarításához és megelőzi a környezetre és az emberi egészségre gyakorolt lehetséges negatív következményeket, amelyeket a nem megfelelő hulladékkezelés okozhat. További részletekért forduljon a helyi önkormányzathoz vagy a legközelebbi gyűjtőponthoz. Az ilyen típusú hulladék helytelen ártalmatlanításáért a nemzeti szabályozással összhangban szankciókat lehet kiszabni.

WORCRAFT

POWER TOOLS

Garancialevél/Warranty

Modellszám:	Eladás dátuma:	Eladó aláírása és pecsétje:

Ügyfél neve (cég neve):	Ügyfél címje (Cég címje):

Az ügyfél az aláírásával megerősíti, hogy a készüléket bemutatták és elmagyarázták neki, hogy ismeri a gép üzemeltetésére és használatára vonatkozó utasításokat, valamint hogy a készülék teljesen volt neki kiadva.	Ügyfél aláírása:

Jegyzések a panszokról – jótálási javítások

A panasz elfogadásának dátuma:	A panasz befejezésének dátuma:	A panasz száma:	Aláírás az átvett jótálási javításról (Jegyzések a jogosulatlan panszról)	Serviztechnikus pecsétje:

Jótállás feltételek

- A szállító biztosítja a termék jótálását amely szerepel a garancialevelen a feltétellel, hogy a használat és tárolás összhangban lesz a feltételekkel és normákkal, valamint a használati utasítással. A garanciaidő az értékesítés időpontjától kezdődik.
A jótálási idő a töltőkre 12 hónap.
- A kiterjesztett garanciát 5 éves időszakra nyújtják a feltétellel, hogy a termék bevan írva a hoszab garancia termékek listájára, az utolsó használó a vevő, es nemlesz használva kereskedelmi célokra. A kiterjesztett jótállás rendszeres szervizellenőrzést igényel a szállító hivatalos szervizközpontjában.
- A garancia időtartama meghosszabbodik a termék garanciális idejével mikor a szervizközpontba volt javításba, és a jótállási lapon felvann jegyezve ez az idő. A jótállási igényt a fogyasztó igényelheti egy hivatalos szervizközpontban, a mellékelt "A" szervizközpont lista szerint. A "B" szervizközpontokba csak ojan termékeken végeznek javításokat amelyeket ott adtak ell. A szervizközpontok listáját rendszeresen frissítik a gyártók és az import oldalon: www.strendpro.sk.
- A Szervizközpontnak a törvényi határidőn belül jótállási javítást kell biztosítania. A panaszkezelés törvényes határideje a panasz kézhezvételét követő napon kezdődik
- Az ingyenes garanciális javítás nem alkalmazható a termék helytelen használatából eredő hibákra, az üzemeltetési utasítás okal elentétben, a nem megfelelő kezelésének, a gép mechanikai károsodásra, az általános mechanikai károsodásra amely általános használatkor keletkezik, az üzemeltető helytelen használatára, természeti katasztrófaéknál, a termékkel való illetéktelen beavatkozásnál, a nem megfelelő pótalkatrészek használatánál a nem megfelelő tüzelőanyag használatnál és a látszólagos gépi túlterhelés következtében fellépő hibáknál a felső teljesítmény határ folyamatos túllépése miatt. Az üzemeltető által kezelhető, és a használati utasításban felsorolt tisztítási, karbantartási, gondoskodás és a beállítási munkák nem tartoznak a jótállás hatálya alá.
- Az alkatrészek kopásának elsősorban ojan alkatrészek kopása érthető mind: minden forgó és mozgó alkatrész, vágó rész és burkolat, kapcsok és ékek, fogaskerekek és ékszíjak, láncos fogaskerekek, súrlódás és tengelykapcsoló súrlódó felületek, gumiabroncs futófelületek és rutinszerű karbantartási alkatrészek, mint például: , hidraulikus és olajsűrűk, gyújtógyertyák, olaj- és hűtőfolyadék-kazetták
- A kiterjesztett garanciából kivannak hagyva olyan gépek és berendezések mentesített részeit, amelyeknél az adott gyártó rövidebb garanciát nyújt, mint maga a termék gyártója. Ez a kategória magában foglalja: akkumulátorok, izzók és hasonlók
- A garancia alá tartozó igények igénybevételéhez való jog a termék tulajdonosa, feltéve hogy ezt legkésőbb a jótállási időszak utolsó napján teszi meg.
- A követelések feldolgozása a Polgári Törvénykönyv és a Fogyasztóvédelmi Törvény vonatkozó rendelkezéseinek megfelelően történik.
- A meghosszabbított 5 éves garanciális feltételeknek megfelelő szervizellenőrzést csak rendszeres időközönként, a szállító hivatalos szervizközpontjában lehet elvégezni, és az egyes vizsgálatok közötti időszak nem haladhatja meg a 12 hónapot. Az első szervizvizsgálatot legkésőbb a termék értékesítésének napjától számított 12 hónapon belül kell elvégezni. A szervizvizsgálatokat a naptári év utolsó három és első két hónapjában szervizközpontok végzik. Minden szervizvizsgálatot fel kell jegyezni a jótállási jegyen a szervizközpont ellenőrzésének, aláírásának és bélyegzőjének dátumával. A szervizvizsgálat a gyártó által ajánlott gépellőrzést, a patronok és szűrők cseréjét, a kopott és sérült alkatrészek cseréjét, amelyek a más alkatrészek károsodását, kopását és a gép beállítását érinthetik. A szolgáltatási ellenőrzést és a felhasznált anyagot egy érvényes kiszolgálóközponti árlista szerint kell kiszámítani.

A panasz benyújtásakor a panaszolt köteles benyújtani egy tiszta és teljes terméket, a vásárlás igazolását, vagy egy kitöltött és megerősített garanciajegyet a panaszra. A kiterjesztett garancia esetén a szervizvizsgálatok és az egyes tőrak adozási dokumentumait rögzítik.
Ha a garanciális kártyán a meghosszabbított garanciális feltételek egyikének sem felel meg, a termék 2 év garanciát vállal.

A JÓTÁLLÁSON BELÜLI ÉS JÓTÁLLÁSON KÍVÜLI SZERVIZT A GYÁRTÓ FELHATALMAZOTT KÉPVISELŐJE VÉGI

A gyártó felhatalmazott képviselője: Slovakia Trend Export-Import s.r.o., Michalovská 87/1414, 073 01 Sobrance

Fax: (056) 652-2329 Tel: 0915 392 687 E-mail: servis@slovakia-trend.sk

CIOCAN ROTOPERCUTOR

UTILIZAREA PENTRU CARE A FOST CONCEPUT

Acest instrument este destinat atât pentru găurire cu percuție în cărămidă, beton și piatră, cât și pentru găurire în lemn, metal, ceramică și plastic. Instrumentele cu control electronic al vitezei și rotire stânga / dreapta sunt, de asemenea, potrivite pentru înșurubare și filetare.

SPECIFICAȚII TEHNICE (a se vedea fig 1)









Model / Tip	ID-800 / LD202	ID-1050 / LD204
Tensiune	230VAC 50Hz	220-240V~ 50Hz
Putere	800W	1050W
Viteză de mers în gol	0-2700rpm	0-1100 / 0-2800rpm
Dimensiune mandrină max.	Ø13mm	Ø16mm
Max. găurire în lemn	20mm	26mm
Max. găurire în beton	13mm	16mm
Max. găurire în oțel	10mm	12mm
Nivelul presiunii acustice	LpA=93dB(A), KpA=3dB(A)	LpA=93dB(A), KpA=3dB(A)
Nivelul puterii acustice	LwA=104dB(A), KwA=3dB(A)	LwA=104dB(A), KwA=3dB(A)
Vibrații (găurire în metal)	a _{h,D} =8,38 m/s ² , K=1,5 m/s ²	a _{h,D} =5,34 m/s ² , K=1,5 m/s ²
Vibrații (găurire în beton)	a _{h,ID} =18,51 m/s ² , K=1,5 m/s ²	a _{h,ID} =18,08 m/s ² , K=1,5 m/s ²

Nivelul de vibrație dat în această fișă de informare a fost măsurat în conformitate cu un test standardizat din EN 62841 și poate fi utilizat pentru a compara o sculă cu alta. Poate fi utilizat pentru o evaluare preliminară a expunerii.

Nivelul declarat de emisie de vibrații reprezintă principalele aplicații ale sculei. Cu toate acestea, dacă scula este folosită pentru aplicații diferite, cu accesorii diferite sau este slab întreținută, emisia de vibrații poate diferi. Aceasta poate crește semnificativ nivelul expunerii pe perioada totală de lucru.

O estimare a nivelului de expunere la vibrații ar trebui să țină seama, de asemenea, de perioadele în care scula este oprită sau când este în funcțiune, dar nu execută de fapt lucrarea. Aceasta poate reduce semnificativ nivelul de expunere pe perioada totală de lucru. Identificați măsuri suplimentare de siguranță pentru a proteja operatorul de efectele vibrațiilor, cum ar fi: întreținerea sculei și a accesoriilor, menținerea caldă a mâinilor, organizarea modelelor de lucru.

EXPLICAREA SIMBOLURILOR

	Atenție!		Deconectați imediat fișa de alimentare, dacă cablul de alimentare este deteriorat, încurcat sau tăiat. Deconectați întotdeauna fișa de alimentare înainte de a lucra la dispozitiv.
	Citiți manualul.		Purtați căști de protecție.
	Purtați ochelari de protecție		Purtați o mască de protecție
	Aparate electrice nu trebuie eliminate împreună cu deșeurile menajere.		Clasa de protecție II

DESCRIEREA APARATULUI (a se vedea fig. 2)

1	Comutator On/Off cu control al vitezei	2	Comutator buton de blocare
3	Rotiță pentru controlul vitezei maxime	4	Comutator pentru schimbarea direcției de rotație
5	Comutator pentru selectarea funcției de găurire	6	Mâner auxiliar
7	Comutator pentru selectarea vitezei mecanice		

SIGURANȚA

Avertismente generale pentru siguranța sculelor electrice

AVERTISMENT Citiți toate avertismentele și instrucțiunile de siguranță.

Nerespectarea avertismentelor și a instrucțiunilor poate duce la șoc electric, incendiu și / sau vătămări grave.

Păstrați toate avertismentele și instrucțiunile pentru referințe ulterioare.

Termenul „sculă electrică” din avertismente se referă la scula dvs.

alimentată de la rețea sau la scula electrică alimentată cu baterie (fără fir)

Siguranța zonei de lucru

• Păstrați zona de lucru curată și bine luminată. Zonele aglomerate sau întunecate pot genera accidente.

- Nu folosiți scule electrice în atmosfere explozive, cum ar fi în prezența lichidelor sau a gazelor inflamabile. Sculele electrice generează scânteii care pot aprinde praful sau vaporii.

- Țineți copiii și trecătorii departe în timp ce acționați o sculă electrică. Distragerile vă pot cauza pierderea controlului.

Siguranța electrică

- Fișele sculei electrice trebuie să corespundă prizei. Nu modificați niciodată fișa în niciun fel. Nu folosiți fișe adaptoare cu scule electrice împământate. Fișele nemodificate și prizele potrivite vor reduce riscul de electrocutare.

- Evitați contactul corpului cu suprafețele împământate, cum ar fi conducte, calorifere, cuptoare și frigidere. Există un risc crescut de electrocutare dacă corpul dvs. este împământat.

- Nu expuneți scule electrice la condiții de ploaie sau de umezeală. Apa care intră într-o sculă electrică va crește riscul de electrocutare.

- Nu trageți excesiv de cablu. Nu folosiți niciodată cablul pentru a transporta, trage sau deconecta scula electrică. Țineți cablul departe de căldură, ulei, marginile ascuțite și părțile mobile. Cablurile deteriorate sau încurcate cresc riscul de electrocutare.

- Când folosiți o sculă electrică în aer liber, utilizați un prelungitor potrivit pentru uz exterior. Utilizarea unui cablu potrivit pentru uz exterior reduce riscul de electrocutare.

- Dacă funcționarea unei scule electrice într-o locație umedă este inevitabilă, folosiți un dispozitiv protejat cu curent rezidual (RCD). Utilizarea unui RCD reduce riscul de electrocutare.

Siguranța personală

- Rămâneți vigilent, urmăriți ce faceți și folosiți bunul simț atunci când operați o sculă electrică. Nu folosiți o sculă electrică în timp ce sunteți obosit sau sub influența drogurilor, alcoolului sau a medicamentelor. Un moment de neatenție în timpul funcționării sculelor electrice poate duce la vătămări corporale grave.

- Folosiți echipament individual de protecție. Întotdeauna purtați ochelari de protecție. Echipamente de protecție, cum ar fi masca de praf, încălțămînta de protecție antiderapantă, casca sau protecția auditivă utilizată în condiții adecvate vor reduce vătămrile personale.

- Preveniți pornirea neintenționată. Asigurați-vă că întrerupătorul este în poziția Off înainte de conectarea la sursa de alimentare și / sau baterie, ridicarea sau transportarea sculei.

Transportul sculelor electrice cu degetul pe comutator sau scule electrice cu comutatorul în poziția On poate duce la accidente.

- Îndepărtați orice cheie de reglare înainte de pornirea sculei electrice. O cheie atașată la o parte rotativă a sculei electrice poate duce la vătămări corporale.

- Nu vă întindeți excesiv. Mențineți-vă echilibrul în permanență. Aceasta permite un control mai bun al sculei electrice în situații neașteptate.

- Îmbrăcați-vă corespunzător. Nu purtați haine largi sau bijuterii. Păstrați părul, îmbrăcămînta și mănușile departe de părțile mobile. Hainele largi, bijuteriile sau părul lung pot fi prinse în părți mobile.

- Dacă sunt prevăzute dispozitive pentru conectarea instalațiilor de extracție și colectare a prafului, asigurați-vă că acestea sunt conectate și utilizate corespunzător. Utilizarea colectării prafului poate reduce pericolele legate de praf.

Utilizarea și îngrijirea sculelor electrice

- Nu forțați scula electrică. Folosiți scula corespunzătoare pentru aplicația dvs. O sculă corespunzătoare va face treaba mai bine și mai în siguranță la rata pentru care a fost proiectat.

- Nu folosiți scula electrică dacă întrerupătorul nu o pornește și nu o oprește. Orice sculă electrică ce nu poate fi controlată cu ajutorul întrerupătorului este periculoasă și trebuie reparată.

- Deconectați fișa de la sursa de alimentare și / sau bateria

de la scula electrică înainte de a face reglaje, de a schimba accesoriile sau de a depozita sculele electrice. Astfel de măsuri de siguranță preventive reduc riscul de a porni accidental scula.

- Nu depozitați scule electrice cu regim de mers în gol la îndemâna copiilor și nu permiteți persoanelor care nu sunt familiarizate cu scula electrică sau cu aceste instrucțiuni să utilizeze scula electrică. Sculele electrice sunt periculoase în mâinile utilizatorilor neinstruiți.

- Întrețineți sculele electrice. Verificați lipsa de aliniere sau blocarea a pieselor mobile, ruperea pieselor și orice alte condiții care pot afecta funcționarea sculei electrice. Dacă este deteriorată, reparați scula înainte de utilizare. Multe accidente sunt cauzate de scule electrice slab întreținute.

- Mențineți sculele tăiate ascuțite și curate. Sculele de tăiere corect întreținute cu muchii ascuțite sunt mai puțin susceptibile să se bloca și sunt mai ușor de controlat.

- Folosiți scula electrică, accesoriile și burghiile etc., în conformitate cu aceste instrucțiuni, ținând cont de condițiile de lucru și de lucrările care trebuie efectuate. Utilizarea sculei electrice pentru operațiuni diferite de cele prevăzute ar putea duce la o situație periculoasă.

Reparațiile

- Asigurați-vă că scula electrică este deservită de o persoană de service calificată care folosește doar piese de schimb identice. Acest lucru va asigura menținerea siguranței sculei electrice.

Informații de siguranță specifice burghiului

Țineți dispozitivul de suprafețele mânerului izolat atunci când efectuați lucrări acolo unde există pericolul ca burghiul să lovească cabluri de electricitate ascunse sau cablul dispozitivului. Contactul burghiului cu un fir sub tensiune poate face ca părțile metalice ale dispozitivului să fie sub tensiune și să conducă la șocuri electrice.

- Copiii sau persoanele care nu au cunoștințe sau experiență pentru a utiliza dispozitivul sau ale căror capacități fizice, senzoriale sau intelectuale sunt limitate nu trebuie să fie lăsate niciodată să utilizeze dispozitivul fără supraveghere sau instrucțiuni din partea unei persoane responsabile pentru siguranța lor. Copiii nu trebuie să fie niciodată lăsați să se joace cu dispozitivul.

- Asigurați piesa de prelucrat. Piesa de prelucrat ținută într-o clemă sau o menghină este ținută mai sigur pe loc decât una ținută în mână.

AVERTISMENT PRUF OTRĂVITOR!

Praful dăunător / nociv generat din lucrarea dvs. reprezintă un risc pentru sănătatea persoanei care operează dispozitivul și pentru oricine se află în apropierea zonei de lucru. Purtați ochelari de siguranță și o mască de praf!

- Nu găuriți niciun material care conține azbest. Azbestul este un cancerigen cunoscut.

- Țineți ferm scula electrică. Cuplurile de reacție mari pot apărea momentan în timpul strângerii sau slăbirii șuruburilor.

- Dacă accesoriul introdus se blochează, opriți imediat scula electrică. Fiți pregătiți pentru cuplurile de reacție ridicate, deoarece acestea pot provoca recul. Accesoriul introdus se poate bloca dacă scula electrică este supraîncărcată sau este ținută în unghi față de piesa de prelucrat.

- Înainte de a efectua lucrări asupra dispozitivului, de a-l transporta sau de a-l depozita, asigurați-vă că direcția comutatorului de rotație este în poziția de mijloc (blocare). Pentru a preveni pornirea dispozitivului în mod neintenționat

OPERAREA

Înainte de utilizare

Înainte de a realiza asamblarea, schimbarea și reglarea oricărui accesoriu, deconectați scula de la rețeaua de alimentare pentru a evita pornirea neintenționată.

Vă rugăm să verificați întotdeauna tensiunea de alimentare a rețelei înainte de utilizare! Trebuie să corespundă cu eticheta de identificare de pe aparat. Îndepărtați orice material de ambalare și piese desprinse de pe unitate. Verificați accesoriile înainte de utilizare. Ar trebui să se potrivească cu mașina și cu scopul tău.

Asamblarea burghiului (a se vedea fig 3)

Atenție! Vă rugăm să deconectați fișa de la priză înainte de a asambla burghiile.

3. Rotiți roțița în sensul acelor de ceasornic pentru a crește și în sens invers al acelor de ceasornic pentru a reduce viteza maximă

Maneta de rotație inversă (fig.10)

Important!

Mașina trebuie să se oprească complet înainte de a putea fi folosită maneta de rotație inversă; altfel aparatul poate fi deteriorat.

Folosiți maneta de rotație inversă pentru a comuta între rotația în sensul acelor de ceasornic și în sens invers al acelor de ceasornic.

Reglarea mecanică a vitezei (fig.11) (numai pentru ID-1050)

Important!

1. Introduceți cheia în orificiile manșonului mandrinei. Rotiți-o în sensul acelor de ceasornic pentru a lăsa dispozitivul de strângere deschis.
2. Introduceți burghiul în gura dispozitivului de strângere
3. Rotiți cheia în sens orar pentru a închide gura dispozitivului de prindere și fixați burghiul pentru a-l fixa.

Asamblarea mânerului auxiliar (a se vedea fig 5)

Mânerul auxiliar poate fi montat pe ciocanul rotopercutor în modul stânga și dreapta.

Pentru a monta în modul dreapta, procedați astfel:

1. Glisați inelul mânerului pe gâtul sculei.
2. Rotiți mânerul din fig. 5 pentru a fixa mânerul la locul său.

Setarea limitatorului de adâncime (a se vedea fig 4)

Un limitator de adâncime vine împreună cu scula ca accesoriu. Dacă doriți să găuriți la o anumită adâncime în perete, puteți seta limitatorul de adâncime în următorii pași:

1. Desfaceți puțin mânerul.
2. Glisați limitatorul de adâncime în orificiul mânerului auxiliar. Asigurați-vă că capătul final este îndreptat spre față.
3. Deplasați limitatorul de adâncime înainte sau înapoi pentru a vă asigura că distanța la care doriți să găuriți în perete este corectă.
4. Reajustați mânerul pentru a asigura din nou limitatorul de adâncime.

Pornirea și oprirea (a se vedea fig 6)

Utilizați declanșatorul On / Off pentru a porni mașina și mențineți-l pentru funcționare continuă.

Pentru a opri aparatul, eliberați declanșatorul On / Off.

Reglarea variabilă a vitezei (a se vedea fig. 7)

Viteza de rotație poate fi variată apăsând pe declanșatorul On / Off. Cu cât declanșatorul este mai apăsat, cu atât viteza de rotație este mai mare.

Buton de blocare (a se vedea fig. 8)

Butonul de blocare poate menține poziția de pornire pentru găurire continuă.

Vă rugăm să urmați pasul de mai jos:

Pentru a bloca comutatorul On/Off, porniți comutatorul On/Off și apăsați butonul de blocare, eliberați declanșatorul.

Ciocanul rotopercutor va continua să funcționeze până la eliberarea butonului de blocare.

Pentru a elibera comutatorul On/Off, doar apăsați-l din nou și apoi eliberați-l pentru a se opri.

Rotița de control a vitezei maxime (fig.9)

Rotița de control a vitezei maxime poate regla viteza de rulare de la mică la mare.

Vă rugăm să urmați pasul de mai jos:

1. Porniți scula
2. Blocați întrerupătorul

Mașina trebuie să se oprească complet înainte de a schimba viteza cutiei de viteze. În caz contrar, cutia de viteze va fi deteriorată.

Prima etapă este viteza scăzută, iar cea de-a doua viteză crește.

Pentru a roti butonul de selectare a vitezei în etapa dorită.

Comutatorul pentru ciocan / burghiu (fig. 12)

Important!

Mașina trebuie să se oprească complet înainte de a putea fi folosită maneta de rotație inversă; altfel aparatul poate fi deteriorat.

Comutatorul pentru ciocan / burghie poate schimba funcțiile de găurire și funcțiile de ciocan / găurire

Selectați partea cu pictograma ciocanului pentru a funcționa ca ciocan rotopercutor. Și selectați partea cu pictograma de burghiu pentru a opera cu funcția de găurire.

La găurirea în beton, se recomandă utilizarea funcției de găurire cu rotopercuție.

Nu folosiți funcția de găurire cu rotopercuție pentru țiglă ceramică sau alte materiale nu pot rezista la energia de impact.

Atunci când găuriți în metal și lemn, se recomandă să utilizați doar operația de găurire

REȚINEȚI! Mecanismul ciocanului este activat prin aplicarea unei presiuni ușoare asupra sculei atunci când burghiul este în contact cu piesa de prelucrat.

Cele mai bune rezultate ale găuririi cu rotopercuție pot fi obținute doar printr-o ușoară presiune asupra sculei necesare pentru a menține ambreiajul automat; performanța de găurire nu se va îmbunătăți prin aplicarea unei presiuni mai mari asupra sculei.

RECOMANDARE DE APLICARE

Utilizați întotdeauna mânerul auxiliar furnizat împreună cu această sculă. Mașina bine controlată poate crește foarte mult precizia de lucru.

Măsurarea adâncimii poate asigura utilizatorul că realizează găuriri precise până la o adâncime prestabilită.

Când găuriți metale feroase

- faceți mai întâi o gaură mai mică, atunci când este necesară o gaură mare

- lubrifiați burghiul ocazional cu ulei

Când introduceți un șurub la / lângă capătul tăiat transversal sau o margine a lemnului, dați mai întâi o gaură pentru a evita fisurarea lemnului

ÎNȚREȚINEREA



Asigurați-vă că mașina nu este sub tensiune atunci când efectuați lucrări de întreținere a motorului. Curățați regulat carcasa mașinii cu o cârpă moale, de preferință după fiecare utilizare. Păstrați fanțele de ventilație libere de praf și murdărie. Dacă murdăria nu se elimină, folosiți o cârpă moale umezită cu apă cu detergent. Nu folosiți niciodată solvenți precum benzină, alcool, amoniac, etc. Acești solvenți pot deteriora componentele din plastic.

Mașina nu necesită lubrifiere suplimentară.

Dacă apare o defecțiune, de ex. după uzura unei piese, vă rugăm să contactați serviciul dealerului local.

PROTEJAREA MEDIULUI

Pentru a preveni deteriorarea mașinii în timpul transportului, aceasta este livrată într-un ambalaj robust. Majoritatea materialelor de ambalare pot fi reciclate. Duceți aceste materiale în locațiile de reciclare corespunzătoare. Duceți mașinile nedorite la distribuitorul local. Aici vor fi eliminate într-un mod sigur pentru mediu.



Aparatele electrice aruncate sunt reciclabile și nu ar trebui aruncate împreună cu deșeurile menajere! Vă rugăm să ne susțineți activ în conservarea resurselor și în protejarea mediului prin returnarea acestui aparat în centrele de colectare (dacă sunt disponibile).

Descriere detaliată pentru ID-800

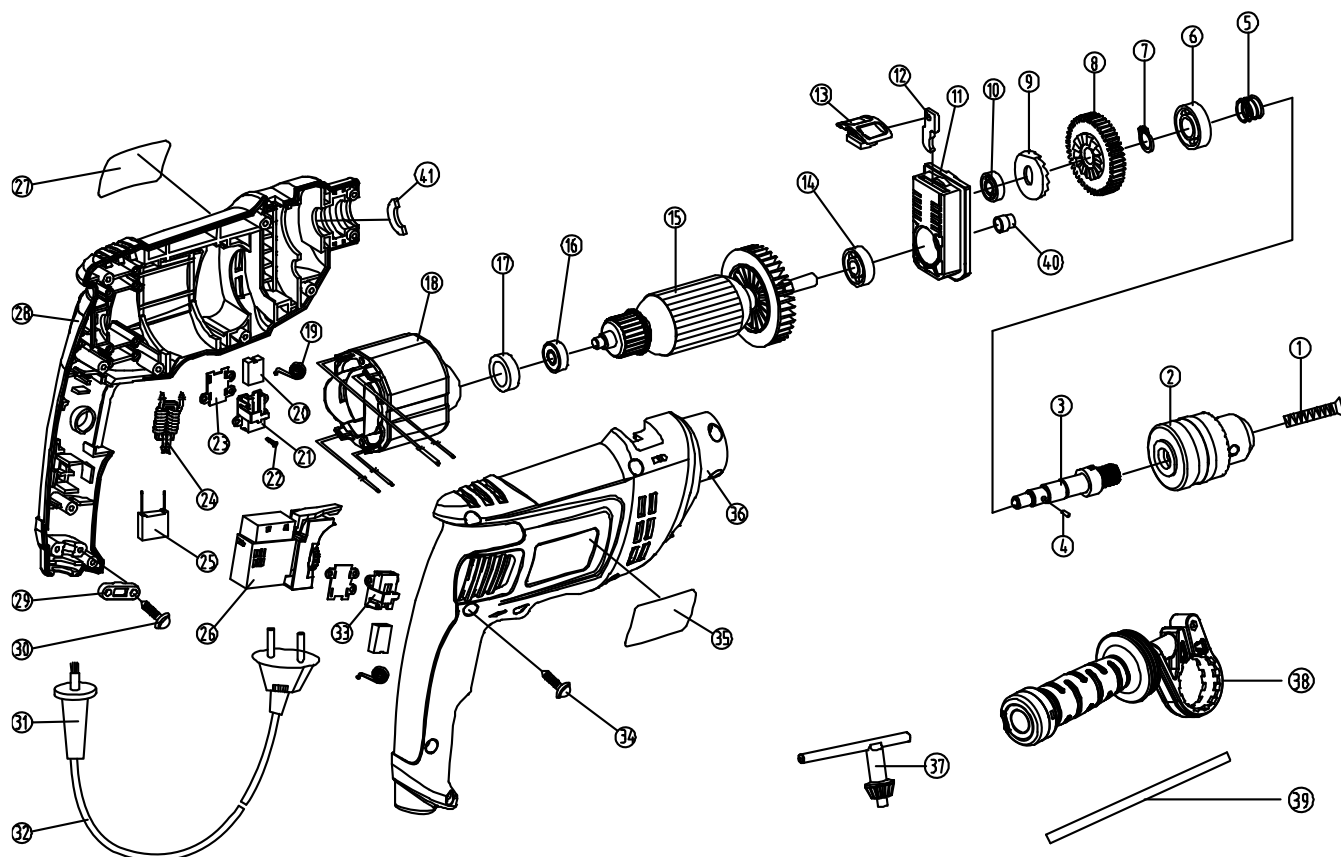

Lista pieselor de schimb

Nr. piesă	Denumire piesă	Cant	Nr. Piesă	Denumire piesă	Cant.
1	Șurub stânga M5*20	1	22	Șurub filetant ST2.9*10	6
2	Mandrină	1	23	Distanțier	2
3	Ax de ieșire	1	24	Inductanță	1
4	Ax cilindric 4*6	1	25	Condensator 0.22uF	1
5	Arc	1	26	Comutator ON-OFF	1
6	Rulment cu bilă6001-2RS	1	27	Plăcuță de identificare	1
7	Șaibă elastică 12	1	28	Carcasă	1
8	Angrenaj I	1	29	Clemă cablu	1
9	Angrenaj cu capăt fix	1	30	Șurub filetant ST4.2x13	2
10	Rulment cu bilă 608-2Z	1	31	Armură cablu	1
11	Console central rulment	1	32	Cablu & Fișă	1
12	Piesă de reglare impact	1	33	Suport perie de carbon	1
13	Buton reglare impact	1	34	Șurub filetant ST4.2x16	10
14	Roată dințată 609-2RS	1	35	Plăcuță de identificare	1
15	Rotor	1	36	Carcasă superioară	1
16	Rulment cu bilă 607-2RS	1	37	Cheie mandrină	1
17	Manșon rulment	1	38	Ansamblu mâner suplimentar	1
18	Stator	1	39	Limitator de adâncime	1
19	Roll Arc	1	40	Inel de ungere	1
20	Perie de carbon	3	41	Ambalaj fetru	1
21	Suport superior perie de carbon	1			

Descriere detaliată pentru ID-1050

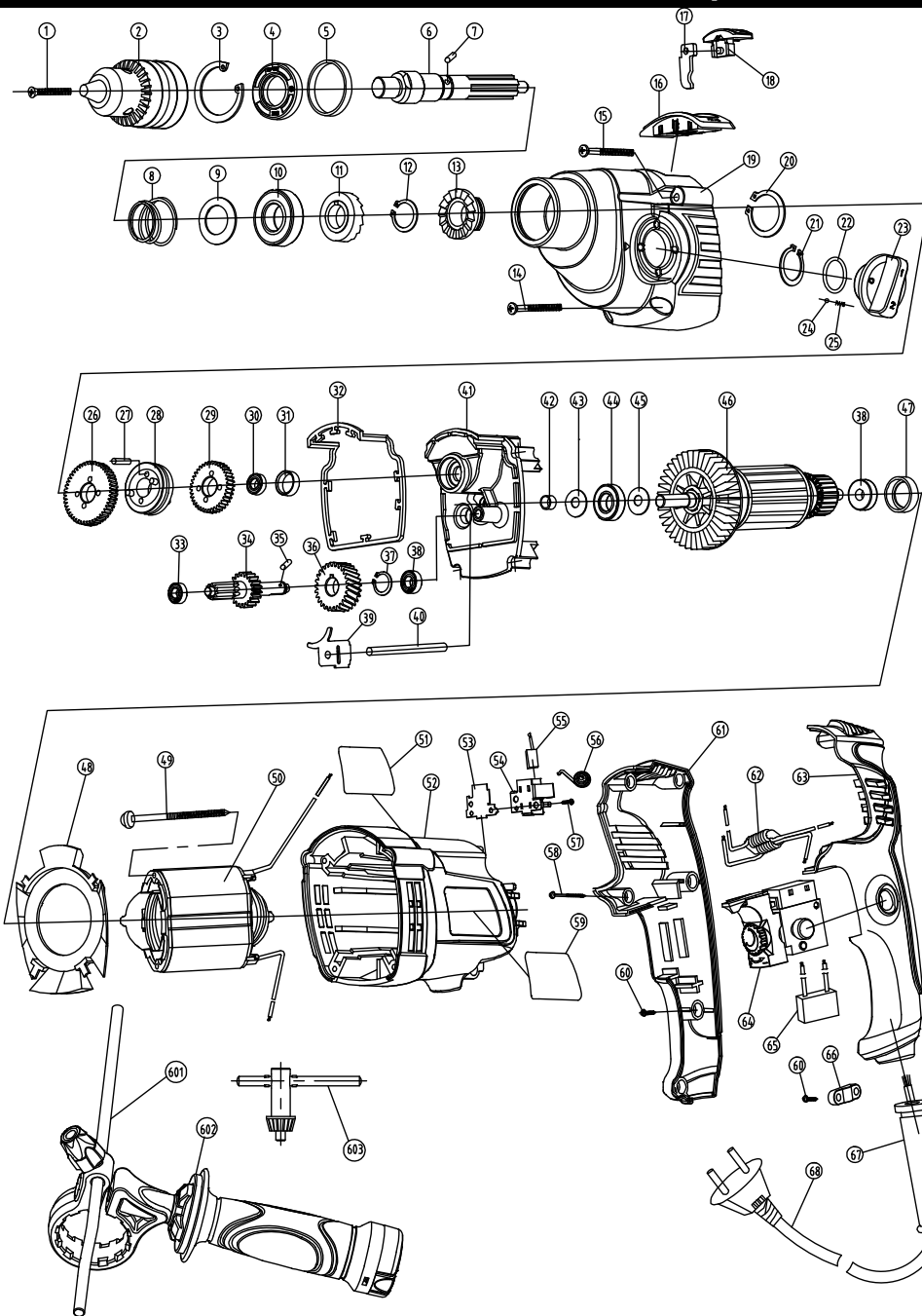

Descriere piesă	Nr. piesă
Șurub stânga M6*25/30	1
Mandrină 13mm/16mm	2
Inel de fixare 35	3
Garnitură de ulei	4
Cerc de distanță	5
Ax de ieșire	6
Ax cilindric 3*5.8	7
Arc	8
Șaibă 17.2*30*1	9
Rulment 6003-2RS	10
Angrenaj capăt mobil	11
Șaibă elastică 15	12
Angrenaj capăt fix	13
Șurub filetant	14
Șurub filetant ST4.8*45	15
Capac decorativ	16
Piesă reglare impact	17
Buton reglare impact	18
Carcasă cutie de viteze	19
Șaibă elastică 26	20
Șaibă elastică 24	21
Inel O 20*2	22
Buton rotație	23
Bilă de oțel 5	24
Arc	25
Angrenaj II B	26
Ax opritor 4x24	27
Ansamblu ambreiaj	28
Angrenaj II A	29
Rulment 698-2Z	30
Colier opritor	31
Garnitură	32
Rulment 697-2Z	33
Roată dințată	34
Ax cilindric 4*6	35
Angrenaj I	36
Șaibă elastică 12	37
Rulment 607-2Z	38
Ansamblu reglare schimbare	39
Ax localizare 6*70.5	40
Capac intermediar	41
Inel de ungere	42
Garnitură bloc de ulei	43
Rulment 609-2RS	44
Șaibă	45
Rotor	46
Manșon rulment	47
Ghidaj ventilator	48
Șurub filetant ST4x65	49
Stator	50
Plăcuță de identificare	51
Carcasă	52
Distanțier	53
Suport perie de carbon	54
Perie de carbon	55
Arc cu bile	56
Șurub filetant ST3*12	57
Șurub filetant ST4*32	58
Plăcuță de identificare	59

Descriere piesă	Nr. piesă
Șurub filetant ST4*16	60
Mâner dreapta	61
Inductanță	62
Mâner stânga	63
Comutator ON-OFF	64
Condensator 0.22uF	65
Clemă cablu	66
Armură cablu	67
Cablu & Fișă	68
Limitator de adâncime	601
Ansamblu mâner auxiliar	602
Cheie mandrină	603

WORCRAFT

POWER TOOLS

Lista de garanție / Warranty

Numărul de fabricație:	Data vânzării:	Semnătura și ștampila vânzătorului:

Numele clientului (denumirea firmei):	Adresa clientului (sediul firmei):

Clientul prin semnătura sa confirmă, că instalația i-a fost prezentată și explicată, că a fost încunoștințat cu modul de folosire, punerea în funcțiune a mașinii și utilizare, și că instalația i-a fost eliberată (predată) completă.	Semnătura clientului:

Note despre reparații – reparații de garanție

Data primirii reclamației:	Data de sfârșit al reclamației:	Numărul de evidență a reclamației:	Semnătura de reparație garantată (nota despre reparația nexecutată)	Ștampila tehnicianului serviciului:

Condițiile de garanție

1. Furnizorul oferă pentru acest produs perioada de garanție menționată în această listă de garanție cu respectarea condițiilor modului de utilizare și depozitare a produsului, corespunzător cu condițiile și normele în vigoare, în sensul indicațiilor de utilizare. Perioada de garanție începe la data vânzării produsului. Garanția pentru baterii este de 12 luni.
2. Perioada de garanție prelungită de 5 ani se acordă clienților pentru produsul trecut în tabelul produselor cu garanția prezentată. Ultimul client este consumatorul, în condițiile că produsul nu va fi folosit ca obiect de comerț. Perioada prelungită este condiționată de control reglementar la centre de servicii autorizate ale furnizorului.
3. Perioada de garanție se prelungeste cu timpul cât a fost produsul în reparații de garanție. Această condiție este consemnată și în tabelul de reparații garantate. Beneficiarul poate revendica dreptul la asigurarea reparației la unul din centre de servis autorizat conform tabelului anexă „A” – centre de serviciu. Centre de serviciu „B” execută reparații de garanție numai la produsele, care au fost vândute la centrele lor de desfacere. Tabelul centrelor de serviciu este actualizat regulat la vânzători, cât și pe siteul de import: www.strendpro.sk.
4. Centrul de servicii este obligat să asigure reparația în termen stabilit de lege. Termenul stabilit de lege pentru rezolvarea reclamației începe cu ziua următoare după data de primire a reclamației de centru de servicii.
5. Reparația garantată fără plată poate nu fi revendicată când este vorba despre defecțiuni care au fost produse de folosirea produsului contrar prevederilor din indicațiile de utilizare, manipulare necorespunzătoare, defectarea mecanică curentă, uzura produsă de funcționarea mașinii, din vina deservirii, dezastru nestăvilit, intervenție neîndreptătită în produs, defecțiuni pricinuite de folosirea pieselor necorespunzătoare, carburanților necorespunzători și supraîncărcarea mașinii ca urmare a depășirii continue a limitei superioare de randament. Lucrările de curățire, întreținere curentă, repararea sau reglarea instalației, care poate executată de deservirea și sunt cuprinse în indicații de utilizare, nu fac parte din prevederile garanției.
6. Drept uzura curentă a pieselor se consideră uzura principală: a tuturor pieselor rotative și în mișcare, părților de tăiere și capacelor, șuruburilor tăietoare și pironului, curelelor de transmisie, transmisie în lanț, suprafeții de frecare a frânelor și ambreaj, dezenul anvelopelor și piesele de întreținere curentă cum sunt: filtre de aer, hidraulice și de ulei, lumânări de aprindere, rezervoare de ulei și de răcire.
7. Din garanția prelungită sunt scoase părțile mașinilor și instalației pentru care producătorul concret al acestor piese acordă garanția mai scurtă decât furnizorul pentru fiecare product în care sunt montate. Din această categorie fac parte: acumulatele, becurile și etc.
8. Dreptul de aplicare a revendicării rezultat din garanție are proprietarul produsului, dacă face acest lucru cel târziu în ultima zi a perioadei de garanție.
9. La rezolvarea reclamațiilor se procedează conform prevederilor corespunzătoare ale Codului comercial și Legii de protecție a consumatorului.
10. Controlul de servicii, care constituie condiția garanției prelungite de 5 ani poate fi efectuat numai în centrul de servicii autorizat al furnizorului, în intervale regulate; perioada între două controale nu poate depăși 12 luni. Primul control de servicii trebuie făcut cel târziu 12 luni de la data vânzării produsului. Controlul serviciilor efectuează centrele de servicii în perioada ultimelor trei luni și primelor două luni anului calendaristic. Fiecare control de servicii trebuie înregistrat în această listă de garanție cu introducerea datei controlului, semnătura și ștampila serviciului de control. Prin controlul serviciilor se înțelege controlul mașinii, înlocuirea materialului de umplură și filtrelor conform recomandării producătorului, înlocuire pieselor uzate și defecte, cât și reglarea proprie a mașinii. Randamentul controlului de servicii și materialul folosit se stabilește conform tarifului valabil al centrului de servicii.

La aplicarea reclamației reclamantul este obligat să preîntâmpine pe lângă reclamație produsul complet și curat, documentul de cumpărare sau lista de garanție completată și confirmată. În cazul garanției prelungite înregistrări ale controlului de servicii și documentele de impoyit pentru fiecare control. În cazul neîndeplinirii a vreunei condiții garanției prelungite cuprinse în această listă de garanție, se acorda pentru produs perioada de garanție de 2 ani.

SERVICE ÎN GARANȚIE ȘI POSTGARANȚIE ESTE EFECTUAT DE CĂTRE REPREZENTANTUL AUTORIZAT AL PRODUCĂTORULUI

Reprezentantul împuternicit al producătorului: Slovakia Trend Export-Import s.r.o., Michalovská 87/1414, 073 01 Sobrance

Fax: (056) 652-2329 Tel: 0915 392 687 E-mail: servis@slovakia-trend.sk

IMPACT DRILL

INTENDED USE

This tool is intended for hammer drilling in brick, concrete and stone as well as for drilling in wood, metal, ceramic and plastic. Tools with electronic speed control and left/ right rotation are also suitable for crewdriving and thread cutting.

TECHNICAL SPECIFICATIONS (see fig 1)









Model / Type	ID-800 / LD202	ID-1050 / LD204
Voltage	230VAC 50Hz	220-240V~ 50Hz
Power	800W	1050W
No-load speed	0-2700rpm	0-1100 / 0-2800rpm
Chuck size max.	ø13mm	ø16mm
Max. drilling in wood	20mm	26mm
Max. drilling in concrete	13mm	16mm
Max. drilling steel	10mm	12mm
Declaration of sound pressure level	LpA=93dB(A), KpA=3dB(A)	LpA=93dB(A), KpA=3dB(A)
Declaration of sound power level	LwA=104dB(A), KwA=3dB(A)	LwA=104dB(A), KwA=3dB(A)
Declaration vibration (drill into metal)	a _{h,D} =8,38 m/s ² , K=1,5 m/s ²	a _{h,D} =5,34 m/s ² , K=1,5 m/s ²
Declaration vibration (drill into concrete)	a _{h,ID} =18,51 m/s ² , K=1,5 m/s ²	a _{h,ID} =18,08 m/s ² , K=1,5 m/s ²

The vibration level given in this information sheet has been measured in accordance with a standardised test given in EN 62841 and may be used to compare one tool with another. It may be used for a preliminary assessment of exposure.

The declared vibration emission level represents the main applications of the tool. However, if the tool is used for different applications, with different accessories or insertion tools or is poorly maintained, the vibration emission may differ. This may significantly increase the exposure level over the total working period.

An estimation of the level of exposure to vibration should also take into account the times when the tool is switched off or when it is running but not actually doing the job. This may significantly reduce the exposure level over the total working period. Identify additional safety measures to protect the operator from the effects of vibration such as: maintain the tool and the accessories, keep the hands warm, organisation of work patterns.

EXPLANATION OF SYMBOLS

	Attention!		Pull out mains plug immediately, if the mains cable is damaged, entangled or severed. Always remove the mains plug before working on the device.
	Read the manual.		Wear ear protection.
	Wear eye protection		Wear breathing protection
	Electrical appliances must not be disposed of with the domestic waste.		Protection class II

PRODUCT ELEMENTS (see fig 2)

1	On/Off switch with speed control	2	Switch locking button
3	Wheel for maximum speed control	4	Switch for changing direction of rotation
5	Switch for selecting drilling function	6	Auxiliary handle
7	Switch for selecting mechanical speed		

SAFETY

General Power Tool Safety Warnings

⚠ WARNING Read all safety warnings and all instructions.

Failure to follow the warnings and instructions may result in electric shock, fire and/or serious injury.

Save all warnings and instructions for future reference.

The term "power tool" in the warnings refers to your

mainsoperated (corded) power tool or battery-operated (cordless) power tool.

Work area safety

- Keep work area clean and well lit. Cluttered or dark areas invite accidents.

- Do not operate power tools in explosive atmospheres, such as in the presence of flammable liquids, gases or dust. Power tools create sparks which may ignite the dust or fumes.
- Keep children and bystanders away while operating a power tool. Distractions can cause you to lose control.

Electrical safety

- Power tool plugs must match the outlet. Never modify the plug in any way. Do not use any adapter plugs with earthed (grounded) power tools. Unmodified plugs and matching outlets will reduce risk of electric shock.
- Avoid body contact with earthed or grounded surfaces, such as pipes, radiators, ranges and refrigerators. There is an increased risk of electric shock if your body is earthed or grounded.
- Do not expose power tools to rain or wet conditions. Water entering a power tool will increase the risk of electric shock.
- Do not abuse the cord. Never use the cord for carrying, pulling or unplugging the power tool. Keep cord away from heat, oil, sharp edges and moving parts. Damaged or entangled cords increase the risk of electric shock.
- When operating a power tool outdoors, use an extension cord suitable for outdoor use. Use of a cord suitable for outdoor use reduces the risk of electric shock.
- If operating a power tool in a damp location is unavoidable, use a residual current device (RCD) protected supply. Use of an RCD reduces the risk of electric shock.

Personal safety

- Stay alert, watch what you are doing and use common sense when operating a power tool. Do not use a power tool while you are tired or under the influence of drugs, alcohol or medication. A moment of inattention while operating power tools may result in serious personal injury.
- Use personal protective equipment. Always wear eye protection. Protective equipment such as dust mask, non-skid safety shoes, hard hat, or hearing protection used for appropriate conditions will reduce personal injuries.
- Prevent unintentional starting. Ensure the switch is in the off-position before connecting to power source and/or battery pack, picking up or carrying the tool. Carrying power tools with your finger on the switch or energizing power tools that have the switch on invites accidents.
- Remove any adjusting key or wrench before turning the power tool on. A wrench or a key left attached to a rotating part of the power tool may result in personal injury.
- Do not overreach. Keep proper footing and balance at all times. This enables better control of the power tool in unexpected situations.
- Dress properly. Do not wear loose clothing or jewellery. Keep your hair, clothing and gloves away from moving parts. Loose clothes, jewellery or long hair can be caught in moving parts.
- If devices are provided for the connection of dust extraction and collection facilities, ensure these are connected and properly used. Use of dust collection can reduce dust-related hazards.

Power tool use and care

- Do not force the power tool. Use the correct power tool for your application. The correct power tool will do the job better and safer at the rate for which it was designed.
- Do not use the power tool if the switch does not turn it on and off. Any power tool that cannot be controlled with the switch is dangerous and must be repaired.
- Disconnect the plug from the power source and/or the battery

pack from the power tool before making any adjustments, changing accessories, or storing power tools. Such preventive safety measures reduce the risk of starting the power tool accidentally.

- Store idle power tools out of the reach of children and do not allow persons unfamiliar with the power tool or these instructions to operate the power tool. Power tools are dangerous in the hands of untrained users.
- Maintain power tools. Check for misalignment or binding of moving parts, breakage of parts and any other condition that may affect the power tool's operation. If damaged, have the power tool repaired before use. Many accidents are caused by poorly maintained power tools.
- Keep cutting tools sharp and clean. Properly maintained cutting tools with sharp cutting edges are less likely to bind and are easier to control.
- Use the power tool, accessories and tool bits etc. in accordance with these instructions, taking into account the working conditions and the work to be performed. Use of the power tool for operations different from those intended could result in a hazardous situation.

Service

- Have your power tool serviced by a qualified repair person using only identical replacement parts. This will ensure that the safety of the power tool is maintained.

Safety notices specific to drills

WARNING! Hold the device by the insulated handle surfaces when you are undertaking work where there is the danger of the screw striking hidden electricity cables or the device's mains lead. Contact of the screw with a live wire could cause metal parts of the device to become live and lead to electric shock.

- Children or persons who lack the knowledge or experience to use the device or whose physical, sensory or intellectual capacities are limited must never be allowed to use the device without supervision or instruction by a person responsible for their safety. Children must never be allowed to play with the device.
- Securely support the workpiece. A workpiece held in a clamp or vice is kept more securely in place than one held by your hand.

WARNING! POISONOUS DUSTS!

Harmful / noxious dusts generated from your work represent a risk to the health of the person operating the device and to anyone near the work area. Wear safety glasses and a dust mask!

- Do not drill any material containing asbestos. Asbestos is a known carcinogen.
- Hold the electrical power tool firmly. High reaction torques may occur momentarily during tightening or loosening of screws.
- If the inserted tool jams, switch off the electrical power tool immediately. Be prepared for high reaction torques as they may cause kickback. The inserted tool may jam if the electrical power tool is overloaded or is held at an angle to the workpiece.
- Before you carry out any tasks on the device, transport or store it, make sure that the direction of rotation switch is in the middle position (lock). To prevent the device from starting up unintentionally

OPERATION

Before use

Before making assembly, changing and adjustment for any accessory, disconnect the tool from the mains supply to avoid any unintentional starting.

Please always check the mains supply voltage before use! It must correspond with the rating label on the appliance.

Remove any packing material and loose parts from unit.

Check the accessories before use. It should be fit with the machine and your purpose.

Assemble the drill bits (see fig 3)

Caution! Please disconnect the plug from the socket before assemble the drill bits.

1. Insert the key into the holes in the chuck sleeve. Turn it anti-clockwise to let the jaw open.
2. Insert the drill bits into the jaw mouth.
3. Turn the key clockwise to close the jaw mouth and fasten the drill to secure it.

Assemble auxiliary handle (see fig 5)

The auxiliary handle can be mounted on the impact drill as left-hand and right-hand mode.

To mount as a right-hand mode, do as following:

1. Slide the handle ring to the tool's neck.
2. Turn the handle in fig 5 to fasten the handle to its place.

Set the depth stop (see fig 4)

One depth stop comes with the tool as a accessory. If you want to drill a certain depth in the wall, you can set the depth stop as the following steps:

1. Loosen the handle a little bit.
2. Slide the depth stop into the hole on the auxiliary handle. be sure the small end point to the front.
3. Move the depth stop forward or backward to the place which can be sure the distance from which to the wall is just you want to drill into the wall.
4. Refasten handle to secure the depth stop again.

Power On and power Off (see fig 6)

Use the On/Off trigger to start the machine and keep holding it for continuous operation.

To switch the machine off, release the On/Off trigger.

Variable speed adjustment (see fig 7)

The rotation speed can be varied by depressing the On/Off trigger. The more the trigger is depressed, the faster the rotation speeds.

Locking button (see fig 8)

The locking button can hold the switch on position for continuous drilling.

Please follow below step:

To lock the on/off switch, turn on the on/off switch and press the locking button, release the trigger.

The drill will continue to operate until the locking button is released.

To release the on/off switch, just press it again and then release it to stop.

Maximum speed control wheel (fig.9)

The maximum speed control wheel can adjust the running speed from low to high.

Please follow below step:

1. Switch on the tool
2. Lock the switch

3. Turn the wheel clockwise to increase and anti-clockwise to reduce the maximum speed

Reverse-rotation Lever (fig.10)

Important!

The machine has to come to a complete stop before the reverse rotation lever can be used; otherwise the machine may be damaged.

Use the reverse-rotation lever to switch between clockwise and anticlockwise rotation.

Mechanical speed adjustment (fig.11) (only for ID-1050)

Important!

The machine has to come to a complete stop before shift the gear box speed. Otherwise the gear box will be damaged.

The 1 stage is the slow speed and the 2 is fast speed.

To turn the speed select knob to the stage you want.

Hammer/drill switch (fig 12)

Important!

The machine has to come to a complete stop before the reverse rotation lever can be used; otherwise the machine may be damaged.

The hammer/drill switch can switch the drill and hammer/ drill functions.

Select to the hammer icon side to operate as hammer drill. And select the drill icon side to operate as drilling operation.

When drilling into Concrete, it is recommended to use the hammer drill operation.

Don't use the hammer drill function for ceramic tile or others material can not withstand impact energy.

When drilling into metal and wood, it is recommended to use the drill operation only.

NOTE: The hammer mechanism is activated by applying a slight pressure on the tool when the drill bit is in contact with the workpiece.

Best hammer drilling results can be obtained by only a slight pressure on the tool needed to keep the automatic clutch engaged; drilling performance will not improve by applying more pressure on the tool.

APPLICATION ADVICE

Always use the auxiliary handles provided with this tool. Well controlled machine may increase the working precision greatly.

The depth gauge can make sure the user drill precisely to a preset depth.

When drilling ferrous metals

- pre-drill a smaller hole, when a large hole is required

- lubricate drill bit occasionally with oil

When turning in a screw at/near the cross cut end or an edge of wood, pre-drill a hole in order to avoid cracking of the wood

MAINTENANCE



Make sure that the machine is not live when carrying out maintenance work on the motor. Regularly clean the machine housing with a soft cloth, preferably after each use. Keep the ventilation slots free from dust and dirt. If the dirt does not come off

use a soft cloth moistened with soapy water. Never use solvents such as petrol, alcohol, ammonia water, etc. These solvents may damage the plastic parts.

The machine requires no additional lubrication.

If a fault occurs, e.g. after wear of a part, please contact your local dealer's service.

ENVIRONMENT PROTECTION

In order to prevent the machine from damage during transport, it is delivered in a sturdy packaging. Most of the packaging materials can be recycled. Take these materials to the appropriate recycling locations. Take your unwanted machines to your local dealer. Here they will be disposed of in an environmentally safe way.



Discarded electric appliances are recyclable and should not be discarded in the domestic waste! Please actively support us in conserving resources and protecting the environment by returning this appliance to the collection centres (if available).

Exploded view for ID-800

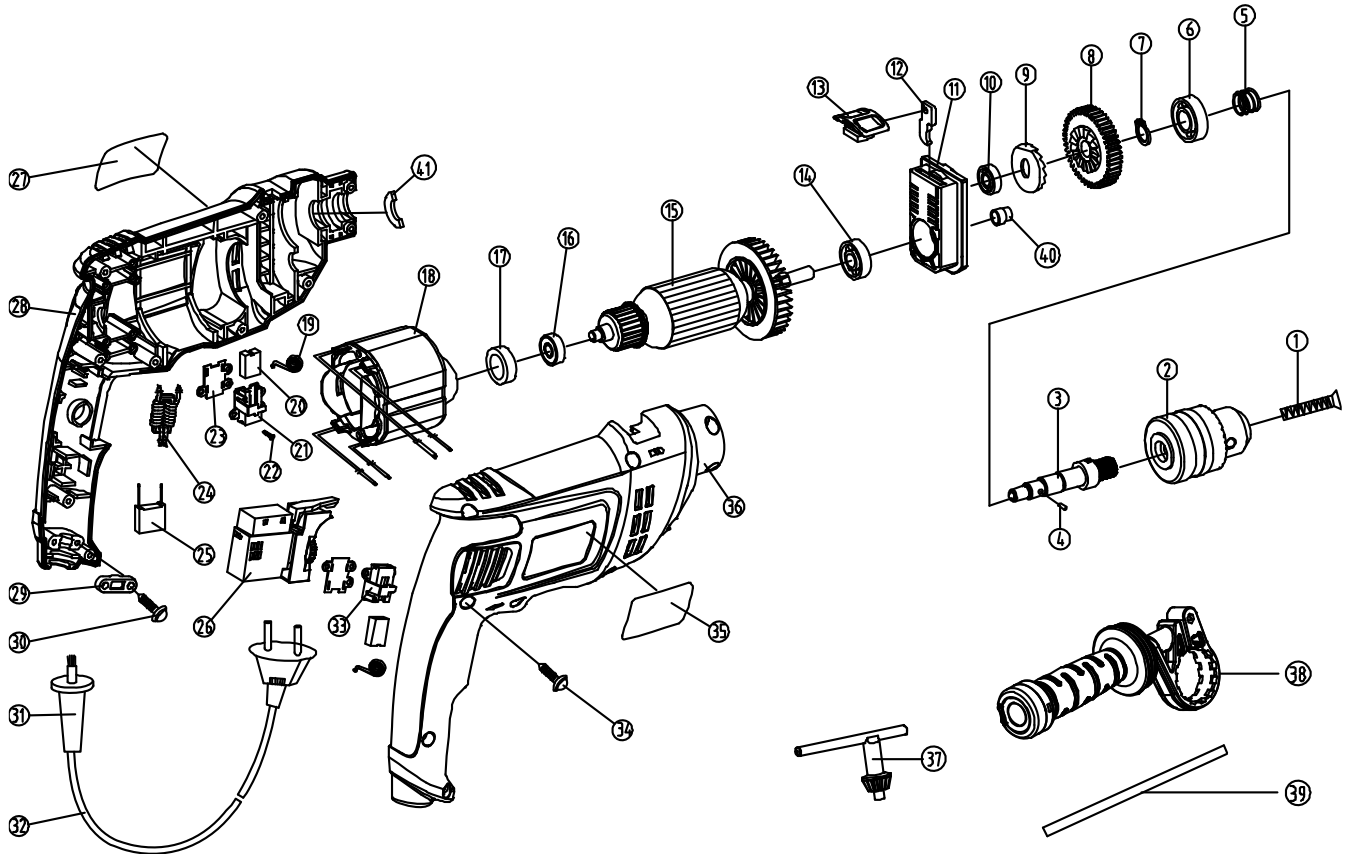

Spare parts list

Parts No.	Parts' name	Q'ty	Parts No.	Parts' name	Q'ty
1	Screw Left M5*20	1	22	Tapping Screw ST2.9*10	6
2	Chuck	1	23	Spacer	2
3	Output spindle	1	24	Inductance	1
4	Cylindrical Pin 4*6	1	25	Capacitor 0.22uF	1
5	Spring	1	26	ON-OFF Switch	1
6	Rolling Bearing6001-2RS	1	27	Rating Plate	1
7	Elastic Washer 12	1	28	Housing	1
8	Driven Gear I	1	29	Cable Clamp	1
9	Fixed End Gear	1	30	Tapping Screw ST4.2x13	2
10	Rolling Bearing 608-2Z	1	31	Cable Armor	1
11	Central Bearing Bracket	1	32	Cable & Plug	1
12	Impact Adjust Piece	1	33	Carbon Brush Holder	1
13	Impact Adjust Button	1	34	Tapping Screw ST4.2x16	10
14	Rolling Gear 609-2RS	1	35	Rating Plate	1
15	Rotor	1	36	Upper Housing	1
16	Rolling Bearing 607-2RS	1	37	Chuck Key	1
17	Bearing Sleeve	1	38	Auxiliary Handle Assembly	1
18	Stator	1	39	Depth Gauge	1
19	Roll Spring	1	40	Throrerring	1
20	Carbon Brush	3	41	Felt Packing	1
21	Upper Carbon Brush Holder	1			

Exploded view for ID-1050

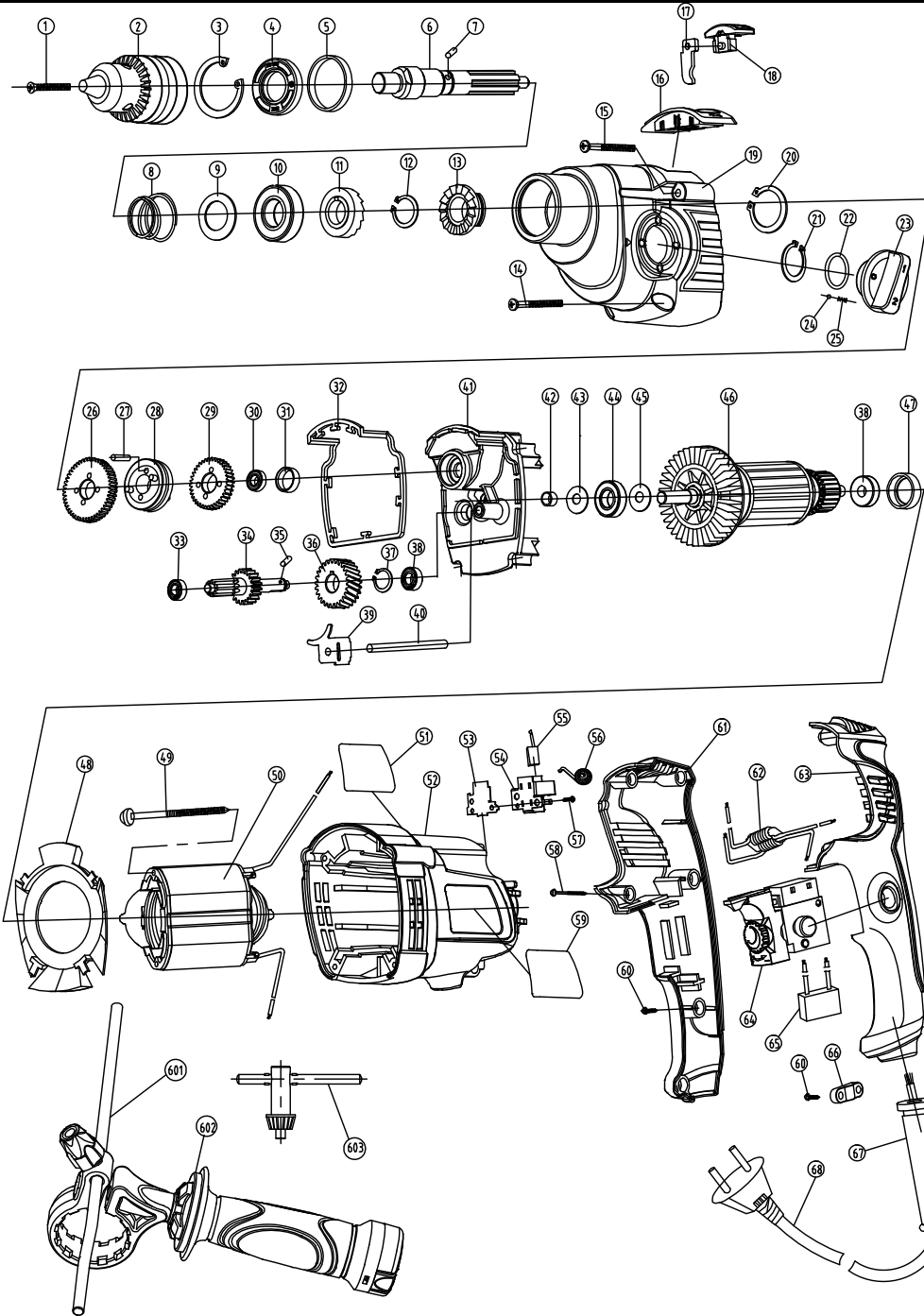

Part Description	Part No.
Screw Left M6*25/30	1
Chuck 13mm/16mm	2
Retaining Ring 35	3
Oil Seal	4
Range Ring	5
Output Spindle	6
Cylindrical Pin 3*5.8	7
Spring	8
Washer 17.2*30*1	9
Bearing 6003-2RS	10
Movable End Gear	11
Elastic Washer 15	12
Fixed End Gear	13
Tapping Screw	14
Tapping Screw ST4.8*45	15
Ornamental Cap	16
Impact Adjust Piece	17
Impact Adjust Button	18
Gear Housing	19
Elastic Washer 26	20
Elastic Washer 24	21
O Ring 20*2	22
Rotation Button	23
Steel Ball 5	24
Spring	25
Driven Gear II B	26
Stop Pin 4x24	27
Clutch Assembly	28
Driven Gear II A	29
Bearing 698-2Z	30
stop collar	31
Sealing Gasket	32
Bearing 697-2Z	33
Spur Gear	34
Cylindrical Pin 4*6	35
Driven Gear I	36
Elastic Washer 12	37
Bearing 607-2Z	38
Shift Adjust Assembly	39
Locating Pin 6*70.5	40
Intermediate Cover	41
Throwring	42
Oil Block Gasket	43
Bearing 609-2RS	44
Washer	45
Rotor	46
Bearing Sleeve	47
Fan Guide	48
Tapping Screw ST4x65	49
Stator	50
Rating Plate	51
Housing	52
Spacer	53
Carbon Brush Holder	54
Carbon Brush	55
Roll Spring	56
Tapping Screw ST3*12	57
Tapping Screw ST4*32	58
Name Plate	59

Part Description	Part number
Tapping Screw ST4*16	60
Right Handle	61
Inductance	62
Left Handle	63
ON-OFF Switch	64
Capcitor 0.22uF	65
Cable Clamp	66
Cable Armor	67
Cable & Plug	68
Depth Gauge	601
Auxiliary Handle Assembly	602
Chuck Key	603